



راهنمای استفاده، گارانتی و ثبت سرویس های ادواری
LIFAN B20



راهنمای استفاده، گارانتی و ثبت سرویس های ادواری
خودروی لیفان **B20**

www.kermanmotor.ir



www.kermanmotor.ir
Public.relations@Kaic.ir

مشخصات

نام کتاب: راهنمای استفاده، گارانتی و ثبت سرویس‌های ادواری خودروی سواری لیفان 820

OWNER'S MANUAL

سفارش دهنده: شرکت کرمان موتور

ترجمه و تنظیم: شرکت خدمات و تجارت بم خودرو

تهیه و چاپ: روابط عمومی گروه صنعتی کرمان خودرو

تعداد صفحات: ۲۸۰ صفحه

تاریخ چاپ: بهار ۱۳۹۵ / چاپ اول

از حسن سلیقه شما در انتخاب خودروی سواری لیفان ۸۲۰ تشکر نموده و از حمایت و اعتماد شما به محصولات کرمان موتور قدر دانی میکنیم. برای لذت بردن از رانندگی و ایمنی و آسایش بیشتر قبل از رانندگی با این خودرو شایسته است این کتابچه را به دقت مطالعه کنید. نمایندگی‌های مجرب شرکت کرمان موتور که در سراسر کشور گسترش یافته‌اند مفتخرند هرگونه سرویس و خدمات را به بهترین وجه برای شما و خودرویتان فراهم آورند. لطفا در صورت بروز هر مشکلی با نزدیکترین نمایندگی تماس بگیرید تا به طور مناسب و با شکیبایی پاسخگوی شما باشند. این کتابچه راهنما مدل‌های گوناگونی از خودروی این مجموعه را پوشش می‌دهد. بنابراین ممکن است برخی از تجهیزات تشریح شده داخل این کتابچه در خودروی شما وجود نداشته‌باشد. خرید شما منجر به تولیدات کیفی‌تر خواهد شد. شرکت کرمان موتور پس از چاپ این کتابچه خصوصیات فنی و حق ایجاد هر گونه تغییرات در آن بدون اطلاع قبلی را برای خود محفوظ نگه می‌دارد. تصاویر موجود در این کتابچه صرفاً جهت مراجعه طراحی شده‌اند. تمامی حقوق این مجموعه متعلق به شرکت کرمان موتور بوده و هیچ قسمتی از آن بدون اجازه کتبی حق چاپ یا کپی مجدد را نخواهد داشت. این کتابچه به عنوان ابزاری برای بهره برداری از خدمات گارانتی و ثبت سرویس‌های دوره ای و نگهداری خودرو در شرایط مناسب می‌باشد. لذا در نگهداری و حفظ آن دقت نموده و هنگام فروش خودرو آن را به مالک بعدی تحویل دهید تا در جریان سرویس‌های انجام شده و سوابق آن قرار گیرد.

مشخصات خودرو

نوع خودرو:	
رنگ:	مدل:
شماره شاسی:	
شماره موتور:	
تاریخ تحویل خودرو:	مهر و امضاء واحد تحویل خودرو:

مشخصات مالک

مالک اصلی		مالک دوم	
نام و نام خانوادگی:		نام و نام خانوادگی:	
کد ملی:		کد ملی:	
آدرس:		آدرس:	
شماره تلفن:		شماره تلفن:	
کد پستی:		کد پستی:	
تاریخ خرید:		تاریخ خرید:	

گواهی می‌نمایم خودرو حاضر بدون هیچ‌گونه نقصی از نظر کارکرد، رنگ و سلامت بدنه و باتری به همراه متعلقات کامل تحویل اینجانب گردید.
 نام و نام خانوادگی مالک یا وکیل قانونی: _____ تاریخ: _____ امضاء: _____

توصیه‌های ایمنی

در این کتابچه با مجموعه‌ای از توصیه‌های ایمنی که به منظور محافظت از خودرو و سرنشینان آن طراحی شده، مواجه خواهید شد. برای پیشگیری از هرگونه خطر احتمالی، به این توصیه‌ها با دقت عمل نمایید.



علامت اخطار: برای جلوگیری از احتمال بروز آسیب‌های جسمی دستورالعمل‌های ایمنی در مورد حوادث خطرناک را مورد توجه قرار دهید.



علامت ایمنی: علامت ایمنی همانطور که در تصویر فوق نشان داده شده است، به معنی «ممنوع»، «انجام... ممنوع»، یا «در چنین شرایطی اکیداً ممنوع است.» می‌باشد.



علامت هشدار: برای جلوگیری از احتمال بروز آسیب‌های منجر به مرگ دستورالعمل‌های ایمنی در مورد حوادث بسیار خطرناک را مورد توجه قرار دهید.



به جهات نشان‌دهنده با فلش توجه نمایید
این علامت عملکرد و جهتی را (مانند فشار دادن به سمت بالا، کشیدن به سمت پایین، چرخاندن به سمت چپ، حرکت دادن به سمت راست و تکان دادن به سمت جلو و عقب) نشان می‌دهد.



علامت توجه: برای جلوگیری از احتمال بروز حوادثی که منجر به صدمه دیدن خودرو می‌شود دستورالعمل ایمنی در مورد حوادث کم خطر را مورد توجه قرار دهید.



اطلاعاتی پیرامون حفاظت از محیط‌زیست
متنی که با این علامت مشخص شده است، حاوی اطلاعاتی در مورد حفاظت از محیط زیست می‌باشد.

نحوه استفاده از خودرو

توصیه می‌شود در صورت خریداری این مدل خودرو، تمام اسناد فنی آن را کنترل و بررسی نمایید. توصیه می‌شود قبل از رانندگی، کتابچه راهنمای مالک را مطالعه نمایید.

تعمیر و نگهداری

با توجه به مسافت طی شده یا فواصل زمانی برنامه تعمیر و نگهداری برای آب‌بندی و انجام برنامه تعمیر و نگهداری به طور منظم به نمایندگی مجاز کرمان موتور مراجعه نمایید. در غیر این صورت، حق گارانتی خودرو خود را از دست خواهید داد. در کتابچه مالک خودرو و کتابچه تعمیرات خودروی لیفان ۸۲۰ تمامی حقوق و تعهدات در مورد گارانتی خودرو هم برای مالک و هم برای خودروی لیفان، خدمات پس از فروش و شرایط فرا رسیدن زمان انقضای چک‌های حقوق و تعهداتی مشخص شده است. توصیه می‌کنیم برای مطالعه و آشنایی با خودرو حتماً کتابچه راهنمای مشتری و گارانتی آن را مطالعه نمایید. با توجه به کتابچه مالک خودرو در صورتی که عملکرد، سرویس یا تعمیر و نگهداری خودرو به روش نادرست و یا تعمیر، تنظیم یا باز و بست قطعات غیرمجاز، موجب وارد آمدن ضربه به خودرو شود، در چنین مواردی نمایندگی مجاز کرمان موتور خود را مسئول یا پاسخگویی صدمه وارد آمده به خودرو نمی‌داند و مراکز نمایندگی، گارانتی خودروی شما را نمی‌پذیرند.

هرگز شخصاً اقدام به تعمیر، تنظیم یا باز و بست قطعات خودروی خود نکنید، در غیر این صورت، به عملکرد خودرو به ویژه ایمنی و دوام آن، آسیب وارد شده یا حتی در اجرای قوانین کشور نیز تخلف صورت می‌گیرد. هرگونه ایراد یا صدمه وارده به عملکرد خودرو تحت پوشش گارانتی شرکت کرمان موتور قرار نمی‌گیرد.

برای حفظ ایمنی خود از قطعات و تجهیزات تولید شده توسط شرکت کرمان موتور استفاده نمایید. شرکت کرمان موتور هیچ گونه مسئولیتی را در قبال صدمه وارد کردن به خودرو، نصب و استفاده از قطعات و تجهیزاتی غیر استاندارد نمی‌پذیرد.

تلفن خدمات مشتری

از پاسخگویی به شما در هر زمانی خوشحال می‌شویم. در صورت داشتن هر سؤالی، لطفاً با مرکز خدمات مشتری و مرکز تعمیرات کرمان موتور تماس بگیرید.

راهنمای کاربر

کتابچه راهنمای مالک خودرو حاوی ضمیمه (فهرست راهنما) نیز می‌باشد که برای دسترسی سریع به اطلاعات مورد نیاز شما ارائه شده است. جستجوی فهرست راهنما به صورت الفبایی | جستجوی فصل و محتوا
جستجوی فهرست راهنمای چراغ‌های نشانگر و هشدار | جستجوی فهرست راهنمای تصاویر



؟؟؟

این چیست؟

این سر و صدا چیست؟

چرا این اتفاق می‌افتد؟

چگونه از برف پاک کن استفاده کنیم؟

روشن کردن تهویه هوا



LIFAN B20

www.kermanmotor.ir

راهنمای خودروی لیفان ۸۲۰



LIFAN

LIFAN 820

www.kermanmotor.ir



۲۳	حاوی اطلاعاتی در مورد وضعیت نشستن صحیح، سیستم نصب محافظ کودک، ایربگ‌ها و غیره	۱	دستورالعمل‌های رانندگی ایمن
۴۵	حاوی دستورالعمل‌هایی در مورد تنظیم و عملکرد قفل درب‌ها، آینه جانبی، ستون فرمان و غیره	۲	پیش از رانندگی
۶۷	حاوی نکاتی در مورد رانندگی، پارک کردن و رانندگی در شرایط خاص می باشد.	۳	رانندگی با خودرو
۱۰۵	حاوی ایرکاندیشن (A/C)، سیستم صوتی و دیگر تجهیزات برای رانندگی راحت می باشد.	۴	تجهیزات داخلی خودرو
۱۴۵	حاوی تمیز کردن، حفاظت و تعمیر و نگهداری می باشد.	۵	تعمیر و نگهداری
۱۶۵	حاوی راه‌حلهایی برای برطرف نمودن عیب، پنچر شدن یا یدک کشیدن خودرو می باشد.	۶	عیب‌یابی
۱۸۹	حاوی جزئیات و پارامترهای مشخصات فنی می باشد.	۷	مشخصات فنی خودرو
۲۰۳	حاوی خدمات گارانتی و سرویس‌های ادواری می باشد.	۸	خدمات گارانتی

۱. دستورالعمل‌های رانندگی ایمن

۲۴	رانندگی ایمن
۲۴	شرح کلی
۲۴	وضعیت نشستن صحیح راننده
۲۷	محدوده پدال‌ها
۲۷	بستن صحیح کمربند ایمنی
۲۷	شرح کلی
۲۹	دلیل بستن کمربند ایمنی
۳۰	همواره از کمربند ایمنی استفاده نمایید
۳۳	ایربگ (کیسه هوا)
۳۳	شرح کلی
۳۵	ایربگ صندلی‌های ردیف جلو
۳۶	ایربگ‌های پرده‌ای و جانبی
۳۷	سیستم ایمنی کودک
۳۷	شرح کلی
۳۷	طبقه بندی صندلی‌های مخصوص کودک
۳۸	نصب صندلی کودک
۴۱	نصب صندلی نوجوان
۴۲	تجهیزات محافظ کودک LATCH
۴۳	تجهیزات محافظ کودک ISOFIX

۲. پیش از رانندگی

۴۶	مشخصات کلیدها
۴۶	طبقه بندی کلیدها
۴۶	کلید هوشمند
۴۷	کلید ریموت کنترل
۴۸	بستن و باز کردن درب‌ها
۴۸	قفل درب
۵۱	دستگیره داخلی درب
۵۱	دستگیره بیرونی درب
۵۱	قفل کودک
۵۲	درب صندوق عقب
۵۴	بستن و باز کردن شیشه‌ها و سان روف
۵۴	شیشه‌ها
۵۵	سان روف
۵۸	تنظیم صندلی
۵۸	پشت سری
۵۸	صندلی
۵۹	تنظیم صندلی راننده (برقی)
۵۹	تنظیم صندلی راننده (دستی)
۵۹	تنظیم صندلی سرنشین جلو
۶۰	گرمنکن صندلی

۷۹	نحوه پارک کردن خودرو
۸۰	داشبورد
۸۰	نمای کلی صفحه نمایشگر
۸۱	دورسنج موتور
۸۱	سرعت سنج
۸۱	گیج سوخت
۸۲	گیج دمای مایع خنک کننده
۸۲	LED
۸۴	نشانیگرها و چراغ‌های هشدار
۹۰	عملکرد چراغ‌ها و برف پاک‌کن‌ها
۹۰	نمای کلی چراغ‌های خودرو
۹۲	چراغ کوچک
۹۲	چراغ نور پایین
۹۲	کلید تنظیم ارتفاع روشنایی چراغ‌ها
۹۲	چراغ نور بالا
۹۳	عملکرد اتوماتیک چراغ جلو (AUTO)
۹۳	چراغ مه‌شکن عقب
۹۴	چراغ‌های راهنما
۹۴	چراغ روشنایی روز
۹۴	چراغ ترمز
۹۴	چراغ دنده عقب

۶۱	صندلی عقب
۶۲	تنظیم جهت و دید آینه‌ها
۶۲	غریبک فرمان
۶۲	آینه جانبی (آینه دید عقب بیرونی)
۶۳	آینه داخلی (آینه دید عقب داخلی)
۶۴	بستن و باز کردن درب موتور و درب باک سوخت
۶۴	درب موتور
۶۴	درب باک سوخت
۳. رانندگی با خودرو	
۶۸	روشن کردن خودرو و رانندگی
۶۸	آمادگی جهت رانندگی
۶۸	آب‌بندی خودرو
۶۹	سوئیچ خودرو
۷۰	سیستم روشن - خاموش موتور
۷۱	گیربکس اتوماتیک (AT)
۷۲	روشن کردن موتور
۷۴	روشن کردن
۷۵	ترمز پارک
۷۵	تجهیزات کمکی در رانندگی
۷۷	بوق
۷۸	خاموش کردن موتور

۱۱۳	معرفی عملکردها
۱۱۶	پنل کنترل سیستم صوتی (همراه با MP۵)
۱۲۵	نحوه استفاده از جعبه‌های نگهدارنده
۱۲۵	جعبه داشبورد
۱۳۵	جعبه نگهدارنده اشیاء کوچک سمت راننده
۱۳۵	جعبه نگهدارنده روی درب جلو
۱۳۵	جعبه نگهدارنده روی درب عقب
۱۴۶	جا عینکی
۱۴۶	جعبه نگهدارنده زیر آرنجی بین صندلی‌های جلو
۱۴۶	جا لیوانی
۱۲۷	محفظه نگهداری اشیاء زیر کنسول وسط
۱۲۷	صندوق عقب
۱۲۸	نحوه استفاده از چراغ‌های داخلی خودرو
۱۲۸	چراغ سقفی جلو
۱۲۸	چراغ سقفی عقب
۱۲۸	چراغ جعبه داشبورد
۱۲۹	چراغ آینه آرایشی
۱۲۹	چراغ خوش آمدگویی
۱۲۹	چراغ صندوق عقب
۱۳۹	نحوه استفاده از تجهیزات دیگر خودرو
۱۳۹	آفتابگیر

۹۵	برف‌پاک‌کن شیشه جلو و شیشه‌شوی
۹۶	نحوه استفاده از تجهیزات کمکی در رانندگی
۹۶	سنسور برخورد از جلو
۹۷	سنسور دنده عقب
۹۸	رانندگی در شرایط خاص
۹۸	رانندگی اقتصادی
۱۰۰	رانندگی در مه
۱۰۱	رانندگی در باران
۱۰۲	رانندگی در فصل گرم
۱۰۲	رانندگی در فصل سرد

۴. تجهیزات داخلی خودرو

۱۰۶	نحوه استفاده از سیستم ایرکاندیشن (کولر)
۱۰۶	صفحه کنترل الکترونیکی ایرکاندیشن (کولر)
۱۰۷	معرفی عملکردها
۱۰۹	بخاری
۱۰۹	کولر (A/C)
۱۱۰	دریچه‌های خروجی هوا
۱۱۰	پنل کنترل اتوماتیکی کولر (A/C)
۱۱۱	معرفی عملکردها
۱۱۲	نحوه استفاده از سیستم صوتی
۱۱۲	پنل کنترل سیستم صوتی (همراه با CD)



۱۵۳	مایع خنک کننده
۱۵۵	روغن فرمان هیدرولیکی
۱۵۵	روغن ترمز/کلاچ
۱۵۶	مایع شیشه شوی
۱۵۶	باتری
۱۵۸	فیلتر کولر (A/C)
۱۵۹	فیلتر هوا
۱۶۰	تایر
۱۶۲	فشار باد تایرها

۶. عملکردهای هنگام بروز اشکال

۱۶۶	اطلاعات مهم
۱۶۶	چراغ هشدار خطر (فلاشر)
۱۶۶	مخلت شبرنگ اضطراری
۱۶۷	ابزارهای راننده
۱۶۷	چرخ زاپاس
۱۶۸	عملکردهای هنگام بروز تصادف
۱۶۸	بروز علائم غیر عادی در خودرو
۱۶۸	گیر کردن خودرو
۱۶۹	کشیدن خودرو
۱۷۳	ترکیدن چرخ
۱۷۳	تعویض تایر پنچر شده

۱۳۹	آینه آرایشی
۱۴۰	زیرسیگاری و فنکد صندلی جلو
۱۴۱	زیرسیگاری صندلی عقب
۱۴۱	دستگیره سقف
۱۴۱	زیر آرنجی روی درب
۱۴۲	رابط ورودی‌های USB و AUX
۱۴۲	رابط برق داخلی خودرو
۱۴۲	صفحه نمایش چندکاره

۵. تعمیر و نگهداری

۱۴۶	تعمیر و نگهداری داخلی خودرو
۱۴۶	قطعات پلاستیکی پوشش داخلی (تریم)
۱۴۶	قطعات چرمی پوشش داخلی
۱۴۷	تمیز کردن لکه‌ها
۱۴۷	تعمیر و نگهداری قطعات چرمی
۱۴۸	کمربند ایمنی
۱۴۸	تعمیر و نگهداری بیرونی خودرو
۱۴۸	تمیز کردن خودرو
۱۵۰	واکس زدن
۱۵۰	بازرسی و تعمیر و نگهداری برف پاک‌کن‌ها و شیشه‌شوی
۱۵۱	شیشه‌ها
۱۵۱	تعمیر و نگهداری (بخش موتور)
۱۵۱	روغن موتور

۱۷۶	داغ کردن خودرو
۱۷۷	بالا نرفتن دور موتور
۱۷۷	روشن نشدن موتور
۱۷۸	استارت کمکی
۱۸۰	تعویض فیوز
۱۸۲	نحوه توزیع فیوز
۱۸۷	فیوز محفظه موتور

۷. مشخصات فنی

۱۹۰	پیغام‌های اضطراری
۱۹۰	شماره شناسایی خودرو
۱۹۱	برچسب‌های هشدار
۱۹۳	مشخصات فنی خودرو
۱۹۶	مشخصات فنی موتور
۱۹۸	انواع روغن و ظرفیت‌ها
۲۰۰	لامپ‌ها



LIFAN 820

www.kermanmotor.ir

راهنمای خودروی لیفان ۸۲۰



فهرست راهنمای تصاویر

نمای بیرونی خودرو (جلو)



کرمان موتور

www.kermanmotor.ir

LIFAN B20

راهنمای خودروی لیفان ۸۲۰

۱۴

آینه جانبی بی

آینه جانبی بیرونی همراه با

چراغ

برف پاک کن (صفحه ۹۵)

صفحه ۶۴

شکل جلو (صفحه ۱۷۱)

چراغ روشنایی روز (صفحه ۹۰)

سنسور برخورد از سمت جلو (صفحه ۹۶)

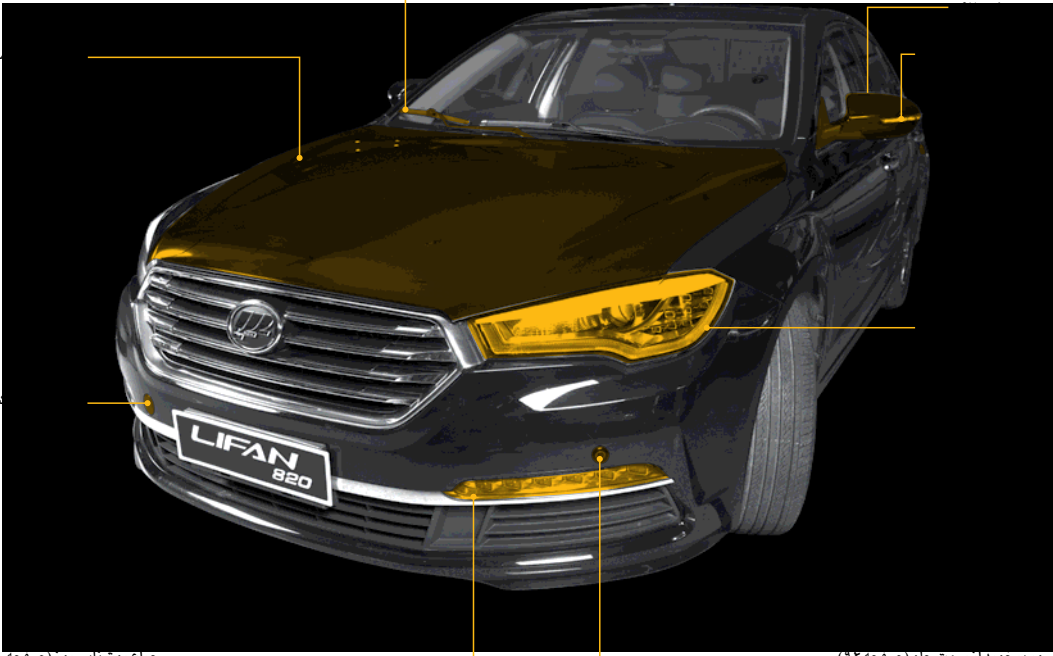

نمای بیرونی خودرو (عقب)

چراغ ترمز سوم (صفحه ۹۱)

شیشه‌ها (صفحه ۵۴)

صفحه ۵۲

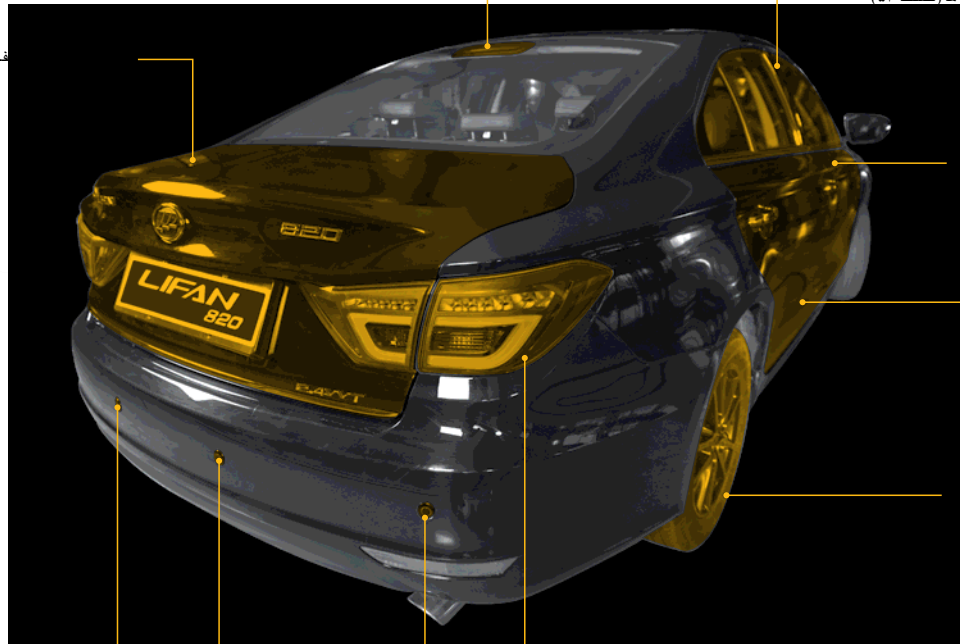

در ب جلو (صفحه ۶۰)

در ب عقب (صفحه ۴۸)

تایر (صفحه ۶۰)

سنسور دنده عقب (صفحه ۹۷)

چراغ ترکیبی عقب (صفحه ۹۱)



LIFAN B20

www.kermanmotor.ir

راهنمای خودروی لیفان ۸۲۰

نمای داخلی خودرو (۱)

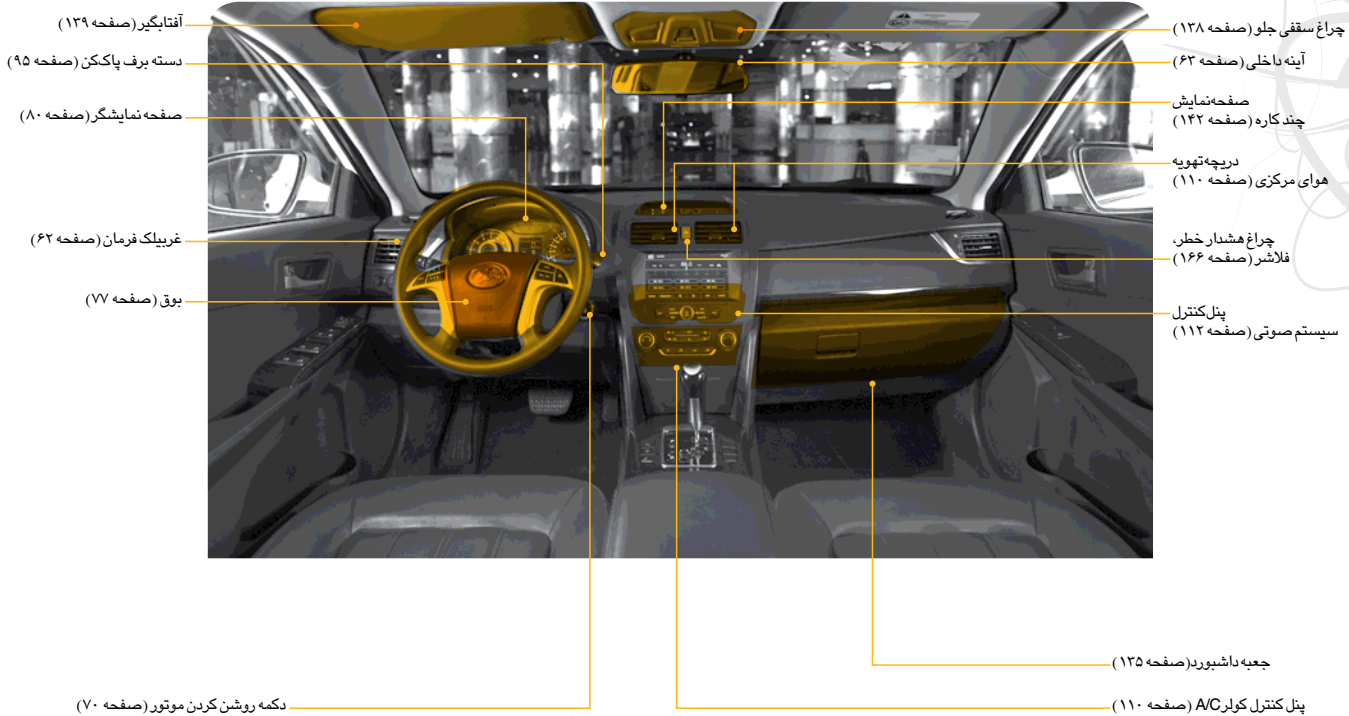

کلید شیشه بالا بر برقی سر نشین عقب چپ (صفحه ۵۵)

پشت سری صندلی راننده (صفحه ۵۸)

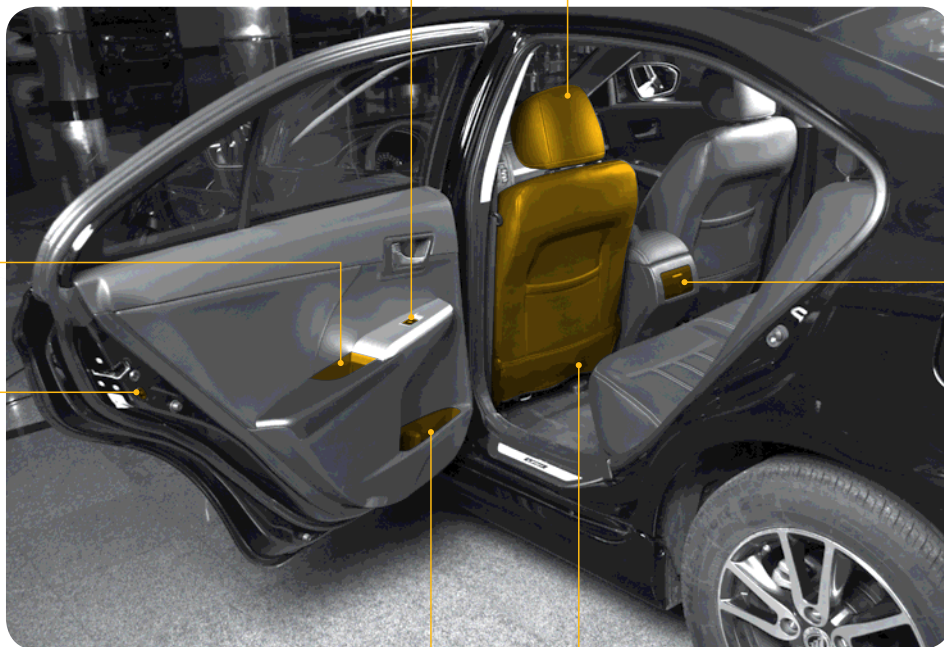

زیر آرنجی روی درب عقب (صفحه ۱۴۲)

زیر سیگاری صندلی عقب (صفحه ۱۴۱)

قفل کودک (صفحه ۵۱)

جعبه نگهدارنده روی درب عقب (صفحه ۱۲۵)

صندلی راننده (صفحه ۵۹)



LIFAN B20

www.kermanmotor.ir

راهنمای خودروی لیفان ۸۲۰

نمای داخلی خودرو (۳)



اهرم تعویض دنده (صفحه ۷۱)

جعبه نگهدارنده زیر آرنجی
بین صندلی‌های جلو (صفحه ۱۳۶)

کلید گرمکن صندلی (صفحه ۶۰)

فندک (صفحه ۱۴۰)

زیرسیگاری (صفحه ۱۴۰)

نمای داخلی خودرو (۴)

کلید قفل شیشه (صفحه ۵۵)

دکمه باز نمودن قفل مرکزی (صفحه ۴۹)

دستگیره داخلی درب
(صفحه ۴۸)

کلید شیشه بالا برقی
سرنشین سمت راننده
(صفحه ۵۴)

کلید شیشه بالا برقی
سرنشین عقب چپ (صفحه ۵۴)

زیر آرنجی
روی درب جلو (صفحه ۱۴۲)

کلید شیشه بالا برقی
سرنشین عقب راست (صفحه ۵۴)

کلید شیشه بالا برقی
سمت سرنشین جلو (صفحه ۵۴)

جعبه نگهدارنده روی درب جلو
(صفحه ۱۳۵)

دکمه قفل مرکزی درب (صفحه ۴۹)

دکمه تنظیم جهت‌های آینه جانبی
(صفحه ۶۲)

کلید آینه جانبی (صفحه ۶۲)

دکمه خم کردن آینه (صفحه ۶۲)

کلید تنظیم‌کننده
ارتفاع روشنایی (صفحه ۵۲)

دکمه تنظیم روشنایی زمینه (صفحه ۵۲)

کلید باز کردن درب
صندوق عقب (صفحه ۵۲)

جعبه داشبورد سمت راننده (صفحه ۱۳۵)

دستگیره درب موتور (صفحه ۶۴)

پدال گاز (صفحه ۲۷)

پدال ترمز (صفحه ۲۷)

پدال ترمز پارک (صفحه ۲۷)

دستگیره باز کردن درب
باک سوخت (صفحه ۶۴)

دستگیره تنظیم صندلی (صفحه ۵۹)

دستگیره تنظیم
زاویه صندلی (صفحه ۵۹)

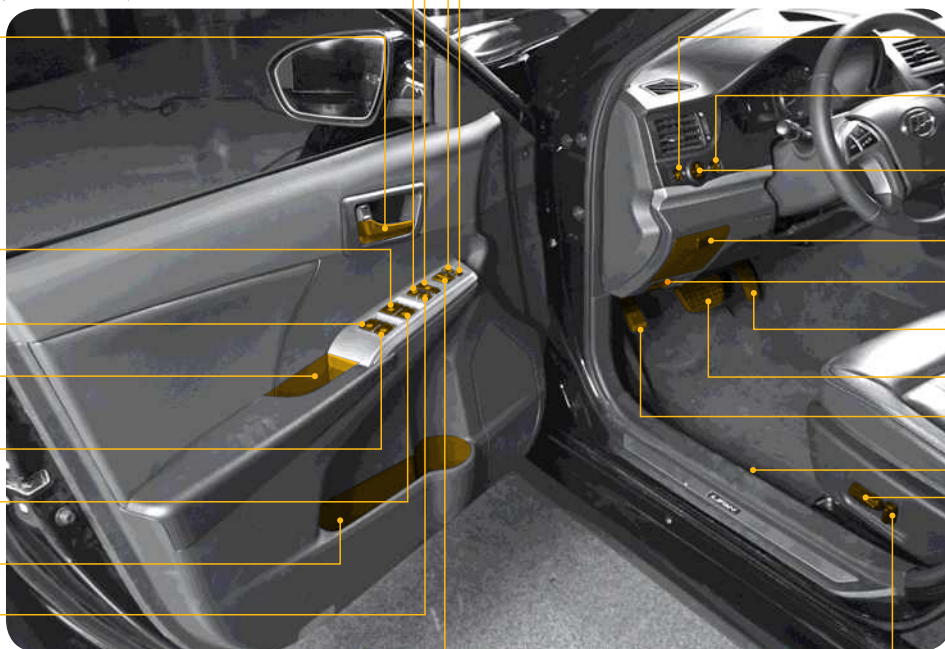

نمای داخلی خودرو (۵)

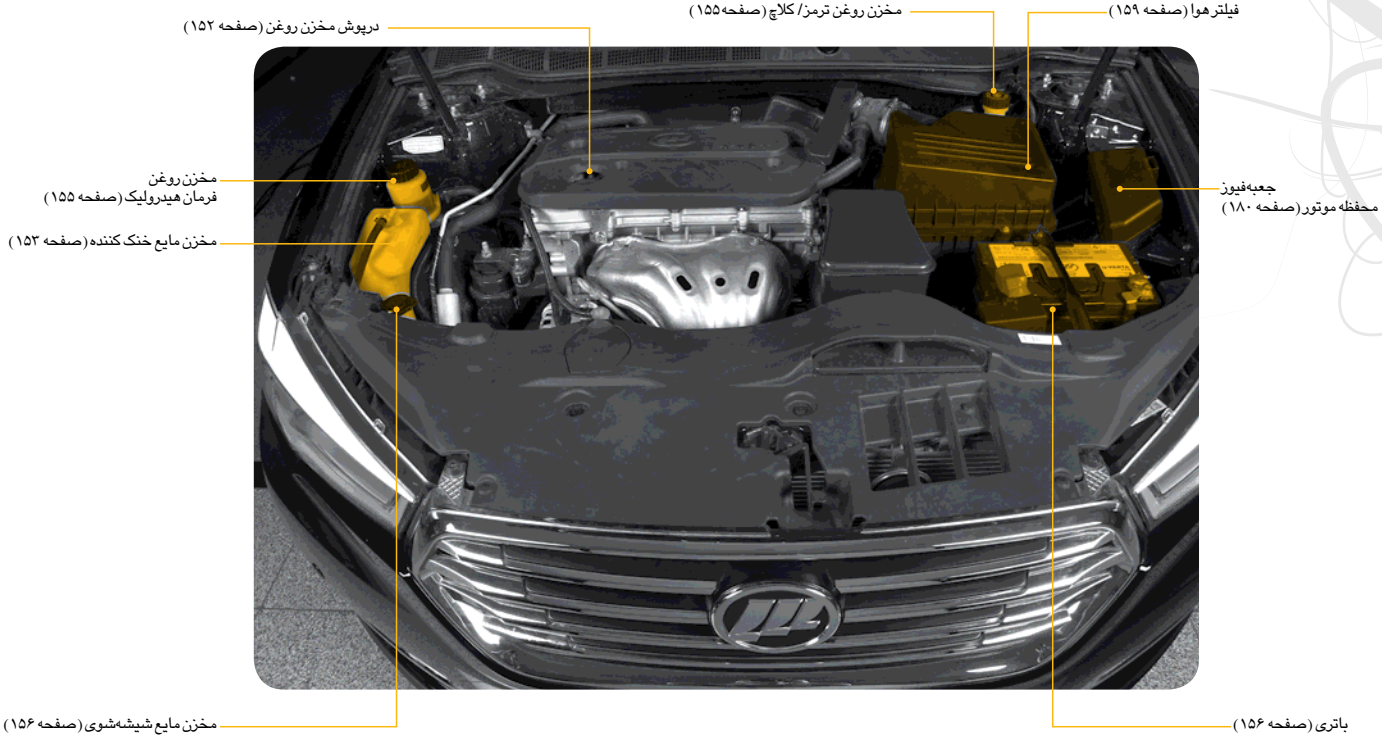

پشت‌سری صندلی عقب (صفحه ۶۱)

کدرینداپمنی (صفحه ۲۸)



جالپوانی (صفحه ۱۲۶)



LIFAN B20

www.kermanmotor.ir

راهنمای خودروی لیفان ۸۲۰

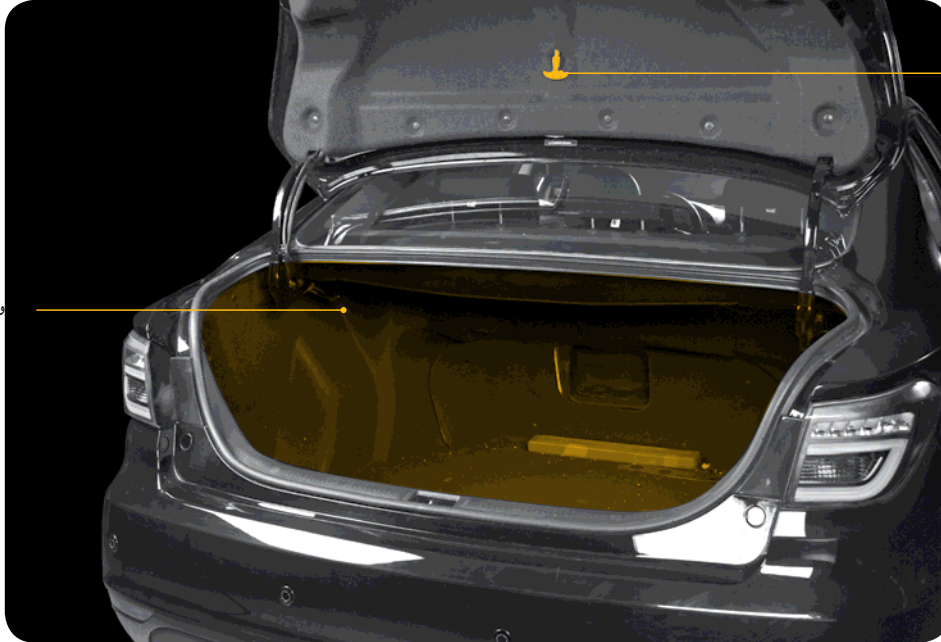

دستگیره باز کردن
صندوق عقب (صفحه ۵۲)

وقی عقب (صفحه ۵۲)

۳۷	سیستم ایمنی کودک
۳۷	شرح کلی
۳۷	طبقه بندی صندلی های مخصوص کودک
۳۸	نصب صندلی کودک
۳۸	نصب صندلی نوجوان
۴۲	تجهیزات محافظ کودک LATCH
۴۳	تجهیزات محافظ کودک ISOFIX

۲۴	رانندگی ایمن
۲۴	شرح کلی
۲۴	وضعیت نشستن صحیح راننده
۲۷	محدوده پدال ها
۲۷	بستن صحیح کمربند ایمنی
۲۷	شرح کلی
۲۹	دلیل بستن کمربند ایمنی
۳۰	همواره از کمربند ایمنی استفاده نمایید
۳۳	ایر بگ (کیسه هوا)
۳۳	شرح کلی
۳۵	ایر بگ صندلی های ردیف جلو
۳۶	ایر بگ های پرده ای جانبی

رانندگی ایمن

شرح کلی

در این فصل اطلاعات مهم، موارد ضروری مربوط به عملکرد خودرو، توصیه‌ها و اقدامات احتیاطی ایمنی جهت رانندگی ایمن ارائه شده است. توصیه می‌شود این موارد را با دقت مطالعه نمایید. به منظور حفظ ایمنی خود و سرنشینان، مطابق با دستورات زیر عمل نمایید.



توجه

- توصیه می‌شود همواره کتابچه مالک خودرو را همراه داشته باشید.
- در صورت/اجاره دادن یا فروختن خودرو، توصیه می‌شود مجموعه کامل اسناد و کتابچه‌های خودرو را در اختیار مالک جدید قرار دهید.

پیش از رانندگی به دستورالعمل‌های ایمنی زیر عمل نمایید:

- کارکرد نرمال تمامی چراغ‌ها و چراغ‌های راهنما را کنترل کرده و مطمئن شوید.
- فشار باد لاستیک‌ها و سطح سوخت را بررسی نمایید.

- ♦ از تمیز بودن و دید خوب تمامی شیشه‌ها مطمئن شوید.
- ♦ از قرار نداشتن هیچ شیئی و مانعی در زیر پدال‌های سمت راننده مطمئن شوید.
- ♦ با توجه به ارتفاع و سایز بدن، صندلی، پشت سری و دید آینه‌ها را تنظیم نمایید.
- ♦ از تجهیزات صندلی محافظ کودک مناسب استفاده نمایید و به کودکان در بستن کمربند ایمنی کمک کنید.
- ♦ کمربند ایمنی را به طور صحیح ببندید و به سرنشینان نیز بستن کمربند ایمنی را یادآوری نمایید.



هشدار

- هنگام رانندگی هرگز اجازه ندهید تاثیر محیط اطراف حواستان را پرت کند.
- در صورت پایین بودن سطح هوشیاری خود مانند مصرف دارو، خستگی و مصرف مواد مخدر و نوشیدنی‌های الکلی هرگز رانندگی نکنید.
- از مقررات ترافیکی و محدوده مجاز سرعت به طوری جدی پیروی کنید.

وضعیت نشستن صحیح راننده

وضعیت نشستن صحیح راننده

وضعیت نشستن راننده تاثیر مستقیمی بر ایمنی در رانندگی و میزان خستگی راننده دارد. برای حفظ ایمنی خود و سرنشینان خودرو و کاهش احتمال بروز تصادفات منجر به آسیب دیدگی جسمی و مرگ، توصیه می‌شود موارد زیر را انجام دهید:

- ۱ پشتی صندلی راننده را در وضعیت مناسب تنظیم کنید و مطمئن شوید پشت بدن راننده و پشتی صندلی به طور مناسب قرار گرفته باشند.
- ۲ پشت سری را به نحوی که وسط پشت سر شما با مرکز پشت سری هم راستا باشند تنظیم نمایید.



- ۳ برای اطمینان از پدال گیری راحت و مؤثر،

موقعیت صندلی را به سمت جلو و عقب حرکت داده و تنظیم نمایید.

۴ غریبک فرمان را تنظیم کرده و مطمئن شوید فاصله بین غریبک فرمان و قفسه سینه کمتر از ۲۵ سانتی‌متر نباشد.

۵ کمربند ایمنی را به طور صحیح ببندید. به بخش نحوه استفاده از کمربند ایمنی (صفحه ۲۶) مراجعه نمایید.



هشدار

در صورت نشستن نادرست راننده، موارد زیر به وجود می‌آید:

• در صورت نزدیک شدن بیش از اندازه قفسه سینه به غریبک فرمان، سیستم ایربگ نمی‌تواند حفاظت مناسبی را ایجاد نماید و باعث صدمه دیدن شدید راننده می‌گردد.

• راننده باید دایره بیرونی غریبک فرمان را با دست بگیرد به طوری که از دیده شدن صفحات کنترل و چراغ‌های نشانگر روی صفحه نمایشگر مطمئن شود.

• غریبک فرمان را تنظیم کنید به طوری که با قفسه سینه راننده هم راستا شود و در صورت

باز شدن ایربگ میزان آسیب‌های جسمی به طور مؤثری کاهش یابد.

• از خم کردن بیش از اندازه پشتی صندلی خودداری نمایید، در صورت رانندگی، کمربند ایمنی را به طور صحیح ببندید و در موقعیت درست روی صندلی قرار بگیرید تا هنگام ترمزکردن اضطراری از بروز آسیب‌های جسمی جلوگیری شود.

وضعیت نشستن صحیح سرنشین جلو

برای اطمینان از ایمنی سرنشین جلو و کاهش احتمال بروز تصادفات منجر به آسیب‌های جسمی و مرگ، سرنشین جلو باید موارد زیر را انجام دهد:

• صندلی سرنشین جلو را تنظیم کرده و از فاصله مناسب بین سرنشین جلو و داشبورد مطمئن شوید، تا در صورت باز شدن ایربگ، آن بتواند محافظت مؤثری داشته باشد.

• پشت سری صندلی را تنظیم کرده و آن را با سر هم راستا نمایید.

• پشتی صندلی را تنظیم کرده و از قرارگیری صحیح پشت بدن سرنشین جلو و پشتی صندلی مطمئن شوید.

• کمربند ایمنی را به طور صحیح ببندید.

• هر دو پای سرنشین جلو باید در محل قرارگیری پا زیر داشبورد قرار بگیرد.



هشدار

در صورت نشستن نادرست سرنشین جلو موارد زیر به وجود می‌آید:

• در صورت نزدیک شدن بیش از اندازه سرنشین جلو به داشبورد، سیستم ایربگ نمی‌تواند حفاظت مناسبی را ایجاد نماید و باعث صدمه دیدن شدید سرنشین جلو می‌شود.

• هنگام رانندگی از قرار دادن پاها روی داشبورد، خارج از پنجره یا به صورت چارزانو روی صندلی خودداری نمایید. پاها را همواره در محل قرارگیری پا زیر داشبورد قرار دهید، در غیر این صورت در مواقع ترمزگیری اضطراری یا بروز تصادف به راحتی دچار آسیب‌دیدگی جسمی می‌شوید.

• هنگام رانندگی، پشتی صندلی را بیش از اندازه خم نکنید. در موقع ترمزگیری اضطراری به منظور اجتناب از آسیب جسمی، کمربند ایمنی را به روش صحیح ببندید و به صورت درست روی صندلی قرار بگیرید.

وضعیت نشستن صحیح سرنشین ردیف عقب

برای اطمینان از ایمنی سرنشین ردیف عقب و کاهش آسیب‌های جسمی و حتی مرگ در تصادفات، سرنشین صندلی عقب باید موارد زیر را انجام دهد:

- ♦ پشت سری صندلی را به گونه‌ای تنظیم نمایید که پشت سری با سر هم راستا شود.
- ♦ در وضعیت صحیح روی صندلی قرار بگیرید به طوری که پشت بدن و پشتی صندلی در وضعیت مناسبی قرار داشته باشند.
- ♦ کمربند ایمنی را به روش صحیح ببندید. به بخش نحوه استفاده از کمربند ایمنی (صفحه ۲۷) مراجعه نمایید.
- ♦ پاهای خود را در محل قرارگیری پاها در جلوی صندلی ردیف عقب، روی کف خودرو قرار دهید.
- ♦ در صورت قرار داشتن سرنشینان کوچک در خودرو، قوانین مربوطه را جهت حفظ ایمنی سرنشینان رعایت نمایید. (در صورت استفاده از سیستم محافظ کودک، به بخش نصب صندلی کودک (صفحه ۲۷) مراجعه نمایید).



اخطار

در صورت نادرست بودن وضعیت نشستن سرنشین صندلی ردیف عقب و نشستن صحیح کمربند ایمنی، در مواقع بروز تصادف احتمال آسیب‌دیدگی جسمی افزایش می‌یابد.



حالت صحیح تنظیم پشت سری

به بخش پشت سری (صفحه ۵۸) مراجعه نمایید. برای تنظیم صحیح پشت سری، وسط پشت سر خود را با وسط پشت سری هم راستا کنید، به طوری که بالای سر با پشت سری هم تراز شود.



هشدار

برای کاهش احتمال بروز آسیب‌دیدگی جسمی و مرگ در تصادفات، روش‌های پیشگیری زیر را انجام دهید.

- پشت سری همواره باید نصب و به طور مناسب تنظیم شده باشد.
- راننده و سرنشینان باید پشت سری صندلی خود را با توجه به سایز بدن خود در وضعیت مناسب تنظیم کنند. بالای پشت سری تا جاییکه امکان دارد باید با قسمت بالای سر هم راستا بوده و پایین‌تر از چشم‌ها قرار نداشته باشد. پشت سر باید تا جاییکه امکان دارد نزدیک به پشت سری قرار بگیرد.
- هنگام رانندگی از تنظیم نمودن پشت سری خودداری نمایید.

محدوده پدال‌ها



خودروه‌های مجهز به گیربکس اتوماتیک

- ۱ پدال گاز
 - ۲ پدال ترمز
 - ۳ پدال ترمز پارک
- هنگام رانندگی مطمئن شوید که تمام پدال‌ها بدون هیچ مقاومتی تا انتها فشرده می‌شوند.
- از بازگشت نرم تمام پدال‌ها به موقعیت اولیه‌شان مطمئن شوید.
- در صورت وجود عیب در مدار برق ترمز، لازم است خودرو را با وارد آوردن فشار زیاد پا روی پدال ترمز متوقف نمایید.



هشدار

- هرگز اشیاء را در زیر پای راننده قرار ندهید، در غیر این صورت این اشیاء در محدوده پدال حرکت کرده و در مواقع ترمزگیری اضطراری یا دیگر موارد اضطراری از کنترل کردن پدال توسط راننده جلوگیری می‌نماید و به راحتی منجر به بروز تصادف می‌شود.
- هرگز با کفش پاشنه بلند رانندگی نکنید.

پوشش پدال‌های سمت راننده

پوشش روی پدال‌ها باید در محل قرارگیری پا محکم و ثابت باشد همچنین نباید از عملکرد پدال‌ها جلوگیری نمایند.



توجه

- از محکم و ثابت بودن پوشش روی پدال‌ها مطمئن شوید.
- از قرار دادن هر پوشش دیگری در محل قرارگیری پوشش پدال‌ها خودداری کنید زیرا منجر به کاهش بازه عملکردی پدال‌ها و مانع عملکرد آن‌ها می‌شود.

- پس از خارج کردن و شستن پوشش پدال‌ها، در صورت نصب مجدد، آن‌ها را در جای خود محکم و ثابت نمایید.

بستن صحیح کمربند ایمنی

شرح کلی

با بستن صحیح کمربند ایمنی، آسیب‌های جسمی راننده و سرنشینان در اثر بروز تصادف تا اندازه قابل توجهی کاهش پیدا می‌کند.



اخطار

- برای حفظ ایمنی خود و دیگران، در صورت رانندگی، کمربند ایمنی را به طور صحیح ببندید، تمام اطلاعات موجود در دستورالعمل‌های قسمت‌های اخطار و هشدار این فصل را با دقت مطالعه نمایید.

هشدار

- در صورت بستن نادرست یا نیستن کمربند ایمنی، احتمال بروز تصادف و در نتیجه آسیب‌های جسمی و مرگ افزایش می‌یابد.
- هنگام رانندگی و بستن صحیح کمربند ایمنی، در موقع ترمزگیری اضطراری یا بروز تصادف آسیب‌های جسمی سرنشینان کاهش می‌یابد.
- زنان باردار و افراد معلول نیز باید به طور صحیح از کمربند ایمنی استفاده نمایند.
- در صورت حضور کودک در خودرو، با توجه به سائز بدن کودک از سیستم محافظ کودک مناسب استفاده نمایید.
- کمربند ایمنی برای استفاده مشترک دو نفر، حتی کودکان طراحی نشده است.
- هرگز پشتی صندلی را بیش از حد خم نکنید. در غیر این صورت، احتمال بروز آسیب‌های جسمی جدی یا حتی مرگ در اثر برخورد از سمت جلو افزایش می‌یابد.
- کمربند ایمنی را به طور منظم بررسی نمایید. در صورت وجود بریدگی، سائیدگی

قطعات سیستم کمربند ایمنی
قطعات سیستم کمربند ایمنی

- ۱ تنظیم کننده ارتفاع کمربند ایمنی
- ۲ تسمه کمربند ایمنی
- ۳ کشنده کمربند ایمنی
- ۴ ضامن قفل کمربند ایمنی
- ۵ زیانه قفل کمربند ایمنی
- ۶ راهنمای کمربند ایمنی

سیستم کمربند ایمنی خودرو شامل تمام کمربندهای ایمنی صندلی‌ها و سیستم یادآوری بستن کمربند ایمنی روی صفحه نمایش چندکاره خودرو می‌باشد. در صورت قرار گرفتن سوئیچ خودرو در موقعیت روشن (ON) یا دکمه روشن - خاموش موتور (start - stop) در موقعیت «IGON»، اگر راننده یا سرنشین جلو کمربند ایمنی خود را نبسته باشد، چراغ نشانگر یادآوری بستن کمربند ایمنی روشن شده و بستن کمربند ایمنی را به راننده و سرنشین جلو یادآوری می‌کند.

یا شل شدن کمربند ایمنی، قطعات یا مجموعه کمربند ایمنی را تعویض نمایید. هرگز سیستم محافظتی کمربند ایمنی را پیاده یا تعمیر نکنید.

- کمربند ایمنی را تمیز و خشک نگه دارید. در صورت نیاز به تمیز کردن از محلول آب و صابون خنثی یا آب ولرم استفاده نمایید.
- هرگز برای تمیز کردن کمربند ایمنی، از مواد سفید کننده، رنگ مایع و مواد ساینده استفاده نکنید.
- در صورت وقوع تصادف شدید، تجهیزات کمربند ایمنی (از جمله پیچ‌ها) باید تعویض شود. حتی در صورت عدم وجود صدمه ظاهری، تمام تجهیزات باید تعویض شوند.

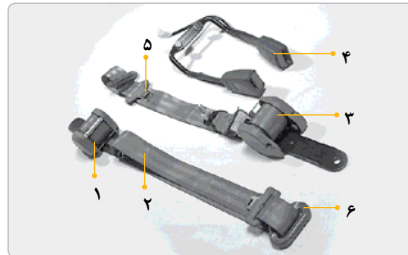



⚠️ اخطار

• پیش از رانندگی، صندلی سرنشین جلو را از نظر قرار نداشتن هیچ جسم سنگینی روی صندلی بررسی کرده تا از به صدا در آمدن هشدار صوتی به دلیل تنظیم نادرست سیستم جلوگیری شود.

• در صورت وجود عیب در تجهیزات کمربند ایمنی، چراغ نشانگر یادآوری بستن کمربند ایمنی روشن باقی می‌ماند و پس از چشمک زدن به مدت چند ثانیه صدای هشدار صوتی شنیده می‌شود. برای بررسی سیستم به مرکز نمایندگی مجاز کرمان موتور مراجعه نمایید.

|| پیش‌کننده کمربند ایمنی جلو

سیستم پیش‌کننده کمربند ایمنی به وسیله سنسور هنگام برخورد از جلو فعال می‌شود. برای جلوگیری از حرکت سرنشینان خودرو به سمت جلو و مطمئن شدن از ایمنی راننده و سرنشین جلو، کمربند ایمنی را ببندید.

▶ دلیل بستن کمربند ایمنی

در تصادفات برخورد از سمت جلو، بستن کمربند ایمنی باعث مهار نیروی اینرسی راننده و سرنشینان می‌شود و از وارد آمدن آسیب‌های ناشی از برخورد در راننده و سرنشینان، تا حد قابل توجهی جلوگیری می‌کند.

◀ قوانین فیزیکی برخورد از جلو

هنگام رانندگی، خودرو و سرنشینان دارای انرژی جنبشی هستند که متناسب با سرعت خودرو و وزن سرنشینان می‌باشد. هرچه سرعت خودرو و وزن سرنشینان بیشتر باشد، مقدار انرژی جنبشی در تصادفات برخورد از سمت جلو نیز بیشتر است. در ضمن سرعت خودرو نیز نقش مهمی



برعهده دارد. در صورت افزایش سرعت خودرو از ۲۵km/h تا ۵۰km/h، انرژی جنبشی تا چهار برابر افزایش می‌یابد.

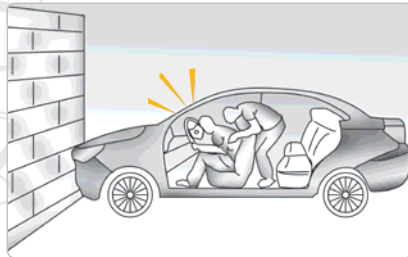

پس از برخورد در حالی که خودرو متوقف شده است، سرنشینیانی که کمربند ایمنی نبسته‌اند با همان سرعت قبل از برخورد به حرکت خود به سمت جلو ادامه می‌دهند. اما در این لحظه، خودرو در حالت توقف قرار دارد که در این صورت، سرنشینان بیشتر دچار آسیب جسمی جدی می‌شوند.

◀ نتایج نبستن کمربند ایمنی

حتی با وجود سرعت پایین خودرو، نیروی وارد شده به بدن سرنشینان هنگام برخورد از سمت جلو بسیار زیاد



خواهد بود، و سرنشینان به سختی می‌توانند حرکت بدن خود را کنترل نمایند. سرنشینی که کمربند ایمنی خود را نمی‌بندند دچار آسیب‌دیدگی جسمی جدی در اثر برخورد اشیاء موجود در خودرو شده و یا حتی به بیرون از خودرو پرتاب می‌شوند. سرنشینان صندلی‌های ردیف عقب هم باید کمربند ایمنی خود را به روش صحیح ببندند. در غیر این صورت، در اثر تصادف به شدت به سمت جلو پرتاب شده و نه تنها خود دچار آسیب می‌شود بلکه باعث صدمه دیدن سرنشینان دیگر خودرو نیز می‌شوند.



اخطار

سیستم ایربگ جایگزین کمربند ایمنی نمی‌باشد. اگر خودروی شما مجهز به ایربگ نباشد از کمربند ایمنی به روش صحیح استفاده نمایید.

محافظةت کمربند ایمنی از راننده و سرنشینان

پس از بستن صحیح کمربند ایمنی، راننده

و سرنشینان در وضعیت مناسبی محافظت می‌شوند و از حرکات غیر قابل کنترل جلوگیری می‌شود. راننده و سرنشینان به بیرون از خودرو پرتاب نشده و احتمال بروز آسیب‌های جسمی نیز کاهش می‌یابد. کمربند ایمنی مقدار زیادی از انرژی جنبشی به وجود آمده در اثر برخورد را جذب می‌کند. علاوه بر کمربند ایمنی، سیستم‌های ایمنی غیر عامل خودرو انرژی ایجاد شده در اثر برخورد را جذب نموده و به کمربند ایمنی در جهت کاهش آسیب‌های جسمی به سرنشینان خودرو کمک می‌نماید.



توجه

- هنگام رانندگی، بستن صحیح کمربند ایمنی منجر به کاهش آسیب‌های جسمی ناشی از تصادفات می‌شود.
- از بستن کمربند ایمنی با توجه به دستورالعمل‌های موجود در این کتابچه راهنما اطمینان حاصل کنید.
- از سالم بودن کمربند ایمنی مطمئن شوید.

همواره از کمربند ایمنی استفاده نمایید.



بستن کمربند ایمنی سه نقطه‌ای

صندلی‌های ردیف جلو را به روش صحیح تنظیم کنید.

پشت سری‌ها را به روش صحیح تنظیم نمایید. کمربند ایمنی را از پیش کشنده آن به آرامی بکشید، و پس از آن زبانه قفل را در داخل ضامن قفل جا زده تا صدای کلیک شنیده شود. صدای کلیک نشان‌دهنده قفل شدن زبانه در ضامن قفل می‌باشد. طول کمربند ایمنی با توجه به سایز بدن و موقعیت صندلی به طور اتوماتیک تنظیم می‌شود.

هنگام بروز تصادف یا توقف‌های اضطراری، مکانیزم کشنده کمربند آن را



◀ آزاد کردن کمربند ایمنی

۱. دکمه قرمز رنگ نزدیک به ضامن قفل را با انگشت فشار دهید. پس از آن زبانه قفل به طور اتوماتیک بیرون می‌آید.
۲. زبانه قفل را نگه داشته و کمربند ایمنی را به سمت عقب بکشید. مکانیزم کشنده کمربند ایمنی، آن را جمع می‌کند.



هشدار

هنگام رانندگی یا قبل از توقف کامل خودرو برای جلوگیری از آسیب‌های جسمی جدی و مرگ ناشی از تصادفات از آزاد کردن کمربند ایمنی خودداری نمایید.

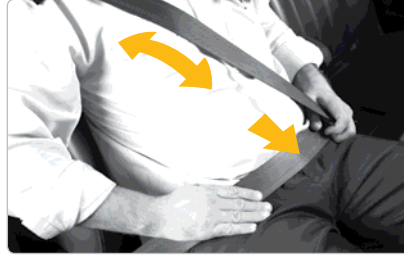

◀ تنظیم کردن کمربند سه نقطه‌ای

۱. تسمه کمربند را تا قسمت ران پا پایین آورده و آن را به مقدار زیادی شل کنید.
۲. تسمه روی شانه که از زبانه قفل عبور کرده را به سمت بالا بکشید تا کمربند ایمنی در موقعیت مناسبی تنظیم گردد.
۳. از تماس کمربند ایمنی با گردن یا سر خوردن از روی شانه‌ها جلوگیری نمایید.



هشدار

در صورتی که ارتفاع تسمه روی پا بیش از اندازه یا خیلی شل باشد، منجر به آسیب‌های جسمی جدی یا حتی مرگ در اثر سر خوردن بدن هنگام برخورد از سمت جلو یا تصادفات دیگر می‌شود. از عبور دادن تسمه شانه از زیر بازوها خودداری نمایید.

به طور اتوماتیک قفل می‌نماید. حرکت آهسته و نرم بدن شما باعث افزایش طول کمربند ایمنی شده و شما می‌توانید به راحتی در صندلی خود حرکت نمایید.



هشدار

- پس از جا زدن زبانه قفل در ضامن قفل، از قفل شدن محکم زبانه در ضامن قفل مطمئن شده و تسمه کمربند ایمنی را از نظر تاب نداشتن بررسی نمایید.
- از وارد کردن سکه، گیره کاغذ و اشیاء دیگر به داخل ضامن قفل خودداری کرده زیرا از هم راستایی صحیح زبانه قفل با ضامن آن جلوگیری می‌کند.

• چنانچه کمربند ایمنی به درستی کار نکند، توصیه می‌شود بلافاصله با نمایندگی مجاز کرمان موتور تماس بگیرید. و تا تعمیر شدن کمربند ایمنی از آن استفاده نکنید، در غیر این صورت، ایمنی سرنشینان خودرو تا مین نمی‌شود.

توجه

- در صورت جمع نشدن کامل کمربند ایمنی، تسمه کمربند را از نظر تاب داشتن بررسی نمایید و از جمع شدن نرم آن مطمئن شوید.
- در صورت آزاد شدن کمربند ایمنی، زیانه قفل را با یک دست نگه داشته، و دکمه قرمز رنگ نزدیک ضامن را با دست دیگر فشار دهید. کمربند ایمنی جمع می‌شود. از آسیب رساندن کمربند ایمنی به دیگران در اثر جمع شدن سریع جلوگیری نمایید.

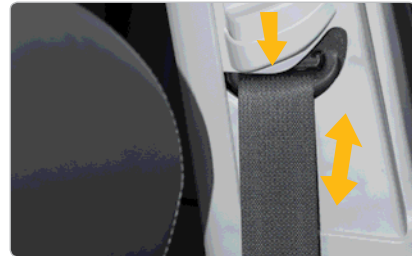

تنظیم کردن ارتفاع کمربندهای ایمنی صندلی‌های جلو

۱. تنظیم کننده ارتفاع کمربند ایمنی را فشار دهید.

۲. با نگه داشتن تنظیم کننده کمربند ایمنی و بالا و پایین حرکت دادن آن کمربند ایمنی را در موقعیت مناسب تنظیم کنید.
۳. تنظیم کننده ارتفاع کمربندهای ایمنی صندلی‌های جلو را رها کنید.
۴. پس از تنظیم، با کشیدن محکم تسمه روی شانه، قفل بودن تنظیم کننده ارتفاع کمربند ایمنی را بررسی نمایید.

هشدار

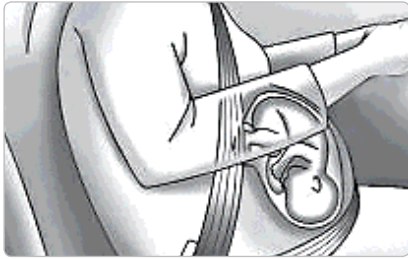
- تسمه شانه را از وسط شانه عبور دهید، این تسمه نباید از کنار گردن عبور داده شود.
- کمربند ایمنی باید به طور یکنواخت در مقابل بدن قرار بگیرد.
- تسمه پاها باید به طور یکنواخت از روی ران‌ها عبور کرده و تا جاییکه امکان دارد نزدیک به لگن قرار بگیرد.
- کمربند ایمنی نباید بیش از اندازه شل باشد.
- هنگام رانندگی، همواره از کمربند ایمنی استفاده کنید و مطمئن شوید کمربند ایمنی به صورت اتفاقی شل نشده باشد.

بستن صحیح کمربند ایمنی توسط زنان باردار

۱. صندلی‌های جلو و پشت سری‌ها را در موقعیت مناسب تنظیم نمایید.
۲. زیانه قفل را محکم نگه داشته و کمربند ایمنی را از روی شانه عبور دهید و سپس آن را از بین سینه‌ها حرکت دهید. تسمه روی پا باید به طور یکنواخت از روی ران‌ها و تا جاییکه امکان دارد در پایین‌ترین قسمت زیر شکم قرار گیرد.
۳. زیانه قفل را در ضامن قفل مربوطه جا بزنید. شنیده شدن صدای کلیک نشان دهنده قفل شدن کمربند ایمنی می‌باشد.
۴. تسمه شانه را به موازات بالای بدن بکشید و تسمه روی پا را محکم کرده و از درگیری صحیح زیانه قفل مطمئن شوید.

ایر بگ (کیسه هوا)
شرح کلی

۱ ایربگ‌های صندلی‌های ردیف جلو

۲ ایربگ‌های پرده‌ای جانبی

اخطار

زنان باردار نیاز به مراقبت بیشتری نسبت به دیگران دارند. آن‌ها باید مراقب حفظ ایمنی خود و نوزاد متولد نشده‌شان باشند، بنابراین هنگام رانندگی یا قرار داشتن در خودرو باید کمربند ایمنی خود را ببندند.

هشدار

در صورت بستن کمربند ایمنی توسط زنان باردار، از عبور کردن بکنواخت کمربند ایمنی از روی ران‌ها و قرار داشتن تسمه در پایین‌ترین قسمت زیر شکم و حفظ ایمنی جنین مطمئن شوید.

با استفاده صحیح از ایربرگ‌ها، میزان آسیب دیدگی راننده و سرنشینان به طور مؤثری کاهش می‌یابد. انجام عملکردهای حفاظتی ایربرگ: برای فعال شدن مؤثر سیستم ایربرگ، راننده و سرنشینان خودرو باید به روش صحیح کمربند ایمنی خود را بسته باشند، صندلی راننده و غریبک فرمان را به طور صحیح تنظیم نمایید، موقعیت پشت سری را به روش درست تنظیم کرده و از تجهیزات محافظ کودک مناسب برای حفاظت کودکان داخل خودرو استفاده نمایید.

عملکردهای ایربرگ

پس از برخورد شدید خودرو با مانع، ایربرگ باز شده و به سرعت از هوا پر می‌شود. برای مهار کردن نیروی ضربه برخورد به راننده و سرنشینان ناشی از حرکت، پیش کشنده فعال شده، کمربند ایمنی را محکم می‌نماید. ایربرگ با جذب انرژی نیروی اینرسی حاصل از برخورد همراه با کمربند ایمنی، مکانیزم محافظت تکمیلی را ایجاد می‌نماید که باعث کاهش آسیب‌های جسمی راننده و سرنشینان می‌شود. هنگام برخورد شدید خودرو با مانع،

ایربرگ در مدت کوتاهی به سرعت باد می‌شود، بنابراین راننده و سرنشینان برای جلوگیری از آسیب‌های جسمی باید در وضعیت مناسب روی صندلی قرار گرفته باشند، سرنشینانی که از کمربند ایمنی استفاده نمی‌کنند، ممکن است به محدوده باد شده ایربرگ برخورد نمایند. و ایربرگ باد شده باعث آسیب جسمی و حتی مرگ راننده و سرنشینان، به خصوص کودکان شود. راننده و سرنشینان باید حداکثر فاصله را از ایربرگ صندلی‌های ردیف جلو رعایت نمایند تا در نتیجه باد شدن کامل ایربرگ‌ها به طور مؤثری از سرنشینان محافظت نماید.

عامل اصلی مربوط به فعال شدن ایربرگ ناشی از انرژی حاصل از برخورد در تصادفات می‌باشد. در صورتی که انرژی ناشی از برخورد که به وسیله واحد کنترل اندازه‌گیری شده کمتر از مقدار مجاز واحد کنترل باشد، سیستم نمی‌تواند ایربرگ را فعال نماید. بنابراین حتی در صورت صدمه دیدن شدید خودرو، باز هم ایربرگ فعال نمی‌شود.



توجه

- عامل اصلی در رابطه با بادشدن ایربرگ به انرژی برخورد ناشی از تصادف، نوع تصادف، زاویه برخورد، مانع و سرعت خودرو بستگی دارد.
- پس از بادشدن ایربرگ، حالت غبار ماندنی در هوا پدیدار می‌شود. در واقع این غبار پودر مانند سطح ایربرگ را می‌پوشاند و برای بدن انسان ضرری ندارد. در صورت ورود این پودر به چشم یا روی سطح پوست، بلافاصله چشم یا پوست را شستشو داده و تمیز نمایید.



هشدار

- هنگام رانندگی، راننده و سرنشینان باید کمربند ایمنی خود را به روش صحیح بسته و به درستی روی صندلی قرار بگیرند.
- پس از باد شدن ایربرگ، قطعات آن دارای دمای بسیار بالایی می‌باشد، بنابراین سعی کنید با قطعات ایربرگ باد شده تماسی نداشته باشید.
- برای جلوگیری از تأثیرگذاری ایربرگ باز شده روی محدوده دید، ایربرگ بلافاصله جمع خواهد شد.

- ♦ دو ایربگ همراه با مولد گاز در قسمت جلو
- ♦ چراغ هشدار در صفحه نمایشگر
- ایربگ به وسیله واحد کنترل ایربگ تحت نظارت قرار دارد.
- در صورت قرار دادن سوئیچ خودرو در موقعیت روشن «ON» یا دکمه روشن- خاموش موتور (Start - stop button) در موقعیت «IGON»، چراغ هشدار وجود عیب در ایربگ به مدت چند ثانیه روشن شده و پس از پایان مرحله خود بررسی سیستم، این چراغ خاموش خواهد شد، که نشان دهنده عملکرد نرمال سیستم ایربگ می‌باشد.
- در صورت تصادف شدید خودرو از سمت جلو، ایربگ‌های صندلی‌های ردیف جلو به همراه کمربند ایمنی محافظت تکمیلی را از سرو قفسه سینه راننده و سرنشین جلو ارائه می‌دهند. علاوه بر این، در صورت برخورد خودرو از سمت جلو، کمربند ایمنی، راننده و سرنشین جلورا در محدوده‌ای نگه می‌دارد که عملکرد محافظتی ایربگ به صورت کامل انجام شود.
- در صورت فعال شدن، ایربگ از هوا پر می‌شود. برای ارائه محافظت تکمیلی

◀ ایربگ صندلی‌های ردیف جلو



ایربگ سمت راننده در غربلیک فرمان تعبیه شده است.



ایربگ سرنشین جلو در قسمت داشبوردها تعبیه شده است.

ایربگ صندلی‌های ردیف جلو از سه قطعه تشکیل شده اند.

- ♦ واحد کنترل ایربگ و سنسور

• هنگام رانندگی، توصیه می‌شود اجازه ندهید سرنشینان دیگر (کودکان)، حیوانات خانگی و اشیاء فضای بین سرنشین جلو و ایربگ را اشغال نمایند. از چسباندن هر شیئی روی غربلیک فرمان و سطح داشبوردها خودداری نمایید.

برای انجام هر کاری روی سیستم ایربگ یا در صورت پیاده کردن و نصب قطعات ایربگ که جهت تعمیر قطعات دیگر خودرو مورد نیاز می‌باشد، به نمایندگی مجاز کرمان موتور مراجعه نمایید، در غیر این صورت، قطعات سیستم ایربگ صدمه خواهد دید.

در صورت بروز تصادف، ممکن است ایربگ به طور غیرعادی فعال شود یا حتی غیرفعال باقی بماند.

در صورت اسقاط خودرو یا قطعات ایربگ، از دستورالعمل‌های ایمنی مربوطه پیروی نمایید. نمایندگی‌های مجاز کرمان موتور خدمات مشاوره‌ای در رابطه با این دستورالعمل‌های ایمنی را در اختیار شما قرار می‌دهند.

هنگام تصادف، ایربگ‌ها بلافاصله باد می‌شوند که در این صورت، حالت غباری کمی ایجاد می‌گردد. این حالت نرمال بوده پس نگران نباشید. ایربگ باد شده باعث کم شدن حرکت اینرسی و احتمال آسیب دیدگی سرو قفسه سینه راننده و سرنشین جلو را به میزان قابل توجهی کاهش می‌دهد.

در صورت وجود عیب در سیستم، موارد زیر برای چراغ هشدار ایربگ، بوجود می‌آید:

در صورت قرار داشتن سوئیچ خودرو در موقعیت روشن «ON» یا دکمه روشن - خاموش موتور (Start - stop button) در موقعیت «IGN» :

- چراغ هشدار کار نمی‌کند.
- چراغ هشدار پس از روشن شدن به مدت چند ثانیه خاموش نمی‌شود.
- پس از خاموش شدن، چراغ هشدار مجدد روشن می‌شود.
- هنگام رانندگی چراغ هشدار چشمک زده یا روشن باقی می‌ماند.
- ایربگ‌های صندلی‌های ردیف جلو تحت شرایط زیر ممکن است باد نشود:

- در صورت قرار داشتن سوئیچ خودرو در موقعیت قفل (LOCK) یا تجهیزات جانبی (ACC) یا دکمه روشن - خاموش موتور (Start stop button -) در موقعیت توقف «STOP» یا تجهیزات جانبی (ACCESSORY):
- شدت برخورد از سمت جلو کم باشد.
- برخورد از سمت بغل خودرو باشد.
- برخورد از انتهای سمت عقب خودرو باشد.
- خودرو واژگون شود.
- شرایط خاص دیگری وجود داشته باشد.



توجه

میزان شدت برخورد مربوط به سنسورهای کنترلر خودرو می‌باشد و به وضعیت صدمه دیدن خودرو بستگی ندارد.



هشدار

- در صورت قرارگیری روی صندلی یا بستن کمربند ایمنی به روش نادرست توسط راننده و سرنشینان، باعث آسیب دیدگی جسمی جدی یا

حتی مرگ آنها می‌شود.

- از تعمیر، تنظیم یا تعویض اختیاری قطعات ایربگ جلو خودداری نمایید.
- ایربگ فقط یک بار باد می‌شود. در صورت باد شدن ایربگ در اثر تصادف، برای تعویض سیستم ایربگ به نمایندگی مجاز کرمان موتور مراجعه نمایید.
- در صورت وجود عیب در ایربگ، جهت بازرسی سیستم بلافاصله به نمایندگی مجاز کرمان موتور مراجعه نمایید، در غیر این صورت، در تصادفات برخورد از جلو، باز شدن ایربگ به صورت نرمال انجام نمی‌شود.

◀ ایربگ‌های پرده‌ای جانبی



ایربگ‌های پرده‌ای جانبی در سمت راست و چپ



◀ طبقه بندی صندلی‌های محافظ کودک (فقط جهت رجوع کردن)

|| صندلی مخصوص نوزاد

برای کودکان زیر ۱۲ ماه و وزن کمتر از ۱۰kg، توصیه می‌شود از صندلی کودک که روبه عقب نصب می‌شود استفاده نمایید.



اینرسی و احتمال آسیب دیدگی به قسمت بالای بدن راننده و سرنشینان را کاهش می‌دهند.



⚠️ اخطار

ایرپگ‌ها نمی‌توانند جایگزین کمربند ایمنی شوند.

سیستم ایمنی کودک

شرح کلی

کودکان زیر ۲ سال باید در صندلی‌های ردیف عقب قرار بگیرند. با توجه به قد و وزن کودکان، سیستم محافظ کودک یا کمربند ایمنی مناسب را انتخاب نمایید.

با توجه به دستورالعمل‌های سازندگان صندلی ایمنی کودک، کمربند ایمنی را بسته و محکم نمایید. اسناد ضمیمه شده و دستورالعمل‌های صندلی ایمنی کودک را همواره در داخل خودرو نگهداری نمایید.

طبقه بندی صندلی‌های مخصوص کودک

درپ‌های خودرو نصب شده‌اند. ایرپگ‌های پرده‌ای جانبی از سه قطعه اصلی تشکیل شده‌اند:

♦ واحد کنترل ایرپگ و سنسور

♦ ایرپگ‌های پرده‌ای جانبی

♦ چراغ هشدار در صفحه نمایشگر

ایرپگ‌های پرده‌ای جانبی به وسیله واحد کنترل ایرپگ تحت نظارت قرار دارند.

در صورت قرار دادن سوئیچ خودرو در موقعیت روشن «ON» یا دکمه روشن - خاموش موتور (Start - stop button) در موقعیت «IGON»، چراغ هشدار وجود عیب ایرپگ به مدت چند ثانیه روشن شده و پس از پایان مرحله خود بررسی سیستم، این چراغ خاموش خواهد شد.

در صورت تصادف شدید از سمت بغل خودرو، ایرپگ‌های پرده‌ای جانبی باد می‌شوند. در صورت تصادف شدید از سمت جلو، ایرپگ‌های جلو، یک یا تمام ایرپگ‌های پرده‌ای جانبی باد خواهند شد. در صورت فعال شدن سیستم، ایرپگ‌ها از هوا پر می‌شوند. برای ایجاد محافظت تکمیلی هنگام تصادفات، ایرپگ‌ها به سرعت باد می‌شوند.

در صورت فعال شدن ایرپگ‌ها، حالت غباری کمی به وجود می‌آید که این حالت نرمال است و جای نگرانی وجود ندارد. ایرپگ‌های باد شده حرکت

II صندلی کودک (قابل تبدیل)

برای نوزادان و کودکان زیر ۴ سال و وزن بین ۷ تا ۱۸ کیلوگرم، توصیه می‌شود از صندلی کودک که روبه جلو نصب می‌شود و یا دارای کمربند ایمنی می‌باشد استفاده نمایید.



II صندلی نوجوان

برای کودکان زیر ۱۰ سال و وزن بین ۱۵ تا ۳۲ کیلوگرم، توصیه می‌شود از کمربند ایمنی سه نقطه‌ای همراه با صندلی کودک استفاده نمایید.



توجه

خودرو مجهز به سیستم محافظ کودک ایزوفیکس مورد تأیید می‌باشد.

نصب صندلی کودک

صندلی محافظ کودک را طبق دستورالعمل‌های شرکت سازنده به روش صحیح نصب نمایید. دستورالعمل‌های کلی نصب به شرح زیر می‌باشد. قبل از نصب صندلی کودک در صندلی ردیف عقب، با توجه به سایز صندلی کودک و اندازه بدن کودک، صندلی ردیف جلو را در وضعیت مناسبی تنظیم نمایید، در صورت بروز تصادف با ترمزگیری اضطراری، کودکی که در صندلی ردیف عقب قرار دارد به وسیله اجسام سخت داخل خودرو دچار آسیب دیدگی نخواهد شد. از قرار دادن کودک روی زانو خودداری نمایید زیرا ممکن است کودک در اثر باد شدن ایربگ‌ها دچار آسیب دیدگی شود.



هشدار

- بستن کمربند ایمنی یا نصب سیستم محافظ کودک به روش صحیح، حفاظت مناسبی را در صورت بروز تصادف یا ترمزگیری اضطراری ارائه می‌دهد.
- نقش تجهیزات حفاظتی کودک نمی‌تواند جایگزین بغل کردن کودک توسط سرنشینان

شود. در غیر این صورت، ممکن است کودک به شیشه جلو برخورد نماید یا در فضای بین سرنشین و هر چیزی در محدوده بروز تصادف تحت فشار قرار گیرد.

• توصیه می‌شود تجهیزات محافظ کودک را در صندلی ردیف عقب نصب نمایید. آمارها نشان داده است که هنگام تصادف در صورت قرارگیری کودک در صندلی عقب و بستن صحیح کمربند ایمنی نسبت به صندلی جلو از ایمنی بیشتری برخوردار می‌گردد.

• صندلی محافظ کودک را رو به عقب در صندلی جلو نصب نکنید. در غیر این صورت نیروی به وجود آمده در اثر باد شدن ایربگ جلو در تصادفات منجر به آسیب‌های جسمی و حتی مرگ کودک می‌شود.

• توصیه می‌شود برای نصب و استفاده از تجهیزات محافظ کودک از دستورالعمل‌های شرکت سازنده پیروی نمایید. در صورت نصب نادرست سیستم هنگام ترمزگیری اضطراری، پیچیدن اضطراری یا بروز تصادف منجر به آسیب جسمی جدی یا حتی مرگ کودک می‌شود.

• هرگز به کودک اجازه بازی کردن با کمربند ایمنی تجهیزات محافظ کودک را ندهید. در صورت گیر کردن گردن کودک در کمربند ایمنی

انتهای آزاد کمر بند ایمنی را محکم کشیده، در نتیجه صندلی نوزاد محکم می‌شود.
 ۳. تجهیزات محافظ کودک را در جهات مختلف فشار دهید و بکشید تا از استحکام نصب اطمینان یابید.



اخطار

در صورت نصب نادرست تجهیزات محافظ کودک، آنها در برابر آسیب‌های جسمی محافظت نمی‌شوند. خواهشمند است بلافاصله با نمایندگی مجاز کرمان موتور تماس بگیرید. پیش از تعمیر کمر بند ایمنی از نصب تجهیزات محافظ کودک خودداری نمایید.

در صورتی که تجهیزات محافظ کودک مانع تنظیم پشتی صندلی جلو شود، از نصب آن روی صندلی عقب خودداری کنید. در غیر این صورت، در زمان ترمزگیری اضطراری یا تصادف، ممکن است موجب آسیب دیدن جدی یا حتی مرگ کودک یا سرنشین جلو شود.



نصب صندلی مخصوص نوزاد

۱. بر اساس دستورالعمل‌های شرکت سازنده، کمر بند ایمنی سه نقطه‌ای را از بین یا اطراف صندلی نوزاد عبور دهید و زیانه قفل را داخل ضامن قفل جا بزنید. از پیچ خوردن کمر بند ایمنی و محکم شدن آن در قسمت کمر جلوگیری نمایید.
۲. هنگام فشار دادن صندلی به سمت تشک و پشتی صندلی، برای بستن تسمه روی پا،

از کشیدن آن خودداری نمایید زیرا باعث آسیب جدی، خفگی یا حتی مرگ کودک خواهد شد. بنابراین تحت چنین شرایطی با استفاده از قیچی، تسمه کمر بند ایمنی را جدا نمایید.



نحوه نصب صندلی نوزاد

صندلی نوزاد را رو به عقب نصب نمایید.





پیاده کردن صندلی مخصوص نوزاد

برای جمع شدن کمر بند ایمنی و برگشت آن به کشنده، دکمه قرمز رنگ نزدیک ضامن قفل را با انگشت فشار دهید، پس از آن زبانه قفل به طور خودکار آزاد می‌شود. برای جمع شدن کمر بند ایمنی و برگشت آن به کشنده، زبانه قفل را با دست نگهدارید. کمر بند ایمنی می‌تواند آزادانه کشیده (باز) و جمع شود تا برای بزرگسالان یا کودک بزرگتر مناسب باشد.



نحوه نصب صندلی کودک

با توجه به سن و اندازه کودک، صندلی محافظ کودک را رو به جلو نصب نمایید.



نصب صندلی کودک

۱. بر اساس دستورالعمل‌های شرکت سازنده، کمر بند ایمنی سه نقطه‌ای را از بین یا اطراف صندلی نوزاد عبور دهید و زبانه قفل را

داخل ضامن قفل جا بزنید. از پیچ خوردن کمر بند ایمنی و محکم شدن آن در قسمت کمر جلوگیری نمایید.



۲. هنگام فشار دادن صندلی نوزاد به سمت تشک و پشتی صندلی، برای بستن تسمه روی پا، انتهای آزاد کمر بند ایمنی را محکم کشیده، در نتیجه صندلی نوزاد محکم می‌شود.
 ۳. تجهیزات محافظ کودک را در جهات مختلف فشار دهید و بکشید تا از استحکام نصب اطمینان یابید.

محکم شدن آن در قسمت کمر جلوگیری نماید.
۲. کمربند ایمنی را از روی شانه نوجوان عبور داده و قسمت دیگر آن را تا حد ممکن پایین‌تر از لگن قرار دهید.

هشدار

- باید بررسی کنید که تسمه کمربند ایمنی از وسط شانه کودک عبور کرده باشد، کمربند ایمنی باید دور از گردن کودک و نه در زیر شانه وی تنظیم شود. در غیر این صورت هنگام ترمزگیری و دور زدن اضطراری یا تصادف ممکن است کودک به طوری جدی آسیب ببیند یا حتی کشته شود.
- برای حفظ ایمنی کودک، هرگز کمربند ایمنی را از زیر بازوهای کودک عبور ندهید.



نحوه نصب صندلی نوجوان

صندلی نوجوان را رو به جلو نصب نمایید.



نصب صندلی نوجوان

۱. بر اساس دستورالعمل‌های شرکت سازنده، کمربند ایمنی سه نقطه‌ای را از بین یا اطراف صندلی عبور دهید و زبانه قفل را داخل ضامن قفل جا بزنید. از پیچ خوردن کمربند ایمنی و

پیاده کردن صندلی کودک

برای جمع شدن کمربند ایمنی و برگشت آن به کشنده دکمه قرمز رنگ نزدیک ضامن قفل را با انگشت فشار دهید، پس از آن زبانه قفل به طور خودکار آزاد می‌شود. برای جمع شدن کمربند ایمنی و برگشت آن به کشنده، زبانه قفل را با دست نگهدارید. کمربند ایمنی می‌تواند آزادانه کشیده (باز) و جمع شود تا برای بزرگسالان یا کودک بزرگتر مناسب باشد.





پیاده کردن صندلی نوجوان

برای جمع شدن کمربند ایمنی و برگشت آن به کشنده دکمه قرمز رنگ نزدیک ضامن قفل را با انگشت فشار دهید پس از آن زبانه قفل به طور خودکار آزاد می شود.

برای جمع شدن کمربند ایمنی و برگشت آن به کشنده زبانه قفل را با دست نگهدارید.

کمربند ایمنی می تواند آزادانه کشیده (باز) و جمع شود تا برای بزرگسالان یا کودک بزرگتر مناسب باشد.

تجهیزات محافظ کودک LATCH

در خودروهای مجهز به سیستم LATCH، صندلی کودک را بر روی صندلی مطابق با دستورالعمل های شرکت سازنده خیلی سریع و راحت نصب نمایید. نصب و پیاده کردن صندلی کودک را بر اساس دستورالعمل شرکت سازنده انجام دهید.

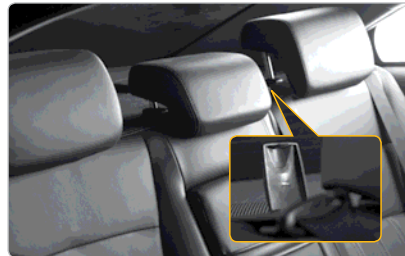

۱. برای باز کردن درپوش قلاب نگهدارنده صندلی کودک آن را به سمت بالا بکشید و تسمه تنظیم و نگهدارنده صندلی کودک را در قلاب نگهدارنده LATCH متصل نمایید و از محکم بسته شدن آن مطمئن شوید.



۲. تسمه تنظیم و نگهدارنده در زیر صندلی کودک را در قلاب نگهدارنده LATCH متصل نمایید.
 ۳. دو طرف صندلی کودک را بکشید و آن را از نظر محکم بسته شدن بررسی نمایید.

تجهیزات محافظ کودک ایزوفیکس (ISOFIX)



1. تسمه تنظیم و نگهدارنده زیر صندلی کودک را در قلاب نگهدارنده ایزوفیکس متصل نمایید.
2. دو طرف صندلی کودک را بکشید و آن را از نظر محکم بسته شدن بررسی نمایید.

توجه

- قلاب نگهدارنده ایزوفیکس صندلی عقب را به بدنه خودرو متصل نمایید.
- قلاب نگهدارنده ایزوفیکس بین پشتی صندلی عقب و تشک صندلی قرار دارد.

هشدار

- در صورت استفاده از صندلی محافظ کودک از قرار نداشتن هیچ شیئی در اطراف قلاب نگهدارنده مخصوص تجهیزات محافظ کودک مطمئن شوید.
- تجهیزات محافظ کودک را در جهات مختلف فشار دهید و بکشید تا از استحکام نصب اطمینان یابید.
- در صورت استفاده از قلاب نگهدارنده مخصوص تجهیزات محافظ کودک، از تنظیم صندلی در عقب‌ترین موقعیت خود و نزدیک بودن پشتی صندلی به تجهیزات محافظ کودک اطمینان حاصل نمایید.
- پس از نصب تجهیزات محافظ کودک از تنظیم زاویه پشتی صندلی خودداری نمایید.
- در صورتی که تجهیزات محافظ کودک مانع حرکت صندلی جلو شود، نباید به روی صندلی عقب نصب شود. در غیر این صورت، در زمان ترمزگیری اضطراری یا تصادف، ممکن است موجب آسیب دیدن جدی یا حتی کشته شدن کودک یا سرنشین جلو شود.



LIFAN

LIFAN B20

www.kermanmotor.ir



۵۸	صندلی	۴۶	مشخصات کلیدها
۵۹	تنظیم صندلی راننده (برقی)	۴۶	طبقه بندی کلیدها
۵۹	تنظیم صندلی راننده (دستی)	۴۶	کلید هوشمند
۵۹	تنظیم صندلی سرنشین جلو	۴۷	کلید ریموت کنترل
۶۰	گرمکن صندلی	۴۸	بستن و باز کردن دربها
۶۱	صندلی عقب	۴۸	قفل درب
۶۲	تنظیم جهت و دید آینهها	۵۱	دستگیره داخلی درب
۶۲	غربلیک فرمان	۵۱	دستگیره بیرونی درب
۶۲	آینه جانبی (آینه دید عقب بیرونی)	۵۱	قفل کودک
۶۳	آینه داخلی (آینه دید عقب داخلی)	۵۲	درب صندوق عقب
۶۴	بستن و باز کردن درب موتور و درب باک سوخت	۵۴	بستن و باز کردن شیشهها و سان روف
۶۴	درب موتور	۵۴	شیشه ها
۶۴	درب باک سوخت	۵۵	سان روف
		۵۸	تنظیم صندلی
		۵۸	پشتت سری

مشخصات کلیدها

طبقه بندی کلیدها



- ۱ کلید هوشمند (مخصوص مدل‌های مجهز به عملکرد دکمه روشن- خاموش موتور start- stop button)
- ۲ کلید ریموت کنترل (مخصوص مدل‌های بدون عملکرد دکمه روشن- خاموش موتور start- stop button)
- ۳ پلاک شماره کلید

◀ پلاک شماره کلید

♦ شماره کلید بر روی پلاک شماره کلید حک شده است. پلاک شماره کلید را در جای ایمنی نگهداری کنید. هرگز پلاک شماره کلید را در خودرو باقی نگذارید.

کلید هوشمند



- ♦ در صورت فروش مجدد این خودرو، پلاک آن را به مالک جدید تحویل دهید.
- ♦ در صورت گم شدن کلید، نمایندگی مجاز کرمان موتور کلید جدید را فقط با ارائه پلاک شماره کلید می‌سازد. در غیر این صورت نمایندگی مجاز کرمان موتور نمی‌تواند کلید جدیدی را به شما ارائه دهد.

هشدار



- هرگز کودکان یا افراد معلول را در خودرو تنها نگذارید، در شرایط اضطراری، آن‌ها قادر به خروج از خودرو و نجات خود نخواهند بود.
- همواره کلید (سوئیچ) خودرو را با خود داشته باشید. برای جلوگیری از تصادف و آسیب به کودکان داخل خودرو، هرگز کلید را بدون مراقب در خودروها نکنید.

کلید هوشمند می‌تواند از طریق عملکرد ریموت کنترل بی سیم تمامی درب‌ها را قفل یا باز نموده و درب صندوق عقب را نیز باز نماید.

- ۱ کلید قفل
 - ۲ کلید باز نمودن قفل
 - ۳ کلید بازکردن درب صندوق عقب
- فرستنده ریموت کنترل و باتری در داخل کلید هوشمند قرار دارند. گیرنده بی‌سیم در خودرو نصب می‌باشد. در صورت شارژ کامل باتری، کلید هوشمند در چند متری از خودرو عمل می‌کند. اما در صورت وجود مانع یا شرایط آب و هوایی غیر نرمال یا ضعیف شدن باتری، محدوده عملکردی آن کوتاه‌تر می‌شود.



توجه

با فشار دادن آرام و محکم کلیدهای هوشمند، چراغ نشانگر آن یکبار چشمک می‌زند. در صورت چشمک نزدن، نشان دهنده خالی شدن شارژ باتری می‌باشد، بنابراین هرچه زودتر باتری را تعویض نمایید.

در صورت ضعیف شدن باتری کلید، راننده می‌تواند با استفاده از سیستم ایموبلایزر یدکی کلید را فعال نماید. کلید هوشمند را روی دکمه روشن- خاموش موتور در فاصله (10mm) قرار دهید.

در صورت سوار شدن به هواپیما از حمل کلید هوشمند خودداری نمایید. در صورت همراه داشتن کلید هوشمند در هواپیما از فشار دادن کلیدهای آن خودداری کنید. زیرا پس از فشار دادن کلیدها در عملکرد هواپیما تداخل ایجاد می‌نماید.



توجه

کلید هوشمند یک قطعه الکترونیکی می‌باشد. جهت جلوگیری از صدمه دیدن کلید هوشمند به دستورالعمل‌های زیر توجه کنید:

- هرگز کلید هوشمند را در محل دارای دمای بالا،

مانند داشبورد قرار ندهید.

- هرگز با کلید هوشمند ضربه نزنید یا روی زمین پرتاب نکنید.
- از تماس قطعات الکتریکی کلید هوشمند با ابزار رسانا جلوگیری نمایید، در غیر این صورت کلید عملکرد نرمالی نخواهد داشت.
- از تماس مستقیم آب، رطوبت یا لکه‌های روغن روی دست با باتری جلوگیری کرده زیرا باعث زنگ زدن یا اتصال ضعیف باتری و مدار الکتریکی آن می‌شود.
- از تماس و قرار گرفتن کلید هوشمند نزدیک به تلفن همراه جلوگیری نمایید، در غیر این صورت کلید هوشمند عملکرد نرمالی نخواهد داشت.

کلید ریموت کنترل



برای باز کردن و بستن درب سمت راننده از کلید ریموت کنترل استفاده نمایید. با استفاده از عملکرد ریموت کنترل بی‌سیم می‌توان تمامی درب‌ها را نیز باز کرد. (به جز برای خودروهای مجهز به عملکرد دکمه روشن- خاموش موتور)

- ۱ کلید قفل
- ۲ کلید باز نمودن قفل
- ۳ کلید باز نمودن درب صندوق عقب

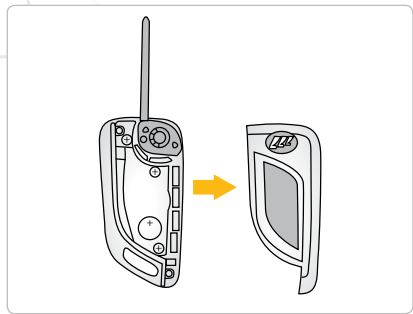

تعویض باتری کلید ریموت کنترل

۱. با استفاده از پیچ‌گوشی سر تخت، محفظه کلید ریموت کنترل را باز کنید.



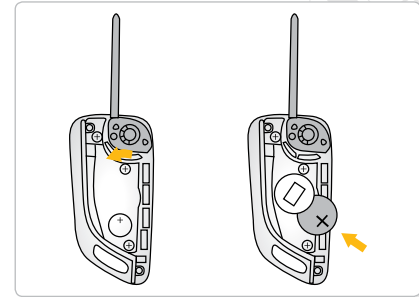

۲. دو پیچ نگهدارنده را در خلاف حرکت عقربه‌های ساعت باز کرده و باتری خالی را پیاده نمایید.
۳. برای نصب باتری نو، قطب مثبت (+) را به سمت پایین قرار دهید و قاب آن را مجدد نصب نمایید.



توجه

- هنگام تعویض باتری، از وارد آمدن صدمه به الکترونها یا ورود گرد و خاک و روغن به قسمت داخلی محفظه کلیدریموت کنترل جلوگیری نمایید.
- برای جلوگیری از کوتاه شدن عمر باتری دو قطب باتری را به طور مستقیم با انگشت لمس نکنید.
- از خیس شدن کلیدریموت کنترل جلوگیری نمایید.



اخطار

- از باتری نو یا مشخصات مشابه استفاده کنید.
- برای جلوگیری از آلودگی محیط زیست باتری‌های بدون استفاده را دور نریزید، توصیه می‌شود باتری‌های بدون استفاده را به مراکز بازیافت مجاز ارسال نمایید.

بستن و باز کردن درب‌ها

قفل درب

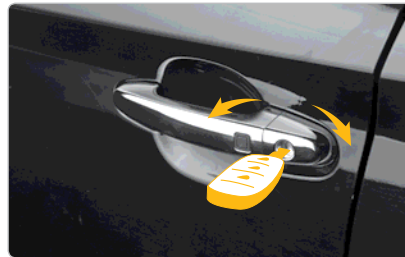

باز نمودن و قفل کردن درب‌ها با استفاده از کلید

کلید را به داخل قفل درب وارد کنید. برای قفل کردن چهار درب خودرو، کلید

را خلاف حرکت عقربه ساعت بچرخانید. برای باز نمودن قفل چهار درب خودرو، کلید را در جهت عقربه ساعت بچرخانید.

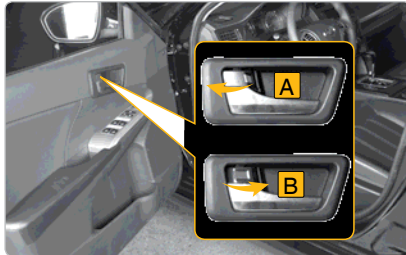

باز نمودن و قفل کردن درب‌ها از داخل خودرو

مطابق شکل **A** برای باز نمودن قفل درب‌ها، قفل روی درب سمت راننده را در جهت فلش قرار دهید.

مطابق شکل **B** برای قفل نمودن درب‌ها، قفل روی درب سمت راننده را در جهت فلش قرار دهید.

قفل داخل را در موقعیت قفل تنظیم نمایید و در حالی که دستگیره درب را بالا نگه داشته‌اید، درب جلو را ببندید در این حالت درب جلو قفل می‌شود.

قفل درب عقب را در موقعیت قفل تنظیم نمایید، درب عقب را ببندید در این حالت

تغییر وضعیت دهید. در صورت انجام موفقیت آمیز مرحله فعال کردن، چراغ‌های راهنما دوباره چشمک می‌زنند.



هشدار

هرگز کودکان یا افراد معلول را در خودرو تنها نگذارید. در صورت فشار دادن کلید قفل، بلافاصله درب‌ها قفل می‌شوند. در شرایط اضطراری، کودکان یا معلولان برای محافظت از خود به سختی می‌توانند از خودرو خارج شوند.



« باز نمودن و قفل کردن درب‌ها با استفاده از کلید هوشمند

۲ باز نمودن قفل

برای باز نمودن قفل چهار درب، کلید "A" قفل مرکزی روی درب سمت راننده را فشار دهید.



توجه

• در زمان شروع حرکت و در صورتیکه سرعت خودرو از 20 km/h بیشتر گردد کلیه درب‌ها بطور اتوماتیک قفل می‌شود و همچنین اگر سرعت خودرو کم شود (کمتر از 20 km/h) و مجدداً از مقدار زکر شده بیشتر شود درب‌ها همچنان قفل می‌ماند. در صورت قرار دادن موقعیت سوئیچ در وضعیت lock و یا stop قفل درب‌ها بصورت اتوماتیک باز می‌گردد.

• هنگام خارج شدن خودرو از کارخانه، در صورت افزایش سرعت به بیش از 20 km/h ، خودرو مجهز به عملکرد قفل درب‌ها نمی‌باشد. راننده می‌تواند این عملکرد را به طور دستی فعال نماید. شرایط فعال کردن: سوئیچ را در موقعیت «IGN» قرار دهید، در مدت ۵ ثانیه، سوئیچ درب جلو چپ را ۵ مرتبه از موقعیت روشن به خاموش یا خاموش به روشن

درب عقب قفل می‌شود.

پیش از قفل کردن درب‌ها با استفاده از این روش از قرار نداشتن کلید در داخل خودرو مطمئن شوید.



توجه

- در صورت تنظیم قفل درب در موقعیت قفل، از کشیدن دستگیره داخلی با نیروی زیاد خودداری نمایید.
- پیش از رانندگی تمام درب‌ها را قفل نمایید.

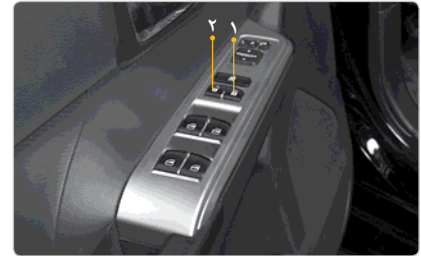

« کلیدهای قفل مرکزی

۱ قفل کردن

برای قفل کردن چهار درب، کلید "A" قفل مرکزی روی درب سمت راننده را فشار دهید.

برای باز نمودن قفل تمامی درب‌ها، در محدوده عملکرد کلید هوشمند، کلید باز نمودن قفل را فشار دهید. همزمان چراغ‌های راهنما دو بار چشمک خواهند زد.



برای قفل نمودن تمامی درب‌ها، در محدوده عملکرد کلید هوشمند، کلید قفل را فشار دهید. به طور همزمان، چراغ‌های راهنمای یکبار چشمک خواهند زد. در فرآیند باز نمودن قفل درب‌ها، در صورت باز بودن یا کامل بسته نشدن هر کدام از درب‌ها، درب صندوق عقب یا درب موتور، هشدار صوتی سیستم به مدت ۱۵ ثانیه شنیده شده و چراغ نشانگر نیز همزمان چشمک می‌زند.

جستجوی خودرو به وسیله کلید هوشمند

در صورتی که خودروهای زیادی در یک جا پارک می‌باشند و اگر قادر به یافتن خودرو خود نمی‌باشید، با استفاده از عملکرد «یافتن خودرو از راه دور» به راحتی خودرو خود را پیدا نمایید.

در صورت قرار داشتن خودرو در حالت آلارم، کلید باز نمودن قفل کلید ریموت کنترل را به مدت بیش از ۲ ثانیه فشار دهید تا وارد حالت یافتن خودرو از راه دور شوید. در این لحظه، چراغ‌های راهنما برای فرستادن سیگنال بصری چشمک زده و صدای هشدار صوتی به مدت ۱۵ ثانیه شنیده می‌شود.

پس از ۱۵ ثانیه، عملکرد حالت یافتن خودرو از راه دور به پایان می‌رسد. برای پایان دادن به این عملکرد یکی از کلیدها را در مدت ۱۵ ثانیه یکبار فشار دهید.



باز نمودن و قفل کردن درب‌ها به وسیله کلید هوشمند

کلید هوشمند را در فاصله ۸۰cm دستگیره بیرونی درب جلو چپ قرار دهید، با لمس میکروسوئیچ دستگیره بیرونی درب سمت راننده و فعال شدن آنتن، کلید شناسایی می‌شود. در این لحظه، چراغ‌های راهنما دو بار چشمک زده و قفل تمامی درب‌ها باز می‌شود.



پس از غیر فعال نمودن قفل درب، دستگیره بیرونی درب را به سمت بیرون بکشید تا درب باز شود.

قفل کودک

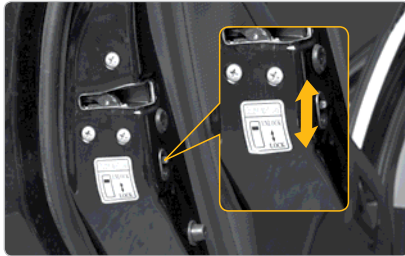

۱ باز نمودن قفل

۲ قفل کردن

|| باز نمودن قفل خودکار هنگام تصادف

در صورت قفل بودن درب‌ها، در صورت بروز تصادف، ایربگ‌ها باد شده و قفل درب‌ها باز می‌شود.

◀ دستگیره داخلی درب

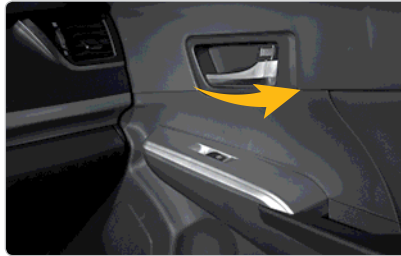

پس از غیرفعال نمودن قفل درب، دستگیره داخلی درب را بکشید تا درب باز شود.

◀ دستگیره بیرونی درب

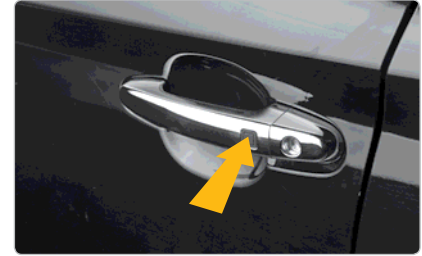

کلید هوشمند را نزدیک به درب راننده قرار داده و دکمه دستگیره بیرونی درب سمت راننده را فشار دهید، آنتن فعال شده و کلید شناسایی می‌شود. در این لحظه، چراغ‌های راهنما یکبار چشمک زده و درب‌ها قفل می‌شود.

پس از قفل شدن، قفل درب‌ها به مدت ۴ ثانیه نمی‌تواند مجدد باز شود.

|| قفل کردن خودکار

در صورت فعال کردن سیستم کلید هوشمند، اگر پس از باز نمودن قفل، درب‌ها باز نشوند، در صورتی‌که کلید هوشمند در محدوده شناسایی صحیح آنتن و درب‌ها قرار داشته باشد، در مدت بیش از ۳۰ ثانیه تمامی درب‌ها به طور خودکار قفل خواهند شد.

اهرم قفل کودک روی درب عقب را در موقعیت قفل (Lock) قرار دهید، با کشیدن دستگیره داخلی درب عقب، درب از داخل خودرو باز نمی‌شود.

با قرار دادن قفل کودک در موقعیت قفل (Lock)، درب به شرح زیر باز می‌شود: با کشیدن دستگیره بیرونی، درب باز می‌شود.

درب صندوق عقب



◀ باز نمودن برقی درب صندوق عقب از داخل خودرو

کلید باز شدن درب صندوق عقب را فشار دهید، قفل درب صندوق عقب باز خواهد شد.



۱. باز نمودن دستی درب صندوق عقب از داخل خودرو زیر آرنجی وسط عقب را باز نمایید.



۲. کاور دسترسی به صندوق عقب را باز نمایید.



۳. برای باز نمودن درب صندوق عقب، از طریق عبور از قسمت پوششی، اهرم باز کردن درب صندوق عقب را به سمت پایین بکشید.



◀ باز کردن درب صندوق عقب با استفاده از کلید هوشمند

برای باز کردن درب صندوق عقب، کلید باز کردن درب عقب روی کلید هوشمند را

حالت حفاظتی به مدت ۴ ثانیه، درب صندوق عقب باز می‌شود.

در صورت پوشانده شدن سپر عقب در فصل زمستان به وسیله برف، قبل از فعال نمودن عملکرد باز کردن درب صندوق عقب به وسیله کلید هوشمند، برف را از روی سپر عقب تمیز نمایید. در صورت بارش باران شدید، درب صندوق عقب از طریق عملکرد باز کردن درب صندوق عقب به وسیله کلید هوشمند باز نمی‌شود. در صورت شناسایی عملکرد علامت دهی توسط ساق پا به صورت نادرست، درب صندوق عقب باز نمی‌شود.

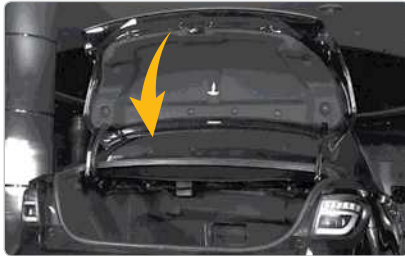

بستن درب صندوق عقب

با وارد کردن فشار کمی به درب صندوق عقب، آن کاملاً بسته می‌شود.



- ۱ عملکرد محدوده شناسایی را فعال نمایید.
 - ۲ پس از آن ساق پا را نزدیک سپر قرار دهید.
 - ۳ در موقعیت نزدیک به سپر حرکت ساق پا را متوقف نمایید.
 - ۴ پا را به سمت عقب، موقعیت اولیه حرکت دهید در صورت قرار داشتن کلید هوشمند در فاصله ۸۰cm از صندوق عقب و قرار داشتن پاها در محدوده شناسایی سپر عقب، درب صندوق عقب باز می‌شود.
- تحت شرایط زیر درب صندوق عقب از طریق کلید باز کردن درب صندوق عقب کلید هوشمند باز نمی‌شود: هنگام شستشوی خودرو، از طریق عملکرد باز نشدن درب صندوق عقب به وسیله کلید هوشمند، حالت شستشو را وارد نمایید که در این صورت درب صندوق عقب باز نمی‌شود. پس از بستن درب صندوق عقب و قرار گرفتن در

فشار داده و به مدت بیش از ۲ ثانیه در همان حالت نگه دارید.

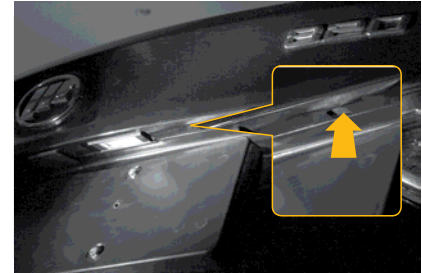

باز کردن درب صندوق عقب با استفاده از کلید هوشمند.

برای خودروهای مجهز به عملکرد کلید روشن- خاموش موتور (start-stop button) و سیستم باز کردن درب صندوق عقب با استفاده از کلید هوشمند، به مراحل عملکردی زیر توجه نمایید: کلید هوشمند را نزدیک به درب صندوق عقب قرار دهید، کلید مربوط به درب صندوق عقب را فشار دهید، آنتن فعال و کلید شناسایی می‌شود و درب صندوق عقب نیز باز خواهد شد.

هشدار

- از حمل مسافر در قسمت صندوق عقب خودداری نمایید.
- قبل از استفاده از صندوق عقب از باز بودن کامل درب آن مطمئن شوید. در صورت باز نشدن کامل درب صندوق عقب، ممکن است درب آن به طور ناگهانی بسته شود و در نتیجه باعث آسیب‌های جسمی جدی یا حتی مرگ شود.
- از رانندگی با درب صندوق عقب باز خودداری نمایید. در غیر این صورت گاز سمی مونوکسیدکربن وارد خودرو شده و منجر به آسیب‌های جسمی جدی یا حتی مرگ می‌شود.
- قبل از رانندگی از بستن و قفل شدن درب صندوق عقب مطمئن شوید. در صورت بسته نشدن کامل درب صندوق عقب، ممکن است بارها به بیرون پرتاب شده و منجر به بروز تصادف شود.

اخطار

هنگام بستن درب صندوق عقب، از قرار نداشتن افراد در محدوده بازوبستن درب صندوق عقب مطمئن شوید.

بستن و باز کردن شیشه‌ها و سان روف
شیشه‌ها

در صورت قرار داشتن سوئیچ خودرو در موقعیت روشن «ON» یا قرار داشتن دکمه روشن- خاموش موتور (Start- stop button) در موقعیت «IGON»، شیشه بالابر برقی کار می‌کند. در صورت قرار گرفتن سوئیچ خودرو از موقعیت «ON» به «ACC» یا «LOCK» یا قرار گرفتن دکمه روشن- خاموش موتور (Start- stop button) از موقعیت «IGON» به موقعیت «ACCESSORY» یا «STOP»، رگلاتور شیشه به مدت ۶۰ ثانیه عمل می‌کند. در صورت باز شدن درب جلو چپ و درب جلو راست در مدت ۶۰ ثانیه، شیشه‌ها باز نمی‌شوند.

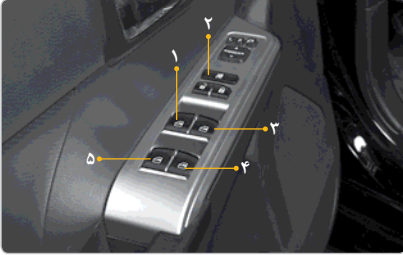
باز کردن شیشه سمت راننده

- ۱ کلید شیشه سمت راننده
- ۲ کلید قفل شیشه
- ۳ کلید شیشه سمت سرنشین جلو
- ۴ کلید شیشه سرنشین عقب راست
- ۵ کلید شیشه سرنشین عقب چپ



کلیدهای شیشه سمت سرنشین جلو و عقب

عملکرد شیشه‌ها فقط به وسیله عملکرد کلیدهای سمت سرنشین جلو و عقب کنترل می‌شود.



کلید قفل شیشه

کلید قفل شیشه سمت راننده را فشار دهید، عملکرد قفل شیشه فعال می‌شود، مجدد کلید قفل سمت راننده را فشار دهید. عملکرد قفل شیشه غیرفعال (متوقف) می‌شود. پس از فعال کردن عملکرد قفل شیشه، فقط کلید شیشه سمت راننده می‌تواند به جای کلیدهای شیشه‌های دیگر، عملکرد تمام شیشه‌ها را کنترل نماید.



اخطار

برای جلوگیری از آسیب‌های جسمی به پیشگیری‌های زیر توجه نمایید:

- قبل از بستن شیشه برقی، از قرار نداشتن افراد در نزدیکی عملکرد شیشه برقی مطمئن شوید.
- همچنین از قرار داشتن سر، دست یا دیگر قسمت‌های بدن سرنشینان در داخل خودرو اطمینان حاصل نمایید، در غیراین صورت، منجر به بروز آسیب‌های جسمی جدی یا حتی مرگ می‌شود.
- هنگام رانندگی سر یا دست خود را بیرون از خودرو قرار ندهید. زیرا در اثر ترمزگیری اضطراری، آسیب‌های جسمی جدی و حتی مرگ به وجود می‌آید.
- هرگز کودکان را تنها در خودرو رها نکنید، به ویژه در صورت باقی ماندن سوئیچ خودرو در قفل فرمان یا کلید هوشمند مجهز به عملکرد دکمه روشن- خاموش موتور (Start- stop button) در داخل خودرو، در غیر این صورت، کودکان ممکن است شیشه‌های برقی را فعال کنند و دچار آسیب‌های جسمی جدی یا حتی مرگ شوند.

سان روف

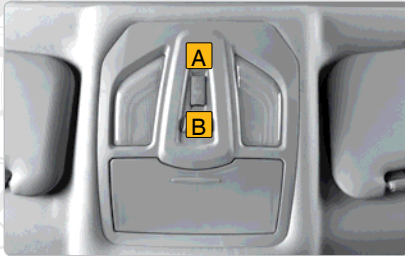

در صورت قرار داشتن سوئیچ خودرو در موقعیت روشن «ON» یا دکمه روشن- خاموش موتور (Start- stop button) در موقعیت «IGON»، سان روف عمل می‌کند. آفتابگیر (سایبان) را می‌توان به صورت دستی بسته یا باز نمود.

بستن و باز کردن اتوماتیکی سان روف

کلید **A** را برای باز کردن سان روف فشار دهید. آفتابگیر همراه با سان روف باز می‌شود.

برای باز کردن قسمتی از سان روف، کلید **A** را هنگام عملکرد باز شدن سان روف مجدد فشار دهید.

برای بستن سان روف کلید **B** سان روف

را فشار دهید.

برای بستن قسمتی از سان روف، کلید **B** را هنگام عملکرد بسته شدن سان روف مجدد فشار دهید.

بستن و باز کردن دستی سان روف برای باز کردن سان روف کلید **A** را به مدت طولانی فشار دهید.

برای باز کردن قسمتی از سان روف، کلید **A** را به مدت طولانی فشار دهید و زمانی که سان روف تا موقعیت مورد نظر باز شد، کلید را رها کنید.

برای بستن سان روف کلید **B** را به مدت طولانی فشار دهید.

برای بستن قسمتی از سان روف، کلید **B** را به مدت طولانی فشار دهید و زمانی که سان روف تا موقعیت مورد نظر بسته شد، کلید را رها کنید.

در صورت بسته شدن کامل سان روف، با فشار دادن کلید **B** سان روف به صورت لولائی باز می‌شود و با فشار دادن کلید **A** سان روف به صورت لولائی بسته می‌شود.



باز کردن سان روف به صورت کشویی



عملکرد باز و بسته شدن سان روف به صورت لولائی



توجه

هنگام پارک یا ترک خودرو، سان روف را بسته نگه دارید، در غیر این صورت، در اثر بارش ناکهانی خودرو خیس شده و یا صدمه می‌بیند.

بستن سان روف به وسیله کلید هوشمند

در صورت قرار داشتن سوئیچ خودرو در موقعیت قفل «LOCK» یا دکمه روشن-خاموش موتور (Start-stop button) در موقعیت توقف «stop»، کلید هوشمند را دوبار پیاپی یا کلید قفل «PE» دستگیره درب جلو چپ را برای بستن سان روف فشار دهید جهت توقف عملیات بسته شدن سان روف می‌توانید کلید باز نمودن قفل (UNLOCK) یا قفل (LOCK) کلید هوشمند را هنگام بسته شدن سان روف مجدد فشار دهید. (E: میکروسوئیچ دستگیره بیرونی درب جلو چپ)

عملکرد برگشت اتوماتیک سان روف

در صورت بسته شدن سان روف به صورت کشویی یا بسته شدن قسمت جلوی سان روف به صورت لولایی، سان روف دارای عملکرد برگشت اتوماتیک می‌باشد. در صورت بستن سان روف به صورت کشویی، اگر عملکرد برگشت اتوماتیک فعال باشد، سان روف مجدد باز خواهد شد. در صورت بستن سان روف به صورت لولایی، اگر عملکرد برگشت اتوماتیک

لازم است سان روف را به صورت دستی دوباره تنظیم نمایید. فرایند تنظیم دوباره به صورت دستی شامل تنظیم دستی و جمع شدن می باشد برای اطلاع یافتن از جزئیات این عملکرد به موارد زیر توجه کنید:

۱. کلید سان روف را فعال نمایید، سان روف به طور کامل به صورت لولایی باز بسته می شود.
۲. کلید B سان روف را فشار داده و به مدت بیش از ۱۰ ثانیه نگه دارید (در صورت قرار داشتن سان روف در موقعیت باز شدن کامل، کلید A را فشار دهید)، سان روف وارد حالت تنظیم دوباره می شود.

۳. کلید B سان روف را مجدد فشار داده و آن را نگه دارید، سان روف به صورت لولایی آرام آرام بسته می شود. (در صورت قرار داشتن سان روف در موقعیت کامل، قبل از فعال شدن عملکرد لولایی سان روف، آن به صورت کشویی بسته می شود.) در صورت رسیدن به نقطه مکانیزم (موقعیت مورد نظر)، در این لحظه، سان روف به فاصله مشخصی به صورت اتوماتیک به پایین حرکت کرده و متوقف می شود. در این زمان فرایند عملکرد تنظیم دوباره کامل می شود. در طول انجام این عملکرد، کلید سان روف را باید به پایین فشار



اخطار

- عملکرد برگشت اتوماتیک نمی تواند از گیر کردن انگشتان جلوگیری نماید.
- هنگام بسته شدن سان روف از قرار نداشتن افراد در مسیر بسته شدن سان روف و جلوگیری از آسیب دیدگی آن ها مطمئن شوید.
- هنگام خارج شدن از خودرو کلید را از مغزی فرمان خارج کرده و همراه خود داشته باشید. (راننده باید کلید هوشمند مجهز به عملکرد دکمه روشن-خاموش موتور را همراه خود داشته باشد.)

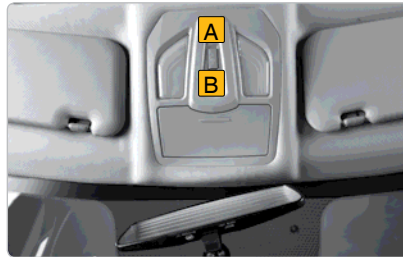

تنظیم دوباره سان روف به صورت دستی

تحت شرایط خاص (پس از ضعیف شدن ناگهانی باتری یا رانندگی طولانی مدت)،

فعال باشد، سان روف به صورت لولایی به سمت بیرون به طور کامل باز می گردد. عملکرد برگشت اتوماتیک یعنی وجود مانع بزرگ در مسیر بسته شدن سان روف بنابراین اگر مانعی در مسیر بسته شدن سان روف قرار داشته باشد، عملکرد سان روف بلافاصله متوقف شده و سپس سان روف باز می شود.



توجه

- در صورت بسته بودن سان روف، شناسایی موانع غیرفعال خواهد شد و در این لحظه، سان روف عملکرد برگشت اتوماتیک نخواهد داشت.
- از فعال کردن عملکرد برگشت اتوماتیک به وسیله دست یا دیگر قسمت های بدن خودداری نمایید، در غیراین صورت ممکن است باعث آسیب جسمی جدی شود.
- از فعال نمودن سان روف در دمای پایین (زیر ۲۰- درجه سانتیگراد) خودداری نمایید. در هوای سرد، عملکرد برگشت اتوماتیک در دمای پایین به موتور سان روف صدمه وارد می نماید.

داد و در آن حالت نگه داشت.

۴. کلید B سان روف را مجدد فشار داده و به مدت بیش از ۱۰ ثانیه نگه دارید، سان روف وارد حالت جمع شدن می شود.

۵. به فشار دادن و نگه داشتن کلید B سان روف ادامه دهید تا اینکه سان روف از حالت عملکرد لولایی به حالت عملکرد جمع شدن وارد شود.

تنظیم صندلی

پشت سری

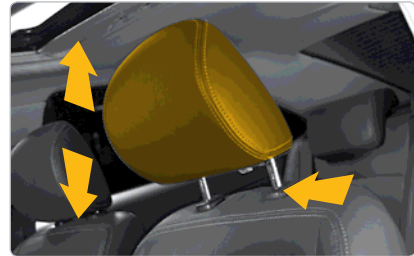

برای محافظت از سر نشینان و کاهش آسیب‌های حاصل از تصادفات لازم است پشت سری به روش صحیح تنظیم شود.

تنظیم به سمت بالا

پشت سری را تا موقعیت مورد نظر به سمت بالا بکشید.

تنظیم به سمت پایین

دکمه قفل پشت سری را فشار داده و سپس آن را رها نمایید، درضمن، پشت سری را به سمت پایین تا موقعیت مناسب فشار داده و سپس دکمه قفل را رها کنید.



توجه

پشت سری را به روش صحیح تنظیم نمایید و آن را با وسط پشت سر خود همراستا کنید. توصیه می‌شود از پشت سری اصلی خودرو استفاده نمایید. پس از تنظیم پشت سری، آن را فشار داده و از قفل شدن پشت سری مطمئن شوید. پس از پیاده کردن پشت سری، از رانندگی کردن خودداری نمایید.

صندلی

قبل از رانندگی، پشتی صندلی را به موقعیت دلخواه حرکت داده و از بستن صحیح کمربند ایمنی مطمئن شوید.

موقعیت صحیح صندلی، رانندگی راحت و ایمنی را به شما ارائه می‌دهد، صندلی راننده را به نحوی تنظیم کنید که دسترسی به پدال‌ها، غربلیک فرمان به راحتی انجام شود.



اخطار

- در صورت قرار داشتن بار یا افراد روی صندلی از تنظیم کردن آن خودداری نمایید.
- صندلی را زیاد خم نکنید. هنگام رانندگی از تنظیم کردن صندلی خودداری نمایید چون باعث از دست دادن کنترل خودرو می‌شود.
- از قرار دادن اشیاء در زیر صندلی خودداری کنید.
- پس از تنظیم صندلی‌ها، با فشار دادن صندلی و پشتی صندلی به سمت جلو و عقب از محکم شدن آن مطمئن شوید.
- کمربند ایمنی را از نظر تاب نداشتن یا گیر نکردن در پشتی صندلی بررسی کرده و مطمئن شوید.

تنظیم صندلی سر نشین جلو

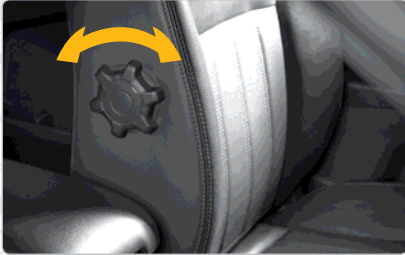

تنظیم محافظ کمر راننده

پشت کمر خود را از پشتی صندلی دورتر قرار داده و برای تنظیم محافظ کمر راننده، اهرم را بچرخانید.

تنظیم زاویه تشک و ارتفاع صندلی راننده

برای تنظیم زاویه تشک و ارتفاع صندلی راننده اهرم را به سمت بالا یا پایین بکشید.



تنظیم زاویه پشتی صندلی راننده

برای تنظیم زاویه پشتی صندلی راننده، اهرم را به سمت جلو یا عقب بکشید.

تنظیم صندلی راننده (برقی)



تنظیم موقعیت صندلی راننده

کلید کنترل را به سمت جلو یا عقب حرکت داده تا صندلی راننده در موقعیت مناسب تنظیم شود.

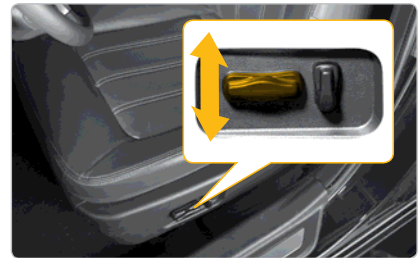



تنظیم موقعیت صندلی سرنشین جلو

وسط اهرم تنظیم موقعیت صندلی را با دست گرفته و آن را بالا بکشید، سپس صندلی را با استفاده از نیروی پا به صورت کشویی در موقعیت دلخواه حرکت داده و برای قفل شدن در این موقعیت اهرم را رها کنید. پس از رها کردن اهرم تنظیم، از قفل شدن صندلی مطمئن شوید زیرا حرکت صندلی هنگام رانندگی بسیار خطرناک می‌باشد.

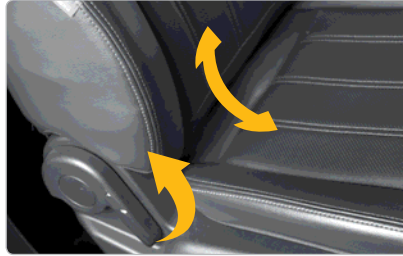

تنظیم زاویه پشتی صندلی سرنشین جلو

برای تنظیم پشتی صندلی در موقعیت دلخواه اهرم تنظیم زاویه را با اعمال فشار بالا آورید و سپس آن را رها کنید تا پشتی صندلی در محل خود قفل شود. پس از رها کردن اهرم تنظیم، از قفل شدن پشتی صندلی مطمئن شوید زیرا حرکت صندلی هنگام رانندگی بسیار خطرناک می‌باشد.



گرمن صندلی راننده (خودروهای مجهز به گیربکس اتوماتیک)

کلید گرمکن صندلی راننده را فشار داده و یکی از سه حالت متفاوت گرمایی را انتخاب نمایید:
 OFF (خاموش) ← گرم کردن با درجه حرارت بالا ← گرم کردن با درجه حرارت پایین ← OFF (خاموش) پس از فعال کردن عملکرد گرمکن صندلی راننده، چراغ نشانگر روی کلید گرمکن روشن می‌شود.



گرمکن صندلی سرنشین جلو (اختیاری)

کلید گرمکن صندلی سرنشین جلو را فشار داده و یکی از سه حالت متفاوت گرمایی را انتخاب نمایید:

OFF (خاموش) ← گرم کردن با درجه حرارت بالا ← گرم کردن با درجه حرارت پایین ← OFF (خاموش) پس از فعال کردن عملکرد گرمکن صندلی سرنشین جلو، چراغ نشانگر روی کلید گرمکن روشن می‌شود.



توجه

• برای جلوگیری از صدمه دیدن المنت‌های گرمکن صندلی از زانو زدن یا قرار دادن بارهای

سنگین روی صندلی خودداری نمایید.
 • از قرار دادن هرگونه اشیاء ناصاف (سوزن، سنجاق یا میخ و غیره) بر روی صندلی یا وصل کردن اشیاء تیز به صندلی اجتناب کنید.
 • هنگام تمیز کردن صندلی، از مواد غیر ارگانیک (تینر رنگ، بنزن، الکل، بنزین و غیره) استفاده نکنید. در غیر این صورت، به گرمکن و سطح صندلی صدمه خواهید رساند.



اخطار

• در صورتی‌که شما و سرنشینان خودرو احساس درد یا دمای نامطلوب می‌کنید، پس از روشن کردن گرمکن صندلی، قسمت‌های پشت بدن، پاها، ران‌ها و غیره ممکن است دچار سوختگی شوند، در این صورت از گرمکن صندلی استفاده نکنید.
 • استفاده از گرمکن صندلی، نیاز به توجه و دقت بالایی دارد، چراکه حتی در دمای پایین محیط، سرنشینان ممکن است احساس داغ شدن یا سوختگی کنند.
 • افرادی مانند نوزادان، کودکان، افراد مسن، بیماران یا افرادی‌توان به توجه بیشتری نیاز دارند.
 • برای جلوگیری از داغ شدن بیش از اندازه

صندلی، هنگام عملکرد گرمکن صندلی، از قرار دادن پتو، تشک یا سایر مواد عایق بر روی صندلی خودداری نمایید.

صندلی عقب



تنظیم پشت سری صندلی عقب

|| تنظیم به سمت بالا

برای تنظیم پشت سری صندلی، آن را در موقعیت دلخواه بالا آورید.

|| تنظیم به سمت پایین

دکمه قفل / آزاد کردن صندلی را فشار دهید، پشت سری را در موقعیت مناسب به سمت پایین فشار دهید، پس از قفل شدن پشت سری در محل خود، دکمه را رها کنید.





صندلی عقب جدا نمی‌شود بنابراین نمی‌توانید آن را خم کنید یا موقعیتش را تغییر دهید.

تنظیم جهت و دید آینه‌ها

غربلیک فرمان



۱. غربلیک فرمان را نگه داشته و اهرم تنظیم آن را به سمت پایین فشار دهید.

۲. برای تنظیم در موقعیت دلخواه، غربلیک فرمان را تنظیم نمایید.

۳. پس از تنظیم، برای محکم شدن، اهرم را بالا بکشید.



اخطار

- هرگز غربلیک فرمان را هنگام رانندگی تنظیم نکنید. در غیر این صورت، راننده قادر به کنترل خودرو نبوده و منجر به تصادف و صدمات جسمی جدی و حتی مرگ می‌شود.
- پس از تنظیم غربلیک فرمان، با بالا کشیدن اهرم از محکم شدن غربلیک فرمان مطمئن شوید. در غیر این صورت، غربلیک فرمان ممکن است ناگهان حرکت کرده و موجب تصادف، صدمات جسمی جدی و حتی مرگ شود.
- هرگز غربلیک فرمان را مستقیم در مقابل صورت خود تنظیم نکنید. در غیر این صورت، محافظت مؤثری ارائه نمی‌دهد. پس از تنظیم، بررسی کنید غربلیک فرمان مقابل قفسه سینه راننده قرار بگیرد.

آینه جانبی (آینه دید عقب بیرونی)



تنظیم برقی آینه جانبی

۱. کلید آینه جانبی سمت راست (R) و سمت چپ (L) را فشار دهید. (به آینه جانبی راست و چپ مربوط می‌شود.)



۲. برای تنظیم جهت و وضعیت دید آینه جانبی این دکمه را فشار دهید.

آینه داخلی (آینه دید عقب داخلی)

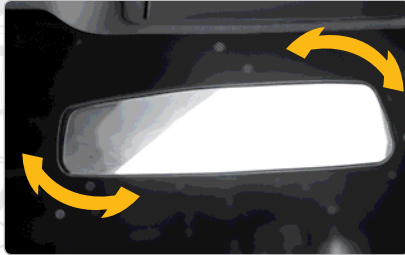

آینه داخلی را نگه داشته و آن را در موقعیت دید عقب به سمت بالا و پایین تنظیم نمایید.



نحوه تنظیم کلید ضد انعکاس نور

اهرم تنظیم آینه داخلی را تنظیم کنید، سپس حالت ضد انعکاس آینه به

توجه

هنگام رانندگی در مسیرهای باریک مانند کارواش های اتوماتیک، برای جلوگیری از صدمه دیدن آینه جانبی، آن را خم نمایید.

اخطار

- در غیر این صورت ممکن است در اثر عملکرد اشتباه راننده تصادف رخ دهد.
- آینه جانبی با سطح خمیده (سطح محدب و کروی) باعث افزایش دید می‌شود، اما تصویر را کوچکتر و دورتر از اندازه واقعی منعکس می‌کند. بنابراین هنگام تنظیم آینه جانبی، فاصله آن را نسبت به عقب خودرو و با توجه به تصاویر منعکس شده تنظیم نکنید، در غیر این صورت ممکن است راننده به اشتباه خودرو را هدایت کند و تصادف رخ دهد.



خم کردن برقی آینه جانبی

برای خم کردن آینه جانبی کلید آن را فشار دهید.



خم کردن دستی آینه جانبی

برای خم کردن آینه جانبی، آن را به سمت عقب فشار دهید.

موقعیت‌های زیر تغییر می‌کند.

۱ موقعیت نرمال

۲ موقعیت ضد انعکاس



توجه

در حالت ضد انعکاس، وضوح دید آینه داخلی کمتر می‌شود.

بستن و باز کردن درب موتور و درب باک سوخت

درب موتور



۱. برای بازکردن قفل موقتی درب موتور، دستگیره تعبیه شده در زیر گوشه پایین سمت چپ

داشبورد را بکشید. درب موتور کمی بالا می‌آید.

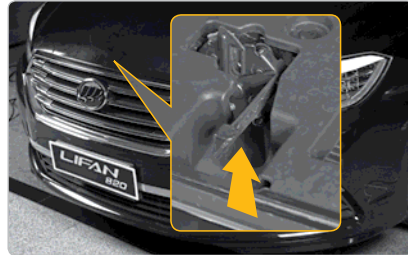

۲. دستگیره قفل ثانویه درب موتور مابین درب موتور و سپر را با انگشتان خود بکشید.



۳. برای بازکردن کامل درب موتور، آن را بلند کنید.

۴. درب موتور را کمی پایین آورده و برای قفل شدن آن کمی درب موتور را فشار دهید.

درب باک سوخت



۱. با کشیدن دستگیره درب باک سوخت واقع در پایین سمت چپ صندلی راننده، درب باک سوخت را باز نمایید.

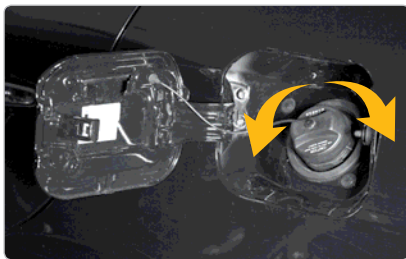

۲. برای بازکردن و خارج کردن درب باک سوخت، آن را در خلاف جهت عقربه‌های ساعت به آرامی بچرخانید.

۳. پس از سوخت‌گیری، درب باک سوخت را به آرامی در جهت عقربه‌های ساعت بچرخانید تا زمانی که صدای کلیک شنیده شود. این صدا نشان دهنده بسته شدن کامل درب باک سوخت می‌باشد.

۴. درب باک سوخت را ببندید.



اخطار

- هنگام سوخت‌گیری، موتور را خاموش نمایید.
- هنگام سوخت‌گیری، از کشیدن سیگار خودداری کنید.
- هنگام سوخت‌گیری، برای جلوگیری از آتش‌سوزی جرقه و شعله را از باک دور نگه دارید.
- برای جلوگیری از فشرده شدن سوخت و پاشیدن آن به بیرون و در نتیجه صدمات جسمی، همواره بست روی درب باک سوخت را نگه داشته و برای باز کردن، آن را به آرامی بچرخانید.
- برای جلوگیری از پاشیده شدن سوخت هنگام بروز تصادف و در نتیجه بروز آتش‌سوزی، از بسته شدن درب باک سوخت اطمینان حاصل نمایید.



LIFAN

LIFAN 820

www.kermanmotor.ir



روشن کردن خودرو و رانندگی

- آمادگی برای رانندگی ۶۸
 آب‌بندی خودرو ۶۸
 سوئیچ خودرو ۶۹
 سیستم روشن - خاموش موتور ۷۰
 گیربکس اتوماتیک (AT) ۷۱
 روشن کردن موتور ۷۲
 روشن کردن ۷۴
 ترمز پارک ۷۵
 تجهیزات کمکی در رانندگی ۷۵
 بوق ۷۷
 خاموش کردن موتور ۷۸
 نحوه پارک کردن خودرو ۷۹

دانشبورد

- نمای کلی صفحه نمایشگر ۸۰
 دورسنج موتور ۸۱
 سرعت سنج ۸۱
 گیج سوخت ۸۱
 گیج دمای مایع خنک کننده ۸۲
 صفحه LED ۸۲
 نشانگرها و چراغ های هشدار ۸۴

عملکرد چراغ‌ها و برف پاک‌کن‌های خودرو

- نمای کلی چراغ‌های خودرو ۹۰
 چراغ کوچک ۹۲
 چراغ نور پایین ۹۲
 کلید تنظیم ارتفاع روشنایی چراغ‌ها ۹۲
 چراغ نور بالا ۹۲
 عملکرد اتوماتیک چراغ‌های جلو (AUTO) ۹۳
 چراغ مه‌شکن عقب ۹۳
 چراغ راهنما ۹۴
 چراغ روشنایی روز ۹۴
 چراغ ترمز ۹۴
 چراغ دنده عقب ۹۴
 برف‌پاک‌کن و شیشه‌شوی شیشه جلو ۹۵
نحوه استفاده از تجهیزات کمکی در رانندگی ۹۶
 سنسور برخورد از جلو ۹۶
 سنسور دنده عقب ۹۷
رانندگی در شرایط خاص ۹۸
 رانندگی اقتصادی ۹۸
 رانندگی در مه ۱۰۰
 رانندگی در باران ۱۰۱
 رانندگی در فصل گرم ۱۰۲
 رانندگی در فصل سرد ۱۰۳

روشن کردن خودرو و رانندگی

آمادگی برای رانندگی

بررسی ایمنی خودرو پیش از رانندگی

لازم است خودرو را یکبار پیش از رانندگی بررسی نمایید. این بررسی به رانندگی ایمن و لذت‌بخش کمک می‌کند.

بازرسی بیرونی خودرو

- تایرها را از نظر وجود خرابی یا مناسب بودن فشار باد و جدا نشدن آج بررسی نمایید.
- در صورت لزوم اقدامات مناسب را انجام دهید.
- مهره‌های چرخ را از نظر شل شدگی بررسی نمایید.
- از تمیزی و آلوده نبودن شیشه‌ها، آینه جانبی و چراغ‌های ترکیبی بیرونی مطمئن شوید و از جمع شدن برف و یخ روی آنها جلوگیری نمایید.
- پس از پارک خودرو برای مدت مشخصی، شاسی را از نظر عملکرد غیرنرمال مانند نشستی سوخت، روغن موتور، آب یا دیگر مایعات بررسی نمایید. (پس از روشن کردن کولر A/C نشستی آب، نرمال می‌باشد.)
- شاسی را از نظر مواد خارجی بررسی نمایید.
- کارکرد نرمال چراغ ترکیبی جلو، چراغ ترکیبی

عقب، چراغ ترمز سوم و دیگر چراغ‌ها را بررسی نمایید.

بررسی داخلی محفظه موتور

مقدار مناسب روغن ترمز و مایع خنک کننده را بررسی نمایید.

بازرسی داخلی خودرو

- کامل بودن تعداد ابزارهای راننده را بررسی نمایید.
- هنگام روشن کردن موتور، عملکرد نرمال چراغ‌های نشانگر و صفحه نمایشگر روی داشبورد را بررسی نمایید.
- عملکرد نرمال ضامن قفل کمر بند ایمنی را بررسی کرده و از وجود نداشتن خراشیدگی یا ساییدگی در کمر بند ایمنی مطمئن شوید.

پیشگیری‌های پیش از رانندگی

- از قرار دادن اجسام روی داشبورد که باعث مسدود شدن دید راننده و حتی برخورد آنها به سرنشینان هنگام ترمز اضطراری یا تصادف می‌شود، خودداری نمایید. در غیراین صورت منجر به آسیب‌های جسمی یا صدمه دیدن خودرو می‌شود.
- صندلی، غریبک فرمان، آینه‌های جانبی و آینه داخل خودرو را به نحو مناسب تنظیم نمایید.

از بسته بودن کمر بند ایمنی تمامی سرنشینان مطمئن شوید.

تمامی درب‌ها و درب موتور و صندوق را بسته و قفل کنید.



هشدار

از قرار دادن بلفن همراه، خودکار یا اشیاء تیز روی صفحه نمایشگر خودداری نمایید، در غیراین صورت، در اثر پرتاب اشیاء به سمت بیرون دچار آسیب‌های جسمی و مرگ می‌شوید.

آب بندی خودرو

قبل از رانندگی نرمال، در کیلومتر اولیه رانندگی، لازم است خودرو را آب بندی نمایید تا از عمر سرویس دهی خودرو کاسته نشود.

مشخصات زمان آب بندی خودرو:

- هنگام راندن خودرو برای اولین بار، روغن و واکس از سیستم‌اکروز تبخیر شده و سپس دود و بخار ظاهر خواهد شد.
- پس از راندن خودرو برای اولین بار گاهی

- اوقات خودرو را در فضای باز پارک کنید، به طوری که دود و بخار خودرو توسط افراد استنشاق نشود.
- هنگام آب‌بندی خودرو، مصرف سوخت و مصرف روغن موتور به طور نسبی افزایش می‌یابد.
- جاده‌های با شرایط بهتر را انتخاب کرده، مقدار بار را محدود و سرعت را کاهش دهید.
- از فشار دادن زیاد روی پدال گاز و گاز دادن ناگهانی خودداری کنید.

◀ اضافه بار نداشته باشید

- در زمان آب‌بندی خودرو، وزن بار نباید بیش از اندازه مجاز باشد، در غیراین صورت، اجزاء به درستی کار نکرده و به راحتی خراب می‌شوند.
- در طی مسافت ۸۰۰ km تا ۸۰۰ km، حداکثر از بارگیری بیش از ۵۰٪ ظرفیت مجاز خودداری کنید.
- در طی مسافت ۸۰۰ km تا ۲۰۰۰ km، حداکثر از بارگیری بیش از ۶۵٪ ظرفیت مجاز خودداری کنید.

◀ در مسیرهای طولانی رانندگی نکنید

هنگام آب‌بندی، از رانندگی در مسیرهای طولانی خودداری کنید. در صورت کارکردن موتور به طور مداوم به مدت طولانی، قطعات موتور دچار سایش می‌شوند.

◀ از ترمزگیری ناگهانی خودداری نمایید

تعداد ترمز اضطراری را به حداقل برسانید در غیراین صورت، سیستم ترمز تحت فشار خواهد بود و در ضمن تحمل بار تحت فشار به موتور از شاسی افزایش خواهد یافت. در ۳۰۰ km اولیه زمان آب‌بندی، از ترمزگیری سریع خودداری نمایید.

◀ از یدک کشیدن خودرو خودداری نمایید:

در صورت وجود اشکال در خودرو از تریلر مسطح استفاده نمایید. استفاده کردن از طناب یا کابل هنگام یدک کشیدن خودرو ممکن است منجر به صدمه دیدن خودرو شود.

◀ تعمیر و نگهداری اولیه:

پس از راندن خودرو و قبل از سپری شدن یک سال یا ۲۵۰۰ - ۳۵۰۰ km از زمان تحویل خودرو سرویس اولیه را به منظور آب‌بندی صحیح خودرو انجام دهید که در نتیجه خودرو در حالت استفاده مطلوب قرار می‌گیرد. نمایندگی‌های مجاز شرکت کرمان موتور سرویس اولیه و مناسبی را در این خصوص ارائه

خواهند داد.

دستورالعمل‌ها را به درستی انجام داده و موتور را در دمای کارکردی نرمال نگه دارید. قبل از رسیدن زمان سرویس اقدام به تعویض روغن موتور نکنید. نگهداری روزانه خودرو را انجام دهید، و بسته شدن پیچ و مهره‌های بیرونی خودرو را بررسی کرده و به تغییرات صدا و دمای اجزاء مختلف خودرو در زمان آب‌بندی و تنظیم موتور توجه نمایید.

سوئیچ خودرو

سوئیچ خودرو را در موقعیت استارت «START» بچرخانید تا موتور روشن شود. پس از رها کردن، سوئیچ به طور اتوماتیک به موقعیت روشن «ON» باز می‌گردد. قفل «LOCK»: با وارد کردن سوئیچ خودرو در این موقعیت و خارج کردن آن، غربیلک فرمان قفل شده و سیستم منبع برق خودرو خاموش می‌شود. تجهیزات جانبی «ACC»: با قرار دادن سوئیچ خودرو در این موقعیت، منبع برق تجهیزات برقی خودرو مانند سیستم صوتی و خنک‌کننده فعال می‌شود.



روشن «ON»: تمام تجهیزات برقی خودرو مانند چراغ‌های نشانگر داشبورد، مدار جرقه‌زنی روشن می‌شود و خودرو شروع به انجام عملیات خود بررسی می‌کند. استارت «START»: با قرارگرفتن سوئیچ خودرو در این موقعیت موتور روشن می‌شود.



اخطار

- پیش از توقف خودرو، هرگز سوئیچ را از مغزی فرمان خارج نکنید، در غیراین صورت، هنگام رانندگی غربییک فرمان به طور ناگهانی قفل شده و موجب وقوع تصادف می‌شود.
- پس از توقف خودرو، ترمز پارک را درگیر نمایید تا از حرکت خودرو جلوگیری شود.
- هنگام ترک خودرو حتماً سوئیچ را همراه خود داشته باشید این امر به منظور جلوگیری از تنها ماندن افراد (مخصوصاً کودک) در خودرو و اشتباهاً استارت زدن موتور یا کار با تجهیزات برقی خودرو (مانند شیشه برقی) و آسیب دیدگی احتمالی انجام می‌شود.
- هنگام ترک خودرو، هرگز کودک یا فرد معلول

سیستم روشن - خاموش موتور (Engine start- stop)



را تنها نگذارید، در صورت استفاده از قفل ریموت کنترل، ممکن است سرنشینان با مشکل روبرو شوند. در شرایط دمایی متفاوت، دمای داخل خودرو بسیار گرم یا سرد می‌شود، که به آسانی موجب بیمار شدن یا حتی مرگ سرنشینان خواهد شد.



توجه

هنگام خاموش بودن موتور، برای جلوگیری از تخلیه شارژ باتری و صدمه به شمع احتراق، هرگز سوئیچ را در حالت روشن «ON» قرار ندهید.

حالت کلید روشن- خاموش موتور مشابه با دستگاه سوئیچ خودرو می‌باشد. در صورتی‌که سوئیچ خودرو همراه با راننده باشد، می‌توان موتور را با انتخاب حالت‌های «Accessory»، «power off» یا «IGON» روشن نمود. STOP: عملکرد آن مشابه با موقعیت «LOCK» سوئیچ خودرو می‌باشد، که در این موقعیت سیستم خاموش می‌شود. Accessory: عملکرد آن مشابه با موقعیت «ACC» سوئیچ خودرو می‌باشد، که در این موقعیت منبع برق تجهیزات برقی خودرو مانند سیستم صوتی و فن‌دک فعال می‌شود.

گیربکس اتوماتیک (AT)



IGON: عملکرد آن مشابه با موقعیت «ON» سوئیچ خودرو می‌باشد. در این موقعیت تمام تجهیزات الکتریکی خودرو مانند فن کولر (A/C)، چراغ‌های نشانگر داشبورد و مدار چرخه زنی روشن شده و خودرو شروع به انجام عملیات خود بررسی می‌کند. ENGINEON: عملکرد آن مشابه با موقعیت «START» سوئیچ خودرو می‌باشد. در این موقعیت موتور روشن می‌شود.

کلید روشن- خاموش موتور را بدون فشار دادن پدال ترمز، فشار دهید. عملکردهای زیر انجام می‌شود:

← ACCESSORY (ACC) ← STOP (LOCK)

STOP (LOCK) ← IGON (ON)

چراغ نشانگر کلیدهای مربوطه به ترتیب در حالت‌های زیر قرار می‌گیرد.

← نارنجی ← نارنجی ← OFF (خاموش)

← نارنجی ← OFF (خاموش)

توجه

- در صورت وجود کلید هوشمند در خودرو، برای روشن کردن موتور از کلید روشن - خاموش موتور استفاده نمایید.

به دیگر دنده‌ها، از قرار داشتن دکمه روشن- خاموش موتور (Engine Start-) و (Stop button) در موقعیت «IGON» و فشار دادن پدال ترمز مطمئن شوید، در غیراینصورت اهرم تعویض دنده از دنده پارک خارج نمی‌شود.



اخطار

- از دنده پارک (P) به جای ترمز پارک استفاده نکنید.
- پیش از خارج شدن از صندلی راننده، از قرار گرفتن اهرم تعویض دنده در موقعیت پارک (P) و درگیری کامل ترمز پارک، خاموش بودن موتور و همراه داشتن کلید هوشمند مطمئن شوید.

|| دنده عقب (R)

هنگام حرکت به سمت عقب از این دنده استفاده نمایید. قبل از درگیری اهرم تعویض دنده در دنده عقب (R) از توقف کامل خودرو و کار کردن موتور در دور آرام مطمئن شوید.

|| دنده خلاص (N)

موقعیت دنده‌ها در صفحه نمایشگر نشان داده می‌شود.

P: دنده پارک

R: دنده عقب

N: دنده خلاص

D: دنده حرکت به سمت جلو

+: تعویض به دنده بالاتر (دنده سبک)

-: تعویض به دنده پایین‌تر (دنده سنگین)

← ساختار دنده‌ها

|| دنده پارک (P)

هنگام توقف خودرو، اهرم تعویض دنده را در دنده پارک (P) درگیر نمایید. در صورت تعویض دنده از دنده پارک

|| دنده حرکت به سمت جلو (D)

هنگام قرار دادن اهرم تعویض دنده در موقعیت دنده D، گیربکس اتوماتیک دنده مناسب را با توجه به شرایط رانندگی (مانند رانندگی نرمال، حرکت در سربالایی) انتخاب می کند. درگیری اهرم تعویض دنده و موقعیت دنده D همواره به صرفه جویی در مصرف سوخت و رانندگی در شرایط پایدار کمک می کند. با حرکت دادن اهرم تعویض دنده به سمت دنده های سبک (+) یا دنده های سنگین (-)، دنده بین دنده ۵ و دنده ۱ تعویض می شود. در صورت قراردادن اهرم تعویض دنده در دنده D، دنده ۱ انتخاب شده است (معمولاً دنده ۱ انتخاب می شود، اما در حالت زمستان دنده ۲ انتخاب می شود) صفحه LCD روی صفحه نمایشگر موقعیت دنده انتخاب شده را نشان می دهد.



توجه

- درگیری اهرم تعویض دنده در دنده پارک (P) هنگام رانندگی منجر به صدمه دیدن گیربکس می شود.
- در صورت توقف در جاده های شیب دار، با استفاده از نیروی موتور اقدام به ثابت نگه داشتن خودرو نکنید. از ترمز پارک یا پدال ترمز استفاده نمایید.
- هنگامی که دور موتور بیشتر از حالت دور آرام می باشد، هرگز اهرم تعویض دنده را از دنده (N) به دنده (D) یا دنده (R) درگیر نکنید.
- برای جلوگیری از صدمه دیدن گیربکس، هنگام حرکت از قرار دادن اهرم تعویض دنده در دنده خلاص (N) خودداری نمایید.
- در صورت توقف کامل خودرو اهرم تعویض دنده را در دنده پارک (P) قرار دهید.

◀ حالت دستی

هنگام توقف یا حرکت خودرو، برای انتخاب حالت دستی، اهرم تعویض دنده را از موقعیت D سمت چپ به موقعیت دستی حرکت دهید.

برای بازگشت به موقعیت دنده D، اهرم

تعویض دنده را به موقعیت اصلی برگردانید. در حالت دستی، اهرم تعویض دنده را به سمت عقب و جلو حرکت داده تا تعویض دنده به سرعت انجام گردد. در مقایسه با گیربکس معمولی، در حالت دستی تعویض دنده همراه با فشار دادن پدال گاز انجام می شود. «+»: اهرم تعویض دنده را یک بار به سمت جلو فشار دهید، موقعیت دنده یک دنده بالاتر (دنده سبک تر) می رود. «-»: اهرم تعویض دنده را یک بار به سمت عقب فشار دهید، موقعیت دنده یک دنده پایین تر (دنده سنگین تر) می رود.

روشن کردن موتور

◀ دکمه روشن - خاموش موتور

|| خودرو مجهز به گیربکس اتوماتیک

۱. عملکرد نرمال چراغ های هشدار (فلاشر) و چراغ های نشانگر روی صفحه نمایشگر را بررسی نمایید.
۲. در صورت درگیری ترمز پارک از قرار داشتن اهرم تعویض دنده در موقعیت دنده P یا N مطمئن شوید.
۳. پدال ترمز را فشار دهید.

۴. دکمه روشن- خاموش موتور را فشار دهید.
(کلید هوشمند همراه مالک خودرو می باشد.)

◀ روشن کردن اضطراری موتور

اگر هنگام رانندگی موتور به طور ناگهانی خاموش شود، اهرم تعویض دنده را در موقعیت دنده خلاص N قرار داده و برای روشن کردن موتور دکمه روشن-خاموش موتور را فشار دهید. (کلید هوشمند همراه مالک خودرو می باشد.)



LIFAN B20

www.kermanmotor.ir

رانندگی با خودرو



توجه

با استفاده از عملکرد روشن کردن اضطراری، سرعت خودرو باید بیش از ۲km/h باشد، در غیراین صورت، با فشاردادن دکمه روشن-خاموش، موتور روشن نمی‌شود.



توجه

عملکرد روشن کردن اضطراری موتور در شرایط غیرنرمال نیز قابل اجرا می‌باشد. سوئیچ خودرو را در موقعیت ACCESSORY قرار داده و به مدت طولانی بیش از ۱۵ ثانیه دکمه روشن-خاموش موتور را فشار دهید تا خودرو استارت زده شود(توجه: بدون فشاردادن پدال ترمز از قرار داشتن اهرم تعویض دنده درنده مطمئن شوید.)



اخطار

قبل از استارت زدن خودرو در هوای سرد، برای پیش گرم کردن، موتور باید در دور آرام

کار نماید پس از آن عملکردهای دیگر را انجام دهید. در این لحظه، نگران صدای غیرعادی به وجود آمده نباشید چون این حالت نرمال می‌باشد. از کارکردن موتور در دور بالا یا پر گاز بودن جلوگیری نمایید، چون به موتور صدمه وارد می‌شود.

- در مکان‌های بسته با تهویه نامناسب از روشن کردن و کارکردن موتور جلوگیری نمایید. زیرا گاز خروجی اکزوزگازی بدون رنگ و بو و سمی می‌باشد و باعث آسیب‌های جسمی یا حتی مرگ می‌شود.
- هنگام کارکردن موتور، از قرار دادن خودرو در مکانی که کسی از خودرو مراقبت نمی‌کند خودداری نمایید.



توجه

- موتور در هوای سرد به سختی روشن می‌شود. هوای رقیق با ارتفاع (از سطح دریا) بیش از ۲۴۰۰m مشکلات زیادی را برای موتور به وجود می‌آورد.
- در صورتی که دمای هوای بیرون زیر ۰ درجه سانتیگراد یا خودرو به مدت چند روز پارک

می‌باشد، موتور را روشن کرده و پیش از شروع به رانندگی اجازه دهید موتور به مدت چند دقیقه در دور آرام کار نماید و تا رسیدن درجه حرارت آب رادیاتور موتور به دمای نرمال منتظر ماندن و سپس شروع به رانندگی نمایید.

- در صورت قرار داشتن سوئیچ خودرو در موقعیت «LOCK» یا دکمه روشن-خاموش موتور در موقعیت «STOP» و نیز درگیری اهرم تعویض دنده در موقعیت دنده P، اگر درب جلو چپ را باز کنید یا ببندید، قفل ستون فرمان برقی، غربیکل فرمان را قفل خواهد کرد.

روشن کردن

نحوه روشن کردن نرمال

|| خودروهای مجهز به گیربکس اتوماتیک

۱. موتور را روشن کنید. به بخش روشن کردن موتور(صفحه ۷۲) مراجعه نمایید.
۲. پس از درجا کارکردن موتور، اهرم تعویض دنده را در موقعیت دنده D قرار دهید.
۳. ترمز پارک را آزاد کنید.
۴. به آرامی پدال کلاچ را رها کرده و در ضمن برای افزایش سرعت خودرو، پدال گاز را به

نرمی فشار دهید.

نحوه روشن کردن درجاده‌های شیب‌دار

|| خودروهای مجهز به گیربکس اتوماتیک

۱. موتور را روشن کنید. به بخش روشن کردن موتور (صفحه ۷۲) مراجعه نمایید.
۲. اهرم تعویض دنده را از موقعیت P در موقعیت D قرار دهید.
۳. ترمز پارک را آزاد کنید.
۴. هنگام آزاد کردن آرام پدال ترمز، پدال گاز را فشار دهید.

ترمز کردن بوسیله ترمز پارک

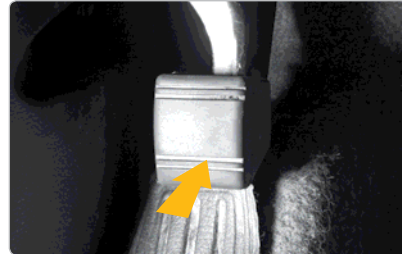

|| تنظیم کردن

پدال ترمز پارک را کاملاً فشار دهید. به منظور حفظ بهتر خودرو، ابتدا پدال ترمز را تا زمان کشیدن و درگیر کردن ترمز پارک فشار دهید.

|| رها کردن

پدال ترمز پارک را رها کنید.

توجه

هرگز در صورت درگیری ترمز پارک رانندگی نکنید. در غیر این صورت، اجزاء ترمز داغ شده و بر عملکرد ترمزگیری تأثیر می‌گذارد و گاز دادن منجر به سایش ترمزها می‌شود.

از پارک کردن خودرو روی برگ‌های خشک، علف‌های بلند و دیگر مواد قابل اشتعال خودداری نمایید. هنگام پارک خودرو، در صورتی که خودرو در مسیر سربالایی قرار دارد، دسته دنده را در موقعیت دنده ۱ (مخصوص گیربکس معمولی) یا دنده پارک (P) (مخصوص گیربکس اتوماتیک) قرار دهید.

هنگام پارک خودرو، در صورتی که خودرو در مسیر سربالایی قرار دارد، دسته دنده را در موقعیت دنده عقب (R) قرار دهید.

پیش از رانندگی از آزاد شدن کامل اهرم ترمز پارک اطمینان حاصل کنید.

تجهیزات کمکی در رانندگی

نحوه عملکرد کروز کنترل (کنترل سرعت یکنواخت)

سیستم کروز تنظیمات بازشدن دریچه گاز را از طریق کنترل کردن سیگنال خارج شده سنسور دریچه گاز الکترونیکی انجام می‌دهد، که در نتیجه سرعت خودرو در محدوده تعیین شده تنظیم می‌شود. پس از فعال شدن عملکرد کروز کنترل، ماژول آن برای حفظ سرعت برقرار شده فعلی از طریق سیگنال خارج شده سنسور دریچه گاز الکترونیکی، سرعت را به درستی محاسبه می‌نماید. کنترل زاویه بازشدن دریچه گاز میزان سوخت و هوا را تنظیم می‌کند.

شرایط فعال شدن سیستم کروز

قبل از فعال شدن سیستم کروز، ECU باید سیگنال ترمز(فشار دادن پدال ترمز) را شناسایی نماید. در صورتی که سرعت خودرو خارج از محدوده تعیین شده باشد(کمتر از ۲۵km/h یا بیشتر از ۱۴۰km/h)، سیستم کروز غیرفعال می‌شود، در صورتی که سرعت در محدوده تعیین شده باشد. (۲۵km/h تا ۱۴۰km/h) سیستم کروز فعال می‌شود. سیستم کروز در خودروهای مجهز به گیربکس اتوماتیک اجازه می‌دهد دنده در موقعیت دنده ۲ یا بالاتر باشد.

غیرفعال شدن عملکرد کروز (در هر یک از شرایط زیر)

- ◆ شرایط غیرفعال شدن عملکرد کروز ناشی از دخالت راننده: فعال کردن دکمه Cancel، فعال کردن دکمه Cruise OFF، درگیرکردن سیگنال ترمز/ کلاچ بوسیله فشار دادن دکمه Set/coast و Resume/Accel
- ◆ شرایط غیرفعال شدن عملکرد کروز ناشی از سیستم برق: خاموش شدن موتور، وجود عیب در سنسور سرعت، وجود عیب در عملکرد ترمز، وجود عیب در عملکرد کروز، قرار داشتن جعبه دنده در دنده‌ای پایین‌تر از دنده ۲، وجود عیب در جعبه دنده، کاهش شدید یا افزایش بیش از اندازه ولتاژ سیستم، وجود عیب در دریچه گاز الکترونیکی، محدودیت دور موتور و غیره.
- ◆ شرایط غیرفعال شدن عملکرد کروز ناشی از فعال شدن سیستم‌های دیگر: ESP، TCS، SRS و غیره
- ◆ شرایط غیرفعال شدن عملکرد کروز ناشی از تغییرات سرعت: محدودیت سرعت، افزایش یا کاهش میزان سرعت، تنظیم سرعت کروز بیش از محدودیت سرعت مجاز و غیره



معرفی عملکردهای کلید

|| **کلید روشن - خاموش ON/OFF (عملکرد اصلی سیستم کروز)**

در صورت فعال کردن این کلید (فشار دادن و نگه داشتن به مدت ۳ ثانیه)، سیستم کروز فعال می‌شود. در این لحظه، می‌توانید دیگر عملکردهای کلید کروز (فشار دادن کلید SET) را برای برقراری سرعت کروز و وارد کردن حالت کروز انجام دهید.

در صورت غیرفعال کردن کلید اصلی، کروز فعال نشده و سرعت کروز ذخیره شده در ECM حذف می‌شود.

|| **کلید CANCEL (کلید لغو عملکرد کروز)**

در صورت قرار داشتن خودرو در حالت

بوق

بررسی پوشش بوق

از بوق جهت هشدار به دیگران درجاده‌های مجاز یا در شرایط اضطراری و اطمینان از ایمنی ترافیکی پیشاپیش استفاده می‌شود. در صورت قرار داشتن سوئیچ خودرو در هر موقعیتی، پوشش بوق روی غریبک فرمان را فشار داده تا صدای بوق شنیده شود.

توجه

- برای استفاده از بوق، به دستورالعمل‌های قوانین ترافیکی زیر توجه نمایید:
- هنگام رسیدن به پیچ‌های تند، رانندگی در

کاهش پیدا می‌کند. فشار دادن طولانی مدت کلید یعنی روشن کردن کلید به مدت بیش از ۰/۵ ثانیه می‌باشد.

کلید RES/ACCEL (کلید برقراری و افزایش سرعت)

حالت برقراری سرعت کروز: پس از روشن کردن کلید اصلی کروز، اگر سرعت خودرو بیش از ۳۵km/h باشد، برای ماندن در حالت کروز این کلید را فشار دهید، سرعت خودرو به طور اتوماتیک در آخرین سرعت تنظیم شده باقی می‌ماند.

فشار دادن کلید افزایش سرعت: هر زمان با فشار دادن این کلید، سرعت خودرو تا ۱/۶ km/h افزایش می‌یابد.

افزایش سرعت به وسیله فشار دادن طولانی کلید

در صورت قرار داشتن خودرو در حالت کروز، با فشار دادن طولانی مدت این کلید سرعت خودرو تا میزان مشخصی افزایش می‌یابد. فشار دادن طولانی مدت کلید یعنی روشن کردن کلید به مدت بیش از ۰/۷۵ ثانیه می‌باشد.

کروز، با فشار دادن این کلید خودرو از حالت کروز خارج می‌شود.

در صورت فشار دادن مجدد کلید REL/ACCEL اگر سرعت خودرو بیش از ۳۵km/h باشد، عملکرد کروز ذخیره شده و سرعت در مقدار اولیه‌ای که قبلاً تنظیم شده حفظ می‌شود.

کلید SET/COAST (کلید برقراری و کاهش سرعت کروز)

تنظیم سرعت کروز بر اساس سرعت خودرو پس از روشن کردن کلید اصلی کروز، اگر سرعت خودرو بیش از ۳۵km/h باشد، با فشار دادن این کلید وارد حالت کروز می‌شوید و خودرو در سرعت تعیین شده باقی می‌ماند.

فشار دادن کلید کاهش سرعت: در صورت قرار داشتن خودرو در حالت کروز، هر زمانی که کلید را فشار دهید، سرعت خودرو تا ۱/۶ km/h کاهش می‌یابد.

کاهش سرعت بوسیله فشار دادن طولانی کلید: در صورت قرار داشتن خودرو در حالت کروز، با فشار دادن طولانی مدت این کلید سرعت خودرو به طور مداوم

سربالایی و دیگر شرایط جاده‌ای که بر مسافت دید ایمن یا سبقت گرفتن یا هر موقعیت اضطراری تأثیر می‌گذارد، از کاهش سرعت و به صدا درآوردن بوق جلوگیری از بروز تصادف مطمئن شوید.

در صورت توقف خودروی جلویی یا منتظر ماندن در صف یا رانندگی آرام، باید خودرو را متوقف کرده و منتظر بمانید یا در شرایط مناسب رانندگی کنید. از به صدا درآوردن بوق برای ترغیب رانندگان خودروهای جلویی و عابرین پیاده خودداری نمایید.

خاموش کردن موتور



خاموش کردن موتور به وسیله سوئیچ خودرو

- ۱ موقعیت روشن «ON»
 - ۲ موقعیت تجهیزات جانبی «ACC»
 - ۳ موقعیت قفل «LOCK»
- با قرار دادن سوئیچ خودرو از موقعیت ۱ به ۲ یا ۳ موتور خاموش می‌شود.

خاموش کردن موتور به وسیله دکمه روشن - خاموش موتور

در صورت توقف کامل خودرو، با فشار دادن دکمه روشن - خاموش، موتور خاموش می‌شود.

عملکرد خاموش کردن اضطراری هنگام رانندگی

در صورتی که سرعت خودرو بیش از ۳ km/h باشد، در مدت ۲ ثانیه یا فشار طولانی‌تر به مدت ۳ ثانیه و به تعداد ۳ مرتبه دکمه روشن - خاموش را فشار دهید که در این صورت موتور خاموش خواهد شد. در این زمان، سوئیچ در موقعیت «ACCESSORY» قرار دارد.



اخطار

- پس از خاموش کردن موتور، بویستر ترمز کار نمی‌کند، بنابراین برای ترمز کردن نیروی بیشتری را به پدال ترمز وارد نمایید.
- در صورت قرار داشتن سوئیچ خودرو در موقعیت «LOCK» یا «ACC» و یا دکمه روشن - خاموش در موقعیت «STOP» یا «ACCESSORY»، ایرکها فعال نمی‌شوند.
- در صورت قرار داشتن سوئیچ خودرو در موقعیت «LOCK» یا دکمه روشن - خاموش در موقعیت «STOP»، غربلیک فرمان قفل شده و با خودرو قادر به دور زدن نمی‌باشید. مراقب باشید و از بروز تصادف جلوگیری نمایید.
- هنگام رانندگی، در صورت نیاز به خاموش کردن موتور در مواقع اضطراری، سوئیچ خودرو را فقط در موقعیت «ACC» قرار دهید.

نحوه پارک کردن خودرو

خودروهای مجهز به گیربکس معمولی

۱. همزمان با فشار دادن پدال کلاچ، پدال ترمز را نیز فشار دهید.
۲. در صورت لزوم از ترمز پارک استفاده نمایید.

در صورت پارک خودرو در مدت طولانی، اهرم تعویض دنده را در موقعیت دنده خلاص قرار دهید.

II خودروهای مجهز به گیربکس اتوماتیک

۱. با قرار داشتن اهرم تعویض دنده در موقعیت دنده D، پدال ترمز را فشار دهید.
۲. در صورت لزوم از ترمز پارک استفاده نمایید.
۳. در صورت پارک خودرو در مدت طولانی، اهرم تعویض دنده را در موقعیت دنده N یا P قرار دهید.

توجه

پیشگیری‌های پارک کردن خودرو

- هنگام پارک کردن، برای جلوگیری از بروز تصادف مراقب باشید فرد یا مانعی در اطراف خودرو وجود نداشته باشد.
- هنگام پارک کردن، خودرو را در موقعیت مناسبی پارک کرده و مانع حرکت و پارک خودروهای دیگر نشوید.
- در صورت پارک کردن و استراحت در داخل خودرو، موتور را خاموش نمایید.
- تمام چراغ‌ها را خاموش نمایید، نشانگرها و پیام‌های هشدار روی صفحه نمایشگر را بررسی نمایید، تمام درب‌ها را قفل کرده و از فعال بودن سیستم ضد سرقت اطمینان حاصل نمایید.

- اشیاء قیمتی را همراه خود داشته باشید و از قرار دادن اشیاء قیمتی در خودرو خودداری نمایید.

نحوه پارک کردن خودرو

خودروهای مجهز به گیربکس معمولی

۱. همزمان با فشار دادن پدال کلاچ، پدال ترمز را نیز فشار دهید.
۲. ترمز پارک را درگیر کنید. به بخش ترمز پارک مراجعه نمایید.
۳. اهرم تعویض دنده را در موقعیت N قرار دهید (در صورت پارک خودرو در جاده‌های شیب‌دار، اهرم تعویض دنده را در موقعیت دنده ۱ یا دنده عقب (R) قرار دهید و در صورت نیاز از مانع در جلوی چرخ‌ها استفاده نمایید.
۴. موتور را خاموش نمایید. به بخش خاموش کردن موتور (صفحه ۹۰) مراجعه نمایید.
۵. درب‌ها را قفل نمایید.

خودروهای مجهز به گیربکس اتوماتیک

۱. در صورت قرار داشتن اهرم تعویض در موقعیت D، پدال ترمز را فشار دهید.
۲. ترمز پارک را درگیر کنید.
۳. اهرم تعویض دنده را در موقعیت P یا N قرار دهید. (هنگام پارک کردن خودرو در جاده‌های شیب‌دار، در صورت نیاز از مانع

۴. موتور را خاموش نمایید. به بخش خاموش کردن موتور (صفحه ۷۸) مراجعه نمایید.
۵. درب‌ها را قفل نمایید و از همراه داشتن کلید مطمئن شوید.

توجه

- قبل از ترک خودرو، ترمز پارک را درگیر نمایید و موتور را خاموش کرده و تمام درب‌ها و شیشه‌ها را بسته و قفل نمایید. کلید را همراه خود داشته باشید.
- از پارک کردن خودرو در اطراف مواد قابل اشتعال خودداری نمایید.
- پارک خودرو روی سطح شیب‌دار: در صورت پارک خودرو در سربالایی، اهرم تعویض دنده را در موقعیت دنده ۱ (مخصوص خودروهای باگیربکس معمولی) یا موقعیت پارک P (مخصوص خودروهای باگیربکس اتوماتیک) قرار دهید، در صورت پارک خودرو در سرازیری، اهرم تعویض دنده را در موقعیت دنده عقب (R) قرار داده در صورت نیاز از مانع در جلوی چرخ‌ها استفاده نمایید.

- ۱ دورسنج
- ۲ صفحه نمایش چندکاره
- ۳ سرعت سنج (کیلومتر شمار)
- ۴ گیج سوخت
- ۵ منوی تنظیم مجدد
- ۶ گیج دمای مایع خنک کننده

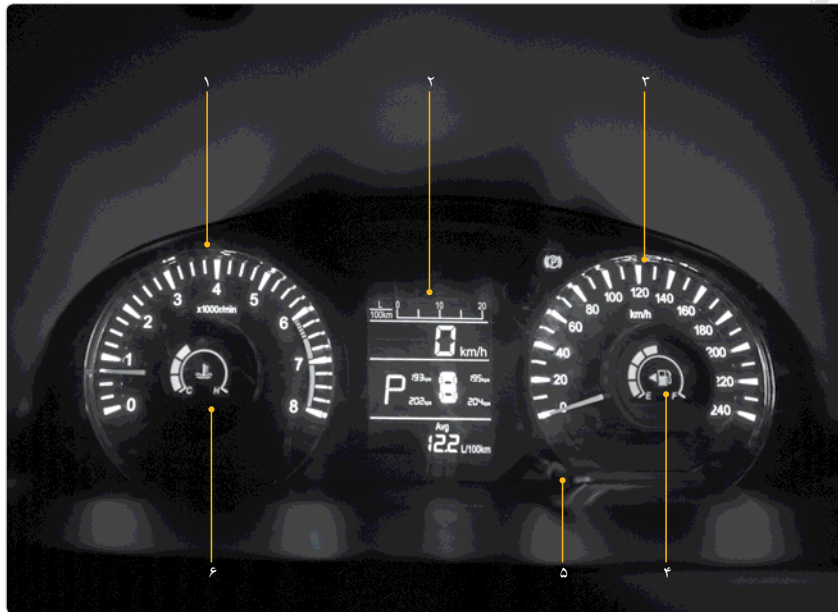

کهرمان موتور

www.kermanmotor.ir

LIFAN B20

گیج سوخت



در صورت قرار داشتن سوئیچ خودرو در موقعیت روشن «ON» یا دکمه روشن-خاموش موتور در موقعیت «IGON»، این گیج، سطح سوخت موجود در باک را نشان می‌دهد. حدود هشتم علامت بین نشانه‌های E و F وجود دارد. در صورتی که مقدار سوخت به آخرین علامت در انتهای نشانه E می‌رسد، چراغ هشدار پایین بودن سطح سوخت، روشن شده که نشان می‌دهد خودرو نیاز به سوختگیری دارد.

F پر

E خالی

دمای نرمال عملکردی، موتور فقط در حداکثر دور موتور به مدت کوتاه می‌تواند کار نماید.

سرعت سنج (کیلومتر شمار)



سرعت سنج، سرعت حرکت خودرو را نشان می‌دهد. سرعت سنج، سرعت خودرو را در واحد km/h، تا حداکثر سرعت ۲۴۰ km/h نشان می‌دهد.

دورسنج

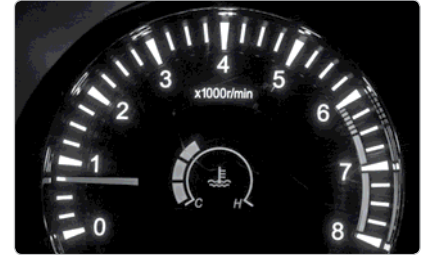

دورسنج سرعت موتور را در هر دقیقه نشان می‌دهد. واحد دور موتور rpm است. دورسنج، سرعت دور موتور را از ۰ تا ۸۰۰۰ rpm را نشان می‌دهد. دور خطرناک موتور بین ۶۰۰۰ rpm تا ۸۰۰۰ rpm می‌باشد.

توجه

- هنگام رانندگی، برای جلوگیری از وارد آمدن صدمه به موتور و اجزاء آن، هرگز اجازه ندهید عقربه دورسنج در محدوده دور موتور خطرناک (قرمز رنگ) قرار بگیرد.
- پس از آب بندی مناسب خودرو و رسیدن به

گیج دمای مایع خنک کننده

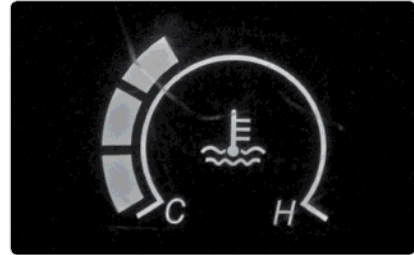

در صورت قرار داشتن سوئیچ خودرو در موقعیت روشن «ON» یا دکمه روشن-خاموش موتور در موقعیت «IGON» این گیج، دمای مایع خنک کننده را نشان می‌دهد. حدود هشت علامت بین نشانه‌های H و C وجود دارد. در صورت رسیدن دمای مایع خنک کننده به ششمین علامت (از نشانه C تا H را در نظر بگیرید)، چراغ هشدار دمای مایع خنک کننده روشن می‌شود، که نشان دهنده دمای بالای موتور می‌باشد. موتور را خاموش کرده و اجازه دهید موتور سرد شود. سپس سطح مایع خنک کننده را بررسی نمایید.

H - داغ (دمای بالای مایع خنک کننده)
C - سرد (دمای پایین مایع خنک کننده)

صفحه LED

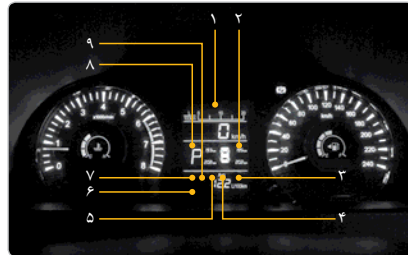

- ۱ مصرف سوخت فعلی
- ۲ فشار باد تایر
- ۳ محدوده رانندگی (برمبنای سوخت باقی مانده)
- ۴ متوسط مصرف سوخت
- ۵ مسافت طی شده A
- ۶ زمان رانندگی
- ۷ کل مسافت طی شده
- ۸ هشدار تعویض دنده
- ۹ مسافت طی شده B

|| **گیربکس اتوماتیک**

این خودرو دارای عملکرد نمایش موقعیت دنده‌ها می‌باشد. علامت‌های نمایش داده شده شامل: P,R,N,D, ۱, ۲, ۳, ۴, ۵, ۶ است.

نمایشگر فشار باد تایر (اختباری)

سیستم فشار باد تایر دارای نشانگر هشدار وجود عیب می‌باشد، در صورت فشار باد بالا و یا پایین این چراغ نشانگر روشن شده و فشار باد لاستیک در هر لحظه را نشان می‌دهد.

در صورتی که سیستم، فشار باد تایر غیرنرمال و مشخصات دما را دریافت نماید، پس از آن صفحه نمایشگر مشخصات هشدار فشار باد تایر را دریافت کرده و نشانگر تایر مربوطه همراه با عیب آن روشن می‌شود.

در صورتی که سیستم، فشار باد تایر نرمال و مشخصات دما را دریافت نماید، پس از آن صفحه نمایشگر مشخصات مربوطه را دریافت کرده و فشار باد تایر به صورت لحظه‌ای را نشان می‌دهد.

موقعیت‌های کلید اهرم صفر کردن

هر بار که اهرم صفر کردن را فشار می‌دهید، صفحه نمایش LCD فهرستی را به ترتیب زیر نشان می‌دهد: کل مسافت طی شده (ODO)

← مسافت طی شده A (TRIP A)



روشنایی صفحه مدرج صفحه نمایشگر و LCD شامل حالت روز و شب می‌باشد. (باتوجه به عملکرد روشن و خاموش شدن چراغ‌های کوچک کار می‌کند.)

♦ **حالت روز:** در صورت قرار داشتن سوئیچ خودرو در موقعیت روشن (ON) یا دکمه روشن- خاموش در موقعیت «IGON»، چراغ زمینه صفحه نمایشگر با حداکثر روشنایی روشن شده و این روشنایی قابل تنظیم می‌باشد.

♦ **حالت شب:** در صورت قرار داشتن سوئیچ خودرو در موقعیت روشن (ON) یا دکمه روشن- خاموش در موقعیت «IGON»، چراغ کوچک را روشن کرده و با چرخاندن دکمه تنظیم روشنایی زمینه به سمت بالا، نور زمینه صفحه نمایشگر افزایش می‌یابد و

اتوماتیک تغییر می‌کند. مجموع مسافت طی شده: شامل مسافت سفری A و مسافت سفری B همراه با محدوده نمایش داده شده (۹۹۹۹/۹۰۰/۰) به کیلومتر می‌باشد.

مسافت طی شده: محدوده نمایش (۵۰-۹۹۹) کیلومتر می‌باشد و در صورتی که این محدوده کمتر از ۵۰ Km باشد، علامت «- - -» نمایش داده می‌شود.

متوسط مصرف سوخت: با توجه به مصرف کلی سوخت موتور، به طور خودکار مقدار مصرف سوخت در صفحه نمایشگر نشان داده می‌شود.

زمان رانندگی: محدوده زمانی بین ۹۹:۵۹-۰۰:۰۰ را نشان می‌دهد. زمان رانندگی از زمان روشن شدن موتور (تا زمانی که موتور کار می‌کند، حتی اگر خودرو بی‌حرکت باشد) محاسبه می‌شود.

در صورتی که این مقدار زمان صفر نشود، مجموع زمان رانندگی تا زمان بعدی را که موتور روشن شده و شروع به کار می‌کند را نشان می‌دهد، تا اینکه مجدد صفر شود.

◀ تنظیم روشنایی زمینه صفحه نمایشگر

مسافت طی شده B (TRIPB) ←
متوسط مصرف سوخت (AVG) ←
زمان رانندگی (Driving time) ←
مسافت طی شده (Mileage) ←
مجموع کل مسافت طی شده (ODO).



توجه

با فشار دادن کوتاه مدت کلید تنظیم، اطلاعات نمایش داده شده تغییر می‌کند و با فشار دادن طولانی مدت کلید تنظیم بیش از ۱ ثانیه، مسافت طی شده صفر می‌شود.

مصرف لحظه‌ای سوخت و فشار باد تایر همواره نشان داده می‌شود.

مجموع کل مسافت طی شده: محدوده مسافت طی شده (۰۰۰۰۰۰-۹۹۹۹۹۹) را نشان می‌دهد. هنگام روشن شدن صفحه نمایش، اطلاعات مربوط به مجموع کل مسافت طی شده را می‌توان به وسیله اهرم صفرکردن تغییر داد. در صورت استفاده نکردن از این عملکرد به مدت ۵ ثانیه، صفحه نمایش به حالت مجموع کل مسافت طی شده به طور

با چرخاندن دکمه تنظیم روشنایی زمینه به سمت پایین، نور زمینه صفحه نمایشگر کاهش می‌یابد.

نشانه‌گرها و چراغ‌های هشدار

چراغ هشدار وجود عیب در سیستم ESCL	
نشانه‌گر چراغ نور پایین	
نشانه‌گر چراغ نور بالا	
نشانه‌گر چراغ کوچک	
نشانه‌گر چراغ راهنما (به طور جداگانه روشن می‌شود)	
نشانه‌گر هشدار خطر (به طور همزمان روشن می‌شود)	
نشانه‌گر چراغ مه شکن عقب	
نشانه‌گر عملکرد سیستم ESP	
نشانه‌گر سیستم ESP OFF (غیرفعال بودن سیستم ESP)	
نشانه‌گر چراغ کروز	
نشانه‌گر چراغ گرمکن شیشه عقب	

چراغ هشدار سطح سوخت	
نشانه‌گر هشدار دمای مایع خنک کننده	
نشانه‌گر هشدار سطح پایین روغن ترمز/نشانه‌گر وجود عیب در سیستم EBD	
چراغ هشدار وجود عیب در سیستم کنترل الکتریکی موتور/چراغ هشدار وجود عیب درگیربکس اتوماتیک	
چراغ هشدار پایین بودن فشار روغن	
چراغ هشدار درجه حرارت سیستم TCU	
چراغ هشدار باز بودن درب صندوق عقب	
چراغ هشدار افزایش سرعت	
چراغ هشدار وجود عیب در سیستم PEPS	

چراغ هشدار سطح سوخت

در صورت قرارگیری سوئیچ خودرو در موقعیت روشن «ON» یا دکمه روشن- خاموش موتور در موقعیت «IGON»، چراغ هشدار سطح سوخت به مدت ۲ ثانیه روشن شده و پس از تست خودکار (خود بررسی) خاموش می‌شود. هنگامی که سطح سوخت در باک کم باشد، برای هشدار به راننده جهت سوخت‌گیری مجدد، چراغ هشدار پایین بودن سطح سوخت روشن می‌شود.

چراغ هشدار دمای مایع خنک کننده

در صورت قرارگیری سوئیچ خودرو در موقعیت روشن «ON» یا دکمه روشن- خاموش موتور در موقعیت «IGON»، چراغ هشدار دمای مایع خنک کننده به مدت ۲ ثانیه روشن باقی می‌ماند و پس از تست خودکار خاموش می‌شود. هنگام رانندگی، در صورت چشمک زدن یا روشن ماندن چراغ هشدار دمای مایع خنک کننده، خودرو را در مکان ایمنی متوقف نمایید و اجازه دهید موتور درجا کار نماید تا اینکه موتور خنک شود، پس از آن موتور را خاموش کنید. سطح مایع خنک کننده موتور را بررسی کرده و علت کم شدن سطح مایع خنک کننده را شناسایی نمایید. پس از عیب‌یابی، مخزن را از مایع خنک کننده پر کنید.

چراغ هشدار وجود عیب در سیستم ترمز

در صورت قرارگیری سوئیچ خودرو در موقعیت روشن «ON» یا دکمه روشن- خاموش موتور در موقعیت «IGON»، این چراغ به مدت چند ثانیه روشن شده و پس از تست خودکار خاموش می‌شود که نشان دهنده عملکرد نرمال سیستم ترمز می‌باشد. در صورت روشن ماندن یا چشمک زدن این چراغ، نشان دهنده وجود عیب در سیستم ترمز می‌باشد، در این صورت خودرو را متوقف کرده و با نمایندگی مجاز کرمان موتور تماس بگیرید.

نشانگر چراغ عملکرد حالت زمستان	
چراغ هشدار عیب‌یابی موتور (OBD)	
نشانگر چراغ ترمز پارک	
نشانگر ضد سرقت	
چراغ هشدار وجود عیب در ایربگ (کیسه هوا)	
چراغ هشدار وجود عیب در سیستم ABS	
نشانگر سیستم شارژ باتری	
نشانگر وجود عیب در سیستم TPMS	
نشانگر باز ماندن درب موتور	
نشانگر وجود عیب در سیستم EPS	EPS

توجه

در صورت قرار داشتن سطح روغن ترمز زیر خط حداقل (min) از رانندگی خودداری نمایید.



چراغ هشدار وجود عیب در سیستم کنترل الکتریکی موتور/ چراغ هشدار وجود عیب در گیربکس اتوماتیک

در صورت وجود عیب در موتور (شامل سیستم OBD) یا در سیستم گیربکس اتوماتیک، این چراغ روشن خواهد شد. برای عیب‌یابی از کد مخصوص برای خواندن کد عیب‌یابی (DTC) استفاده می‌شود.

چراغ هشدار پایین بودن فشار روغن

در صورت قرارگیری سوئیچ خودرو در موقعیت روشن «ON» یا دکمه روشن- خاموش موتور در موقعیت «IGON»، این چراغ روشن می‌شود. پس از روشن شدن موتور، چراغ هشدار پایین بودن فشار روغن خاموش می‌شود.

در صورت کارکردن موتور اگر این چراغ چشمک زده یا روشن باقی بماند، نشان دهنده پایین بودن سطح روغن یا وجود عیب در سیستم روانکاری می‌باشد. در صورت اضافه کردن روغن و روشن

نمودن موتور، اگر این چراغ به مدت ۱۰ ثانیه روشن باقی بماند، بلافاصله موتور را خاموش کرده و با نمایندگی مجاز کرمان موتور تماس بگیرید.

توجه

برای جلوگیری از صدمات مکانیکی به موتور، اجازه ندهید در صورت پایین بودن فشار روغن، موتور کار نماید.

نشانگر هشدار درجه حرارت روغن TCU

در صورت قرارگیری سوئیچ خودرو در موقعیت روشن «ON» یا دکمه روشن- خاموش موتور در موقعیت «IGON»، نشانگر هشدار درجه حرارت روغن TCU (واحد کنترل گیربکس اتوماتیک) هنگام بالابودن دمای روغن در گیربکس یا وجود عیب در سیستم روشن می‌شود.

چراغ هشدار باز بودن درب صندوق عقب

هنگام قرارگیری سوئیچ خودرو یا دکمه روشن- خاموش موتور در موقعیت روشن، در صورت روشن شدن چراغ هشدار، باز بودن درب صندوق عقب یا بسته نشدن کامل درب صندوق عقب را نشان می‌دهد.

چراغ هشدار افزایش سرعت

هنگام رانندگی، در صورت افزایش سرعت بیش از ۱۲۰ km/h، این چراغ هشدار برای یادآوری به راننده جهت کاهش سرعت، روشن می‌شود. در صورتی که سرعت خودرو به کمتر از ۱۱۹ km/h برسد، این چراغ هشدار خاموش می‌گردد.

چراغ هشدار وجود عیب در سیستم PEPS

هنگامی که کنترلر PEPS (سیستم استارت و ورود غیرفعال) سیگنال هشدار را می‌فرستد این چراغ هشدار روشن می‌شود تا زمانی که سیگنال قطع شود.

چراغ هشدار وجود عیب در سیستم ESCL

پس از آنکه سیستم ESCL (سیستم قفل ستون فرمان برقی) دچار عیب در نحوه قفل شدن یا باز نمودن قفل برای سه مرتبه شود، کنترلر PEPS سیگنال هشدار را می‌فرستد و چراغ هشدار وجود عیب در سیستم ESCL روشن می‌شود (با فاصله زمانی ۰/۵ ثانیه چشمک می‌زند) تا زمانی که سیگنال قطع شود.

☯ نشانگر چراغ نور پایین

هنگام قرارگیری سوئیچ خودرو در موقعیت روشن «ON» یا دکمه روشن-خاموش موتور در موقعیت «IGON»، در صورت روشن شدن نشانگر چراغ نور پایین، با خاموش کردن چراغ نور پایین، نشانگر مربوطه نیز خاموش می‌شود.

☯ نشانگر چراغ نور بالا

هنگام قرارگیری سوئیچ خودرو در موقعیت روشن «ON» یا دکمه روشن-خاموش موتور در موقعیت «IGON»، در صورت روشن شدن نشانگر چراغ نور بالا، با خاموش کردن چراغ نور بالا، نشانگر مربوطه نیز خاموش می‌شود.

☀ نشانگر چراغ کوچک

در صورت قرارگیری سوئیچ خودرو یا دکمه روشن-خاموش موتور در موقعیت روشن، با روشن شدن چراغ کوچک، نشانگر این چراغ نیز روشن می‌شود.

↔ نشانگر چراغ راهنما

در صورت روشن شدن چراغ‌های راهنما، نشانگر چراغ راهنما و چراغ‌های راهنما به طور همزمان چشمک زده و صدایی از طریق BCM به طور متناوب شنیده می‌شود.

در صورت خاموش شدن چراغ‌های راهنما، نشانگر چراغ راهنما و چراغ‌های راهنما خاموش شده و صدا نیز قطع می‌شود.

↔ نشانگر چراغ هشدار خطر (فلاشر)

در صورت فشار دادن کلید چراغ هشدار خطر (فلاشر)، نشانگر چراغ هشدار و تمام چراغ‌های راهنما چشمک زده و صدایی از طریق BCM به طور متناوب شنیده می‌شود. در صورت فشار دادن مجدد کلید چراغ هشدار خطر (فلاشر)، نشانگر چراغ هشدار خطر و تمام چراغ‌های راهنما به طور همزمان خاموش شده و صدا نیز قطع می‌شود.

⊠ نشانگر چراغ مه شکن عقب

هنگام قرارگیری سوئیچ خودرو در موقعیت روشن «ON» یا دکمه روشن-خاموش موتور در موقعیت «IGON»، در صورت روشن شدن چراغ مه شکن عقب، این نشانگر نیز روشن می‌شود.

🚗 نشانگر عملکرد سیستم ESP

چشمک زدن نشانگر عملکرد برنامه پایداری الکترونیکی با فواصل زمانی ۰/۵ ثانیه، نشان می‌دهد که سیستم ESP فعال می‌باشد. اگر هنگام رانندگی این نشانگر

روشن شود، نشان دهنده وجود عیب در سیستم می‌باشد. در صورت روشن شدن این نشانگر، به رانندگی ادامه دهید، اما هنگام رانندگی در جاده‌های نامناسب، ممکن است سیستم پایداری الکترونیکی خودرو تحت تأثیر قرار گیرد.

🚗 نشانگر سیستم ESP OFF

در صورت روشن شدن نشانگر غیرفعال شدن برنامه پایداری الکترونیکی (ESP OFF)، نشان می‌دهد که سیستم ESP غیرفعال می‌باشد.

🚗 نشانگر کروز

در صورت روشن شدن نشانگر کروز، نشان می‌دهد که سیستم کروز فعال می‌باشد. پس از لغو عملکرد کروز، نشانگر کروز نیز خاموش می‌گردد.

🚗 نشانگر چراغ گرمکن شیشه عقب

در صورت قرارگیری سوئیچ خودرو در موقعیت روشن «ON» یا دکمه روشن-خاموش موتور در موقعیت «IGON»، هنگام فعال شدن عملکرد گرمکن شیشه عقب، نشانگر چراغ گرمکن شیشه عقب نیز روشن می‌شود.



نشانگر عملکرد حالت زمستان

در صورت فعال شدن حالت زمستان، نشانگر عملکرد حالت زمستان روشن می‌شود. با فعال شدن این حالت، خودرو با ایمنی و به طور ثابت (بدون لغزش) روی جاده برقی حرکت می‌کند. هنگام غیرفعال شدن حالت زمستان، نشانگر آن نیز خاموش می‌شود. از این حالت فقط هنگام رانندگی در جاده‌های پوشیده از برف استفاده نمایید. در غیر این صورت، مصرف سوخت بیشتر می‌شود. هنگام رانندگی در جاده‌های هموار از این حالت استفاده نکنید.

چراغ هشدار وجود عیب در موتور (OBD)

در صورت قرارگیری سوئیچ خودرو در موقعیت روشن «ON» یا دکمه روشن-خاموش موتور در موقعیت «IGON»، چراغ هشدار وجود عیب در موتور روشن می‌شود. پس از روشن کردن موتور، اگر سیستم هیچ نقصی را شناسایی نکند این چراغ هشدار خاموش می‌شود و در صورت وجود نقص این چراغ هشدار روشن باقی می‌ماند. اگر هنگام رانندگی یا روشن بودن موتور این چراغ هشدار روشن شود، خودرو

را در محل امنی پارک کرده و موتور را خاموش نمایید. پس از روشن کردن موتور چراغ هشدار وجود عیب در موتور (OBD) را بررسی کنید. در صورت روشن ماندن این چراغ هشدار، نشان می‌دهد که سیستم کنترل گازهای خروجی موتور دچار عیب شده است. بلافاصله موتور را خاموش کرده و با نمایندگی مجاز کرمان موتور تماس بگیرید.

نشانگر ترمز پارک (P)

در صورت قرارگیری سوئیچ خودرو در موقعیت روشن «ON» یا دکمه روشن-خاموش موتور در موقعیت «IGON»، هنگام وجود عیب در سیستم ترمز، نشانگر ترمز پارک به مدت ۳ ثانیه روشن مانده و برای تست خودکار خاموش می‌شود. در صورت وجود اشکال در سیستم ترمز یا با درگیر کردن ترمز پارک، این نشانگر روشن می‌شود. اگر هنگامی که ترمز پارک آزاد می‌شود، خودرو برای بررسی متوقف می‌باشد، یا این نشانگر روشن باقی بماند، سیستم ترمز پارک دچار نقص شده است، بنابراین از ادامه به رانندگی خودداری کنید، در غیر این صورت، تصادف رخ می‌دهد.

برای بررسی ترمز، خودرو را به نمایندگی مجاز کرمان موتور انتقال دهید.

نشانگر ضد سرقت

در صورت کارکردن موتور، نشانگر ضد سرقت خاموش شده و با فواصل زمانی ۰/۲ ثانیه چشمک زده یا روشن باقی می‌ماند و تحت شرایط دیگر بعد از ۳ ثانیه خاموش می‌شود و خودرو وارد حالت آلارم (هشدار) می‌شود.

چراغ هشدار وجود عیب در ایربگ (کیسه هوا)

در صورت قرارگیری سوئیچ خودرو در موقعیت روشن «ON» یا دکمه روشن-خاموش موتور در موقعیت «IGON»، نشانگر وجود عیب در ایربگ به مدت چند ثانیه روشن شده و پس از تست خودکار خاموش می‌گردد. این نشان می‌دهد که کارکرد سیستم ایربگ نرمال می‌باشد. هنگام روشن شدن چراغ هشدار وجود عیب در ایربگ در هر شرایطی یا بدون وجود شرایط خاصی، این نشان می‌دهد که سیستم ایربگ یا پیش کشنده کمربند ایمنی دچار اشکال شده است. بنابراین بلافاصله با نمایندگی مجاز کرمان موتور تماس بگیرید.

چراغ هشدار وجود عیب در سیستم ABS (ABS)

در صورت قرارگیری سوئیچ خودرو در موقعیت روشن «ON» یا دکمه روشن-خاموش موتور در موقعیت «IGON»، چراغ هشدار وجود عیب در سیستم ABS (سیستم ترمز ضد قفل) به مدت ۲ ثانیه روشن باقی می‌ماند و پس از تست خودکار خاموش می‌شود که نشان می‌دهد عملکرد سیستم ABS نرمال می‌باشد. اگر هنگام رانندگی این چراغ روشن شود، نشان می‌دهد که عیبی در سیستم ABS وجود دارد. توصیه می‌شود برای بررسی سیستم بلافاصله با نمایندگی‌های مجاز کرمان موتور تماس بگیرید. در صورتی که عملکرد سیستم ABS به دلیل وجود عیب دچار اشکال شود، سیستم ترمز در حالت نرمال عمل می‌کند.

نشانگر سیستم شارژ باتری

در صورت قرارگیری سوئیچ خودرو در موقعیت روشن «ON» یا دکمه روشن-خاموش موتور در موقعیت «IGON»، نشانگر سیستم شارژ باتری روشن می‌شود. پس از روشن شدن موتور، نشانگر سیستم شارژ باتری خاموش می‌شود. اگر هنگام کارکردن موتور، نشانگر سیستم شارژ باتری روشن شود، نشان دهنده وجود عیب

در سیستم شارژ باتری می‌باشد. تجهیزات الکتریکی غیرضروری (مانند سیستم صوتی) را خاموش نمایید. توصیه می‌شود برای بررسی سیستم بلافاصله با نمایندگی‌های مجاز کرمان موتور تماس بگیرید.

نشانگر وجود عیب در سیستم TPMS (اختیاری)

در صورت قرارگیری سوئیچ خودرو در موقعیت روشن «ON» یا دکمه روشن-خاموش موتور در موقعیت «IGON»، نشانگر وجود عیب در سیستم TPMS (سیستم کنترل فشار باد تایر) به مدت چند ثانیه روشن می‌شود و پس از تست خودکار، خاموش می‌گردد که نشان دهنده عملکرد نرمال سیستم TPMS می‌باشد. در صورت افزایش فشار باد تایر بیش از ۲۵۰ Kpa یا کاهش آن به کمتر از ۱۵۰ Kpa، نشانگر وجود عیب در سیستم TPMS روشن می‌شود. چنانچه فشار باد تایر مربوطه این علامت «- -» را نشان دهد، یعنی فشار باد تایر مربوطه دریافت نشده است و نشانگر وجود عیب در سیستم TPMS روشن می‌شود. در صورت وجود عیب در عملکرد سنسور سیستم، این نشانگر روشن باقی می‌ماند. اگر این نشانگر پس از ۶۰ تا ۹۰ ثانیه روشن باقی بماند، برای

بررسی سیستم بلافاصله با نمایندگی‌های مجاز کرمان موتور تماس بگیرید.

نشانگر بازماندن درب موتور

در صورت قرارگیری سوئیچ خودرو در موقعیت روشن «ON» یا دکمه روشن-خاموش موتور در موقعیت «IGON»، نشانگر بازماندن درب موتور روشن می‌شود و نشان می‌دهد درب موتور کاملاً بسته نشده است.

EPS نشانگر وجود عیب در سیستم EPS

در صورت قرارگیری سوئیچ خودرو در موقعیت روشن «ON» یا دکمه روشن-خاموش موتور در موقعیت «IGON»، نشانگر وجود عیب در سیستم EPS به مدت چند ثانیه روشن شده و سپس خاموش می‌شود که نشان می‌دهد عملکرد سیستم فرمان برقی نرمال می‌باشد. هنگام روشن ماندن نشانگر وجود عیب در سیستم EPS، نشان می‌دهد که عملکرد سیستم فرمان برقی دچار اشکال شده است. کنترلر به طور اتوماتیک برق را قطع کرده و سیستم فرمان مکانیکی فعال شده است. در این زمان، توصیه می‌شود بلافاصله خودرو را در مکان ایمنی پارک کرده و با نمایندگی‌های مجاز کرمان موتور تماس بگیرید.

عملکرد چراغ ها و برف پاک کن های خودرو

نمای کلی چراغ های خودرو (جلو)

- ۱ چراغ کوچک
- ۲ چراغ نور بالا / نور پایین
- ۳ چراغ جعبه داشبورد
- ۴ چراغ راهنما
- ۵ چراغ روشنایی روز
- ۶ چراغ درب جلو
- ۷ چراغ درب عقب
- ۸ آینه جانبی بیرونی همراه با چراغ راهنما
- ۹ چراغ آینه آرایشی
- ۱۰ چراغ سقفی جلو

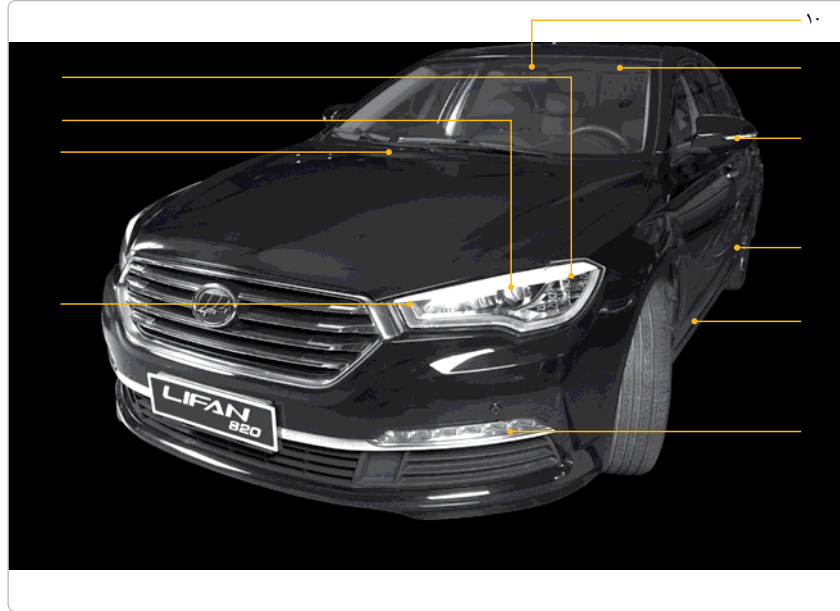

نمای کلی چراغ‌های خودرو (جلو)

- ۱ چراغ راهنما
- ۲ چراغ صندوق عقب
- ۳ چراغ پلاک راهنمایی و رانندگی
- ۴ چراغ مه شکن عقب
- ۵ چراغ بازتاب کننده (انعکاسی) عقب
- ۶ چراغ دنده عقب
- ۷ چراغ کوچک
- ۸ چراغ ترمز
- ۹ چراغ ترمز سوم
- ۱۰ چراغ سقفی عقب

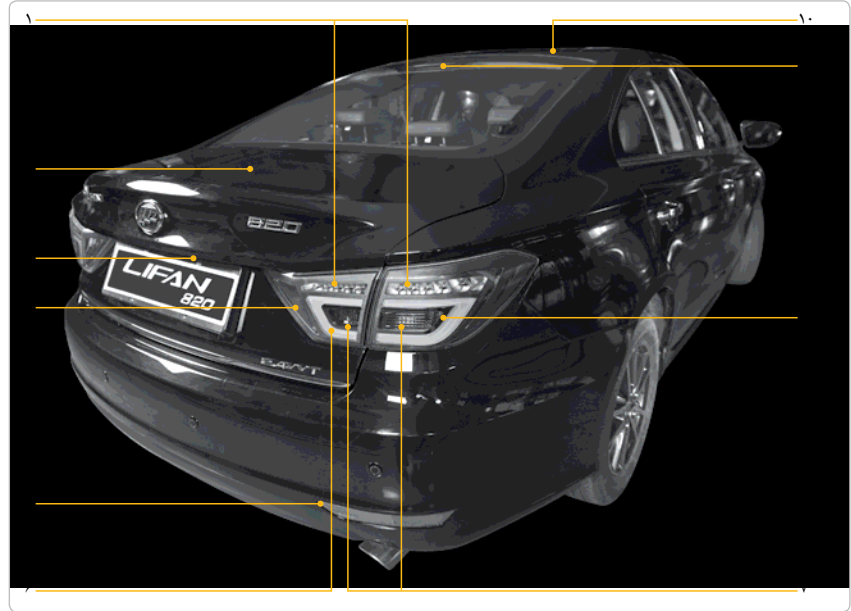

چراغ کوچک



در صورت چرخاندن دکمه انتهای کلید دسته راهنما به موقعیت D ، چراغ‌های کوچک روشن می‌شوند.

چراغ نور پایین



در صورت قرار داشتن سوئیچ خودرو در

موقعیت روشن «ON» یا دکمه روشن- خاموش موتور در موقعیت «IGON»، دکمه انتهای کلید دسته راهنما را به موقعیت D بچرخانید، چراغ‌های نور پایین روشن می‌شوند.

کلید تنظیم ارتفاع روشنایی چراغ‌ها



در صورت قرار داشتن سوئیچ خودرو در موقعیت «ON» یا دکمه روشن- خاموش موتور در موقعیت «IGON»، و نیز روشن بودن چراغ‌های نور پایین، برای جلوگیری از تابش خیره کننده روشنایی چراغ، هنگام وجود بار و سرنشین در خودرو، کلید دسته راهنما را به سمت بالا حرکت دهید. در چنین شرایطی، ارتفاع روشنایی چراغ‌های خودرو تنظیم می‌شود. دکمه کلید تنظیم ارتفاع روشنایی چراغ از پایین به بالا دارای چهار مرحله ۰، ۱، ۲، ۳ می‌باشد.

اگر دکمه کلید تنظیم روشنایی را به سمت پایین تنظیم کنید، کلید موقعیت نور پایین نیز پایین می‌آید. اگر دکمه کلید تنظیم ارتفاع روشنایی را به سمت بالا تنظیم کنید، کلید موقعیت نور پایین نیز بالا می‌آید.

چراغ نور بالا



در صورت قرارگیری سوئیچ خودرو در موقعیت روشن «ON» یا دکمه روشن- خاموش موتور در موقعیت «IGON»، هنگام باز شدن چراغ نور پایین، با فشار دادن کلید دسته راهنما به سمت پایین، چراغ نور بالا روشن می‌شود. کلید دسته راهنما را به سمت موقعیت وسط بالا بکشید، چراغ نور بالا خاموش می‌شود.



اخطار

در صورت مشاهده خودرویی که از روبرو می‌آید، تا فاصله ۱۵۰m از خودروهای دیگر از چراغ نور بالا استفاده نکنید.

عملکرد اتوماتیک چراغ‌های جلو (AUTO)



قرار داشتن دسته راهنما در موقعیت «AUTO» در صورت قرارگیری سوئیچ خودرو در موقعیت روشن «ON» یا دکمه روشن- خاموش موتور در موقعیت «IGON»، سنسور روشنایی روی بدنه جلویی خودرو با توجه به شعاع نور خورشید، موقعیت روشن یا خاموش / ON OFF چراغ‌ها را کنترل می‌کند. هنگام تاریک

چراغ مه شکن عقب



در صورت قرار دادن سوئیچ خودرو در موقعیت روشن «ON» یا دکمه روشن- خاموش موتور در موقعیت «IGON»، چراغ‌های کوچک یا نور پایین را روشن نمایید، و با چرخاندن دکمه کلید دسته راهنما در موقعیت چراغ مه شکن عقب «»، این چراغ نیز روشن خواهد شد.

شدن هوا، چراغ کوچک و چراغ نور پایین یا نور بالا به طور اتوماتیک روشن می‌شوند و موقع روشن شدن هوا این چراغ‌ها به طور اتوماتیک خاموش می‌شوند. در صورت قرارگیری کلید دسته راهنما در موقعیت «AUTO» و نیز سوئیچ خودرو در موقعیت «LOCK» یا دکمه روشن- خاموش موتور در موقعیت «STOP»، کلید قفل «LOCK» روی کلید هوشمند یا دکمه قفل «PE» روی دستگیره درب جلو چپ را فشار دهید، چراغ جلو به مدت ۳۰ ثانیه روشن باقی می‌ماند و سپس به طور خودکار خاموش می‌شود. (PE: میکروسوئیچ مخصوص دستگیره درب جلو چپ) در صورت قرارگیری سوئیچ خودرو در موقعیت «LOCK» یا دکمه روشن- خاموش موتور در موقعیت «STOP» و نیز کلید دسته راهنما در موقعیت «AUTO»، اگر هوا تاریک شود، با فشار دادن دکمه باز نمودن قفل (UNLOCK) روی کلید هوشمند یا لمس دستگیره درب جلو چپ (کلید هوشمند در محدوده مؤثر قرار دارد). چراغ جلو به طور خودکار روشن خواهد شد. اگر پس از ۳۰ ثانیه، سوئیچ باز نشود، چراغ‌های جلو و چراغ‌های کوچک به طور خودکار خاموش خواهند شد.



چراغ راهنما



در صورت قرار دادن سوئیچ خودرو در موقعیت روشن «ON» یا دکمه روشن- خاموش موتور در موقعیت «IGON»، با فشار دادن اهرم دسته راهنما به سمت جلو، چراغ راهنمای راست و چراغ آینه جانبی بیرونی راست همراه با چراغ راهنما روشن می‌شوند. با فشار دادن اهرم دسته راهنما به سمت عقب، چراغ راهنمای چپ و چراغ آینه جانبی بیرونی چپ همراه با چراغ راهنما روشن می‌شوند. هنگام دور زدن، اهرم دسته راهنما را جهت روشن شدن چراغ‌های راهنما فشار داده و بکشید. در صورت برگرداندن غربلیک فرمان به موقعیت رانندگی مستقیم، اهرم دسته راهنما به طور خودکار به موقعیت اصلی خود باز می‌گردد و چراغ‌های راهنما خاموش خواهند شد.

چراغ روشنایی روز



در صورت کارکردن موتور، چراغ روشنایی روز، روشن شده و پس از خاموش کردن موتور، این چراغ نیز خاموش می‌گردد. اگر پس از روشن کردن موتور، چراغ‌های جلو را روشن نمایید، چراغ روشنایی روز به طور خودکار خاموش می‌شود. هنگام خاموش کردن چراغ جلو، چراغ روشنایی روز روشن خواهد شد.

چراغ ترمز



پدال ترمز را فشار دهید، چراغ‌های ترمز و چراغ‌های ترمز سوم روشن می‌شوند. پدال ترمز را رها کنید، چراغ‌های ترمز و چراغ‌های ترمز سوم خاموش می‌شوند.

چراغ دنده عقب



توجه

در صورت قرار داشتن سوئیچ خودرو در موقعیت روشن «ON» یا دکمه روشن- خاموش در موقعیت «IGON»، برف پاککن شیشه جلو و شیشه شوی عمل می‌کند.



اهرم را به سمت جلو از موقعیت اولیه به موقعیت MIST حرکت دهید. در صورت قرارگرفتن کلید دسته راهنما در این موقعیت، برف پاککن‌ها با سرعت پایین کار می‌کنند.

موقعیت اولیه انتخاب و شروع می‌شود.
۱ OFF (خاموش): موقعیت اولیه، برف پاککن‌های جلو در این موقعیت خاموش می‌باشند.
۲ INT (کارکرد متناوب): موقعیت میانی عملکرد برف پاککن‌های جلو
۳ LO (کارکردن با سرعت پایین): موقعیت سرعت پایین عملکرد برف پاککن‌های جلو
۴ HI (کارکردن با سرعت بالا): موقعیت سرعت بالای عملکرد برف پاککن‌های جلو



هنگامی که کلید برف پاککن در موقعیت «INT» قرار می‌گیرد، زمان حرکت متناوب آن بین ۴ تا ۱۰ ثانیه تنظیم می‌گردد. برای طولانی کردن زمان حرکت متناوب برف پاککن، اهرم را به سمت جلو بچرخانید، برای کوتاه کردن زمان حرکت متناوب برف پاککن، اهرم را به سمت عقب بچرخانید.

در صورت قرار داشتن سوئیچ خودرو در موقعیت روشن «ON» یا دکمه روشن- خاموش موتور در موقعیت «IGON»، اگر دسته تعویض دنده در موقعیت دنده عقب (R) درگیر باشد، چراغ دنده عقب روشن می‌شود. پس از خارج کردن دسته تعویض دنده از موقعیت دنده عقب (R)، چراغ دنده عقب خاموش خواهد شد.

برف پاک‌کن و شیشه شوی شیشه جلو

در صورت قرار داشتن سوئیچ خودرو در موقعیت روشن «ON» یا دکمه روشن- خاموش موتور در موقعیت «IGON»، برف پاککن و شیشه شوی شیشه جلو عمل می‌کند. باکشیدن اهرم کنترل (دسته راهنما) به سمت عقب، عملکرد برف پاککن‌ها از



پس از کشیدن اهرم دسته راهنما به سمت بالا، مایع شیشه شوی اسپری (پاشیده) می‌شود و برف پاک‌کن در سرعت پایین کار می‌کند. پس از رها کردن اهرم دسته راهنما، هیچ مایع شیشه شویی به بیرون اسپری (پاشیده) نشده و پس از ۳ بار حرکت رفت و برگشت، برف پاک‌کن‌ها متوقف می‌شوند.



توجه

هنگام خشک بودن شیشه، هرگز از برف پاک‌کن استفاده نکنید. در غیر این صورت، ممکن است موجب ایجاد خش روی شیشه و کاهش عمر برف پاک‌کن شود.

نحوه استفاده از تجهیزات کمکی در رانندگی

سنسور برخورد از جلو



سنسور برخورد از جلو، نوعی دستگاه تشخیص سنسور می‌باشد که بر روی سپر جلو تعبیه شده است. هنگامی که سرعت خودرو کمتر از ۱۰ Km/h باشد، سنسور برخورد از جلو وجود مانع را شناسایی کرده و صفحه نمایش چند کاره سیگنال مربوطه را دریافت می‌کند و جهت و فاصله مربوط به آن را نشان می‌دهد. همچنین این عملکرد باعث فعال شدن بلندگو و به صدا درآمدن هشدار صوتی با فرکانس مشخصی می‌شود و در نتیجه راننده را از موقعیت ایمن خودرو مطمئن می‌نماید.

روشن «ON»

در صورت قرار داشتن سوئیچ خودرو در موقعیت روشن (ON) یا دکمه روشن-خاموش موتور در موقعیت «IGON»، اگر دسته تعویض دنده در موقعیت دنده خلاص «N» قرار نداشته باشد و خودرو با سرعت کمتر از ۱۰ km/h به سمت جلو در حال حرکت باشد، سنسور برخورد از جلو فعال می‌گردد.



توجه

در صورتی که سرعت خودرو صفر و موتور هم درجا در حال کار باشد، سنسور برخورد از جلو فعال می‌شود.

خاموش «OFF»

در صورتی که خودرو با سرعت بیش از ۱۰ Km/h در حال حرکت باشد، سنسور برخورد با فشار دادن کلید سنسور برخورد از جلو خاموش می‌شود. با فشار دادن کلید سنسور برخورد روی داشبورد می‌توان سیستم سنسور برخورد از جلو و عقب را به‌طور موقت روشن نمود.

محدوده تشخیص مانع

صدای آژیر هشدار با توجه به فاصله بین سپر جلو و موانع تغییر می‌کند:

منطقه C	منطقه B	منطقه A
بدون صدای هشدار صوتی	صدای متناوب هشدار صوتی با فرکانس سریع	صدای بلند هشدار صوتی
> 51	$50-31$	≤ 30

واحد: Cm

توجه

سنسور برخورد از جلو و عقب فقط به عنوان یک دستگاه کمکی برای راننده مورد استفاده قرار می‌گیرد. به دلیل گوناگونی و پیچیدگی موانع، محیط زیست و عوامل دیگر، توصیه می‌شود هنگام رانندگی در موقعیت واقعی قرار بگیرید.

سنسور دنده عقب



سیستم سنسور دنده عقب، نوعی سنسور تشخیص می‌باشد که بر روی سپر عقب تعبیه شده است. هنگام پارک خودرو و حرکت با دنده عقب، این سنسور وجود مانع در اطراف خودرو را تشخیص داده و صفحه نمایش چند کاره، با دریافت سیگنال مربوطه، فاصله و جهت را نشان می‌دهد. همچنین این عملکرد باعث فعال شدن بلندگو و به صدا درآمدن هشدار صوتی با فرکانس مشخصی می‌شود، و در نتیجه راننده را از موقعیت ایمن خودرو مطمئن نموده و از بروز تصادف جلوگیری می‌کند.

روشن «ON»

در صورت قرار داشتن سوئیچ خودرو در موقعیت روشن «ON» یا دکمه روشن-

خاموش موتور در موقعیت «IGON»، هنگام درگیری دسته تعویض دنده در موقعیت دنده عقب، سنسور دنده عقب فعال شده و سنسور بدون به صدا درآمدن آژیر هشدار عمل می‌کند. (عملکرد سیستم نرمال می‌باشد.)



توجه

- در صورتی که سرعت خودرو بیش از 10 km/h باشد، تمامی سنسورها کار نمی‌کنند.
- فاصله تشخیص و هشدار صوتی سنسورهای برخورد عقب در وسط متفاوت می‌باشد.

خاموش «OFF»

در صورت درگیری دسته تعویض دنده در دنده‌ای به غیر از موقعیت دنده عقب (R)، دستگاه سنسور دنده عقب خاموش می‌شود. با فشار دادن کلید سنسور دنده عقب روی داشبورد، می‌توان سیستم سنسور دنده عقب را به طور موقت خاموش نمود.

تشخیص عیب

در صورت قرار دادن سوئیچ خودرو در موقعیت روشن «ON» یا دکمه روشن-

خاموش موتور در موقعیت «IGON»، سیستم وارد حالت خودکار (خود بررسی) می‌شود. در صورت عملکرد نرمال تست خودکار، سیستم ۵ ثانیه دیرتر به طور نرمال فعال می‌شود. هنگام وجود عیب دریک یا چند سنسور سیستم، خودرو ۲ ثانیه دیرتر به طور نرمال کار می‌کند و صفحه نمایش چندکاره با دریافت سیگنال مربوطه، مشخصات عیب را نشان می‌دهد.

محدوده تشخیص مانع

فاصله تشخیص و هشدار صوتی سنسورهای برخورد از عقب در راست و چپ با توجه به شرایط زیر تغییر می‌کند:

منطقه A	منطقه B	منطقه C
صدای بلند هشدار صوتی	صدای متناوب هشدار صوتی با فرکانس سریع	بدون صدای هشدار صوتی
≤ ۳۰	۳۱+۶۰	> ۶۱

واحد: Cm

فاصله تشخیص و صدای هشدار سنسورهای برخورد از عقب در وسط با توجه به شرایط زیر تغییر می‌کند:

منطقه A	منطقه B	منطقه C	منطقه D
صدای بلند هشدار صوتی	صدای متناوب هشدار صوتی با فرکانس سریع	صدای متناوب هشدار صوتی با فرکانس سریع	بدون صدای هشدار صوتی
≤ ۳۰	۳۱~۱۰۰	۱۰۱~۱۵۰	> ۱۵۰

واحد: Cm

رانندگی در شرایط خاص

رانندگی اقتصادی

رانندگی اقتصادی بهترین روش مصرف اقتصادی سوخت را ارائه می‌دهد و به طولانی شدن عمر سرویس‌دهی خودرو کمک می‌نماید. با استفاده از روش‌های رانندگی اقتصادی، مصرف سوخت از ۱۰ تا ۱۵ درصد کاهش می‌یابد. نکات و اقدامات احتیاطی برای ذخیره سوخت و پس‌انداز پول در زیر تشریح شده است:

تعویض دسته دنده به دنده ذخیره انرژی

اگر هنگام رانندگی نیازی به ترمزگیری زیادی نمی‌باشد، از رانندگی در موقعیت

دنده پایین‌تر (دنده سبک) خودداری کنید در غیر این صورت منجر به کاهش مصرف اقتصادی سوخت می‌شود.

از فشار دادن پدال گاز تا انتها خودداری نمایید.

از رانندگی با سرعت زیاد خودداری کنید، زیرا منجر به مصرف سوخت، افزایش گازهای آلاینده و صدای غیرعادی (نویز) در رانندگی می‌شود. بنابراین رانندگی با سرعت پایین باعث ذخیره سوخت می‌شود.

از رانندگی با دور آرام خودداری نمایید.

هنگام رانندگی در ترافیک، قبل از تقاطع راه آهن یا منتظر ماندن پشت چراغ قرمز به مدت طولانی، موتور خودرو را خاموش نمایید. سوخت خودرو با خاموش کردن موتور به طور موقت به مدت ۳۰ تا ۴۰ ثانیه بیشتر از مقدار مصرف سوخت برای روشن کردن موتور ذخیره می‌شود.

در صورت نیاز به پیش گرم کردن موتور تا رسیدن به دمای عملکردی، که در این صورت در طولانی مدت در دور آرام سایش موتور و خروج گازهای آلاینده در حالت پیش گرم کردن موتور افزایش می‌یابد. بنابراین پس از روشن کردن موتور، بلافاصله حرکت کرده و از کارکردن موتور

در دور بالا جلوگیری نمایید.

|| از افزایش و کاهش مداوم سرعت خودرو خودداری نمایید.

سرعت خودرو را به طور مداوم افزایش و کاهش ندهید. پدال گاز را به آرامی و نرم فشار دهید. کاهش و افزایش سرعت باعث بالا رفتن مصرف سوخت می‌شود.

|| از ترمزگیری‌های اضطراری غیر ضروری خودداری نمایید.

سرعت را ثابت نگه‌داشته و از ترمزگیری‌های اضطراری غیرضروری خودداری کنید.

زمان تغییر چراغ‌های ترافیکی را محاسبه کرده تا بتوانید تعداد دفعات توقف خودرو را به حداقل رسانده یا برای جلوگیری از قرارگرفتن پشت چراغ ترافیکی از راهنماهای ترافیکی استفاده نمایید. هنگام رانندگی فاصله مناسب تا خودروهای روبرو را رعایت کرده و از ترمزگیری‌های اضطراری ناگهانی خودداری نمایید، که در این صورت سایش قطعات در اثر ترمزگیری‌های اضطراری کاهش می‌یابد.

|| تعمیر و نگهداری منظم

پیش از رانندگی با استفاده از برنامه

تعمیر و نگهداری به طور منظم، عملکرد ذخیره سوخت مطلوبی برای خودرو به‌دست خواهد آمد. شرایط تعمیر و نگهداری خودرو در جهت ایمنی ترافیکی و نیز میزان حفظ و نگهداری خودرو مناسب بوده و همچنین به ذخیره سوخت کمک می‌نماید. در صورت تنظیم نکردن صحیح موتور، مصرف سوخت ۱۰ درصد بیشتر از شرایط نرمال موتور می‌شود.

|| از رانندگی در مسافت‌های کوتاه خودداری نمایید.

موتور و دستگاه تصفیه گازهای خروجی باید به دمای عملکردی مطلوب رسیده که در نتیجه مصرف سوخت و گازهای آلاینده به طور مؤثری کاهش یابد.

در هوای سرد مصرف سوخت بسیار بالا می‌باشد و پس از رانندگی حدود ۴km، موتور به دمای عملکردی رسیده و در ضمن مصرف سوخت نرمال می‌شود. بنابراین تا جایی که امکان دارد از رانندگی در مسافت‌های کوتاه خودداری نمایید.

|| به فشار باد تایر توجه نمایید.

با توجه به مقدار فشار باد تایر توصیه

شده، تایرها را باد نمایید. در صورتی که فشار باد تایر کافی نباشد، تایر سریع‌تر دچار ساییدگی می‌شود و مصرف سوخت نیز افزایش می‌یابد.

|| چرخ‌های جلو را به طور مناسب هم‌تراز نمایید.

هنگام عبور از جاده‌های ناهموار، به آرامی رانندگی کنید. هم‌ترازی نامناسب چرخ‌های جلو، باعث افزایش فشار به موتور و ساییدگی تایرها شده و در نتیجه مصرف سوخت نیز افزایش می‌یابد.

|| از بارگیری غیر ضروری جلوگیری نمایید.

از قرار دادن بارهای غیرضروری در خودرو خودداری کنید، در غیر این صورت، فشار به موتور افزایش یافته و سوخت بیشتری هدر می‌رود.

|| صرفه جویی در مصرف سوخت و انرژی برق

موتور بابه حرکت درآوردن آلترناتور (دینام)، انرژی برق تولید می‌کند، مصرف انرژی برق بیشتر، معادل مصرف سوخت بیشتر می‌باشد. بنابراین تجهیزات الکتریکی غیرضروری را خاموش نمایید. گرمکن هنگام توقف خودرو باعث افزایش مصرف انرژی برق و سوخت می‌شود.

رانندگی در حالت زمستان نیز باعث افزایش مصرف سوخت می‌شود. هنگام وارد شدن از جاده‌های پوشیده از برف به جاده‌های نرمال (بدون برف) کلید حالت زمستان را در موقعیت خاموش (OFF) قرار دهید. **|| خودرو را در شرایط عملکردی مطلوب حفظ نمایید.**

خودرو را در شرایط عملکردی مطلوب حفظ کنید. فیلتر هوا، شمع و روغن روانکاری کثیف، لقی سوپاپ، تنظیمات نامناسب پدال ترمز و دیگر عوامل بر عملکرد موتور تأثیر گذاشته و در نتیجه منجر به افزایش مصرف سوخت می‌شود.

در صورت طولانی شدن عمر سرویس قطعات خودرو و کاهش مصرف سوخت، همواره تعمیر و نگهداری خودرو را در فواصل زمانی معین انجام دهید. در صورت رانندگی در شرایط سخت فواصل زمانی تعمیر و نگهداری را کوتاه‌تر نمایید.



اخطار

هنگام رانندگی از خاموش کردن موتور خودداری

کنید. در صورت کار نکردن موتور، غربلیک فرمان و سیستم ترمز نیز به طور مناسب کار نمی‌کنند.

رانندگی در مه



♦ هنگام رانندگی در مه، چراغ‌های مه شکن را روشن نمایید. با استفاده از بوق به عابرین پیاده و خودروهای دیگر هشدار دهید.

♦ در صورت شنیدن صدای بوق خودروهای دیگر، جهت پاسخگویی و نشان دادن موقعیت خودرو بلافاصله بوق خودرو را به صدا در آورید.



اخطار

پیش از رانندگی و برای جلوگیری از بروز

تصادف و صدمات جسمی و حتی مرگ هنگام رانندگی، تمام قطعات خودرو را مانند چراغ‌های جلو، چراغ‌های مه شکن و غیره را بررسی نمایید. • در روزهای مه آلوده از رانندگی و سفر کردن خودداری نمایید. به جهت کاهش محدوده دید، در شرایط رانندگی در هوای مه آلود، به راحتی منجر به تصادف و در نتیجه صدمات جسمی و مرگ می‌شود.

• هنگام رانندگی از تمیز کردن بخار روی شیشه جلو خودداری نمایید.



توجه

• هنگام رانندگی در هوای مه آلود، با سرعت پایین رانندگی کرده و فاصله ایمن بین خودروی خود و خودروی جلویی را حفظ نمایید.

• هنگام رانندگی در هوای مه آلود، از گاز دادن یا رها کردن ناگهانی پدال گاز و ترمزگیری‌های ناگهانی خودداری کرده یا غربلیک فرمان را به سرعت حرکت ندهید. در صورت لزوم سرعت را کاهش داده، پدال گاز را به آرامی رها و سپس پدال ترمز را به تدریج چندین مرتبه فشار داده تا سرعت خودرو کنترل شده و از تصادفات برخوردار از پشت جلوگیری شود.

رانندگی در باران



هنگام بارش باران به دلیل کاهش محدوده دید، بخارگرفتن شیشه‌ها و لغزنده بودن سطح جاده از اقدامات احتیاطی در رانندگی استفاده نمایید.



اخطار

هنگام رانندگی در باران سرعت خودرو را کاهش دهید. به دلیل کم شدن محدوده دید، لغزندگی جاده در روزهای بارانی، به راحتی منجر به بروز تصادف شده و صدمات جسمی یا حتی مرگ را به وجود می‌آورد.

اقدامات احتیاطی هنگام رانندگی در باران

- ♦ آهسته برانید و هنگام بارش باران به دلیل لغزنده بودن سطح جاده، با سرعت پایین رانندگی نمایید.
- ♦ هنگام بارش باران، برای جلوگیری از وجود قطرات باران روی آینه‌های جانبی و کاهش دید، به موقع آینه‌های جانبی بیرونی را تمیز نمایید.
- ♦ به دلیل کاهش محدوده دید در روزهای ابری و مه‌آلود، چراغ‌های مه شکن و چراغ‌های نور پایین را روشن نمایید.
- ♦ هنگام رانندگی در باران، از فشار زیاد یا رهاکردن سریع پدال گاز و ترمزگیری‌های ناگهانی یا چرخاندن ناگهانی فرمان خودداری نمایید.
- ♦ در صورت لزوم سرعت را کاهش داده، پدال گاز را به آرامی رها نمایید و برای کنترل سرعت خودرو چندین مرتبه پدال ترمز را به آهستگی فشار دهید تا از بروز تصادف و برخورد از عقب جلوگیری شود.
- ♦ در صورتی که ادامه به رانندگی در بارش شدید باران یا رعدوبرق غیرممکن می‌باشد، خودرو را در محلی که آب جمع نشده پارک نمایید تا از خیس شدن خودرو جلوگیری شود.
- ♦ چراغ هشدار خطر (فلاشر) را برای هشدار به

خودروهای عقب روشن نمایید.

- ♦ پس از قطع شدن باران، برای جلوگیری از خوردگی رنگ بدنه خودرو از اسید موجود در آب باران، بلافاصله خودرو را شستشو دهید.



توجه

- روی جاده‌های لغزنده با دقت رانندگی کنید.
- هنگام ترمزگیری، گاز دادن یا چرخاندن ناگهانی فریبک فرمان روی جاده‌های لغزنده، تایرها به راحتی سرخورده و کنترل خودرو به سختی انجام می‌شود و در نتیجه به بروز تصادف منجر می‌شود.
- هنگام تعویض دنده به دنده‌های بالاتر یا پایین‌تر در روزهای بارانی، سرعت دور موتور آشکارا تغییر کرده، خودرو به راحتی در جهت عرضی سر می‌خورد و در نتیجه به بروز تصادف منجر می‌شود.
- از رانندگی روی جاده‌های آب گرفته خودداری نمایید. در غیر این صورت آب وارد موتور شده و خودرو دچار صدماتی مانند خرابی موتور و غیره می‌شود.
- پس از عبور از جاده‌های آب گرفته، به آرامی روی پدال ترمز فشار آورید و عملکرد نرمال ترمزها را بررسی نمایید. در صورت خیس شد.



LIFAN B20

www.kermanmotor.ir

رانندگی با خودرو

لنت ترمز، عملکرد ترمزها کاهش یافته و فقط سمت خیس شده لنت ترمز به صورت نرمال عمل می‌نماید. بنابراین هنگام فرمان دادن به خودرو به راحتی به بروز تصادف منجر می‌شود.

پس از عبور از جاده‌های آب گرفته و گیرافتادن در آب، برای بررسی شرایط زیر به نمایندگی مجاز کرمان موتور مراجعه نمایید:

عملکرد ترمز گیری ترمزها

- ♦ کاهش سطح روغن و سوخت و تغییر وضعیت موتور، گیربکس، دیفرانسیل و غیره (در صورت تغییر رنگ روغن به سفید که نشان دهنده وجود آب در این تجهیزات می‌باشد. خودرو را به وسیله کامیون یدککش، برای بازرسی و تعمیر به نمایندگی‌های مجاز کرمان موتور بکسل کنید.)
- ♦ پلوس‌ها، بلبرینگ‌ها، چهارشاخ گاردان را از نظر روانکاری مناسب بررسی نمایید.

رانندگی در فصل گرم



هنگام رانندگی در فصل تابستان، اقدامات احتیاطی را انجام داده و از ایمنی خودرو و سرنشینان دیگر مطمئن شوید. در هوای گرم تابستان از قرار دادن طولانی مدت خودرو در زیر نور شدید آفتاب خودداری نمایید. همچنین از قرار دادن مواد قابل اشتعال رو و نزدیک به داشبورد داخلی (مانند فندک، تکه‌های کاغذ، اسباب بازی‌های پارچه‌ای) خودداری نمایید.

از داغ شدن بدنه موتور جلوگیری نمایید.

به دلیل افزایش دمای محیط بیرون در فصل تابستان، موتور به راحتی جوش می‌آورد. بنابراین در فصل تابستان، از

بررسی و تعمیر و نگهداری مکرر سیستم خنک کننده موتور مطمئن شده و رسوبات به وجود آمده را از مخزن انبساط، نازل شیشه‌شو و نیز خاروخاشاک را از رادیاتور تمیز نمایید.



توجه

- از رانندگی با دمپایی راحتی و کفش پاشنه بلند خودداری نمایید.
- به دلیل هوای گرم تابستان، مدارهای خودرو را از نظر اتصال کوتاه یا فرسوده شدن، اتصالات را از نظر شل شدن و باتری را از نظر عملکرد نرمال و لوله‌های روغن را از نظر نشتی بررسی کرده و از سوخته شدن خودکار خودرو جلوگیری نمایید.
- در فصل تابستان به دلیل بالا رفتن دما، فشار باد تایرها نیز افزایش یافته و منجر به ترکیندن تایرها می‌شود. اگر هنگام رانندگی، نشانگر وجود عیب در سیستم TPMS روی صفحه نمایشگر روشن شود، بلافاصله خودرو را متوقف کرده و در صورت سرد شدن تایر، رانندگی نمایید.



هنگام رانندگی در فصل زمستان، اقدامات احتیاطی را انجام داده و از ایمنی خود و سرنشینان دیگر مطمئن شوید.

هشدار

شرایط رانندگی در زمستان بسیار خطرناکتر از فصل‌های دیگر می‌باشد. هنگام رانندگی مراقب باشید و برای جلوگیری از بروز تصادف و در نتیجه صدمات جسمی و حتی مرگ سرعت خودرو را کاهش دهید.

اقدامات احتیاطی رانندگی در زمستان

- ♦ پیش از رانندگی در زمستان، تجهیزات ایمنی داخل خودرو مانند فرمان، ترمزها، چراغ‌ها، صفحات نمایشگر، بوق، برف پاک‌کن را از نظر عملکرد نرمال و مناسب بررسی نمایید.
- ♦ به رانندگی ایمن در آب و هوای سرد زمستان اهمیت زیادی دهید و آگاهی‌های ایمنی خود را افزایش دهید. هنگام رانندگی در جاده، توجه خود را بر رانندگی و کنترل سرعت به روش مناسب متمرکز نمایید.
- ♦ به دلیل لغزندگی سطح جاده پس از بارش برف در فصل زمستان، سرعت را ثابت نگه داشته و یکسان عمل نمایید. از عملکردهای ناگهانی مانند افزایش سرعت، ترمزگیری و فرمان‌دهی ناگهانی خودداری نمایید. به نرمی پدال گاز را فشار داده و با سرعت کم و متوسط رانندگی نمایید.
- ♦ برای جلوگیری از سرخوردن تایرها موتور را روشن کرده و به آرامی و نرمی گاز دهید.
- ♦ اقدامات احتیاطی پارک کردن خودرو در روزهای برفی
- ♦ خودرو را در مکانی بدون وجود برف یا آب پارک نمایید، زیرا چرخ‌ها در اثر یخ زدن آب

پاره می‌شود.

- ♦ برای جلوگیری از جمع شدن برف در موقعیت قرارگیری تایرها از تخته‌های ضخیم استفاده نمایید.
- ♦ از پارک کردن خودرو در زیر درختان خودداری نمایید، زیرا خودرو در اثر افتادن یخ و برف صدمه می‌بیند.
- ♦ برای جلوگیری از یخ زدن تیغه‌های برف پاک‌کن روی شیشه جلو، آنها را بالا آورید، در غیر این صورت، تیغه‌های برف پاک‌کن ویا موتور دچار آسیب دیدگی می‌شوند.
- ♦ برف و آب روی چراغ‌های ترکیبی را تمیز کرده و از صدمه دیدن چراغ‌های ترکیبی به وسیله برف و آب یخ زده جلوگیری نمایید.
- ♦ خودرو را روی سطح مسطح پارک نمایید.
- ♦ هنگام پارک خودرو، جهت خنک شدن داخل خودرو برای چند دقیقه درب‌ها را باز کرده و سپس قفل نمایید. تفاوت دمای داخل و خارج از خودرو را به حداقل رسانده تا از یخ زدن شیشه‌ها جلوگیری شود.

|| تعمیر و نگهداری خودرو در زمستان

از نوع مایع خنک کننده موتور مطمئن شوید. ضد یخ نوع الکلی استفاده نکنید.

|| بررسی وضعیت باتری

در روزهای سرد، انرژی برق تمام باتری کاهش می‌یابد، بنابراین وضعیت باتری را مرتب بررسی کرده و از کافی بودن ذخیره انرژی در باتری جهت روشن کردن موتور مطمئن شوید.

|| هنگام رانندگی در زمستان از مناسب بودن ویسکوزیتی روغن موتور مطمئن شوید.

درفصل‌های سرد سال، به دلیل استفاده از روغن موتور نامناسب، موتور به سختی روشن می‌شود، بنابراین بلافاصله روغن را تعویض نمایید.

|| از مایع شیشه‌شوی حاوی ضدیخ استفاده کنید.

مایع شیشه‌شوی حاوی ضدیخ را از نمایندگی‌های مجاز کرمان موتور و فروشگاه‌های لوازم یدکی خودرو تهیه نمایید.

|| هنگام پارک خودرو در هوای سرد از ترمز پارک استفاده نکنید.

در هوای بسیار سرد، برف یا آب جمع شده در اطراف مجموعه سیستم ترمز پارک ممکن است یخ زده، بنابراین از آزادکردن ترمز پارک خودداری نمایید. هنگام پارک

خودرو، دسته تعویض دنده را در موقعیت دنده ۱ یا دنده عقب (خودروهای مجهز به گیربکس دستی) و یا دنده P در خودروها با گیربکس اتوماتیک قرار داده و جلوی چرخ‌های جلو از مانع استفاده نمایید. || از تجمع برف و یخ در زیر گلگیر خودداری نمایید.

در صورت جمع شدن برف و یخ در زیر گلگیر، خودرو به سختی تغییر جهت می‌دهد. هنگام رانندگی در فصل زمستان، به طور مرتب گلگیر را از نظر تجمع برف و یخ کنترل و بررسی نمایید.

|| آماده سازی ابزارهای کمکی

ابزارهای کمکی را برای استفاده در شرایط اضطراری آماده کنید. توصیه می‌شود تجهیزات زیر را آماده نمایید: زنجیرچرخ، یخ تراش شیشه، کیسه شن، چراغ قوه، کابل باتری کمکی و غیره.



۱۰۶ نحوه استفاده از سیستم ایرکاندیشن (کولر)

- ۱۰۶ صفحه کنترل الکترونیکی ایرکاندیشن (کولر)
- ۱۰۷ معرفی عملکردها
- ۱۰۹ بخاری
- ۱۰۹ کولر (A/C)
- ۱۱۰ دریچه‌های خروجی هوا
- ۱۱۰ پنل کنترل اتوماتیکی کولر (A/C)
- ۱۱۱ معرفی عملکردها

۱۱۲ نحوه استفاده از سیستم صوتی

- ۱۱۲ پنل کنترل سیستم صوتی (همراه با CD)
- ۱۱۲ معرفی عملکردها
- ۱۱۶ پنل کنترل سیستم صوتی (همراه با MP۵)

۱۳۵ نحوه استفاده از جعبه‌های نگهدارنده

- ۱۳۵ جعبه داشبورد
- ۱۳۵ جعبه نگهدارنده اشیاء کوچک سمت راننده
- ۱۳۵ جعبه نگهدارنده روی درب جلو
- ۱۳۵ جعبه نگهدارنده روی درب عقب
- ۱۳۶ جا عینکی
- ۱۳۶ جعبه نگهدارنده زیر آرنجی بین‌صندلی‌های جلو
- ۱۳۶ جا لیوانی
- ۱۳۷ محفظه نگهداری اشیاء زیر کنسول وسط
- ۱۳۷ صندوق عقب

۱۳۸ نحوه استفاده از چراغ‌های داخلی خودرو

- ۱۳۸ چراغ سقفی جلو
- ۱۳۸ چراغ سقفی عقب
- ۱۳۸ چراغ جعبه داشبورد
- ۱۳۹ چراغ آینه آرایشی
- ۱۳۹ چراغ خوش آمد گویی
- ۱۳۹ چراغ صندوق عقب

۱۳۹ نحوه استفاده از تجهیزات دیگر خودرو

- ۱۳۹ آفتابگیر
- ۱۳۹ آینه آرایشی
- ۱۴۰ زیرسیگاری و فنذک صندلی جلو
- ۱۴۱ زیرسیگاری صندلی عقب
- ۱۴۱ دستگیره سقف
- ۱۴۱ زیر آرنجی روی درب
- ۱۴۲ رابط ورودی‌های AUX و USB
- ۱۴۲ رابط برق داخلی خودرو
- ۱۴۲ صفحه نمایش چندکاره

نحوه استفاده از سیستم ایر کاندیشن (کولر)

صفحه کنترل الکترونیکی ایر کاندیشن (کولر)

- ۱ دکمه انتخاب حالت گردش هوا
- ۲ کلید A/C
- ۳ کلید گرمکن شیشه عقب
- ۴ کلید گرمکن شیشه جلو
- ۵ دکمه تنظیم دما
- ۶ کلید بخاری و هدایت جریان هوا روبه شیشه و کف
- ۷ کلید هدایت جریان هوا روبه کف
- ۸ کلید هدایت جریان هوا روبه کف و روبرو
- ۹ کلید هدایت جریان هوا روبرو
- ۱۰ دکمه کنترل میزان جریان هوا

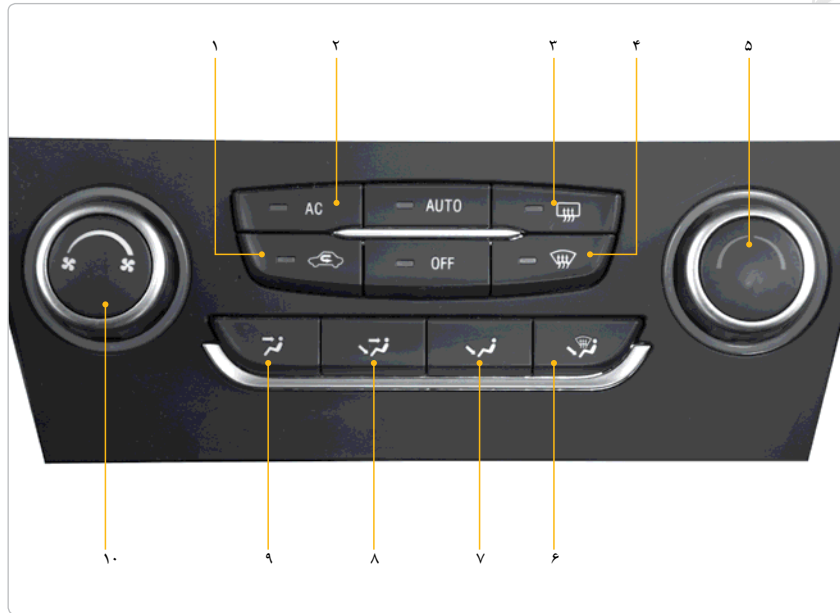

معرفی عملکردها



روشن کردن ایرکاندیشن (کولر)

در صورت قرار دادن سوئیچ خودرو در موقعیت روشن «ON» یا دکمه روشن-خاموش موتور در موقعیت «IGON»، برای روشن کردن کولر کلید A/C را فشار دهید. نشانگر A/C روشن شده و روی صفحه نمایش LCD پیغام «A/C» ظاهر می‌شود.



خاموش کردن ایرکاندیشن (کولر)

هنگام روشن بودن کولر، کلید «A/C» را فشار دهید تا نشانگر «A/C» خاموش شده و پیغام «A/C» روی صفحه نمایش LCD حذف شود و ایرکاندیشن (کولر) وارد حالت تهویه مطبوع شود.



تنظیم دما

برای افزایش دما (مخصوص بخاری)، دکمه تنظیم دما را در جهت حرکت عقربه‌های ساعت تا محدوده قرمز رنگ بچرخانید. برای کاهش دما (مخصوص کولر)، دکمه تنظیم دما را در خلاف جهت حرکت عقربه‌های ساعت تا محدوده آبی رنگ بچرخانید.



تنظیم میزان جریان هوا

برای افزایش میزان جریان هوا، دکمه کنترل میزان جریان هوا را در جهت حرکت عقربه‌های ساعت بچرخانید. برای کاهش میزان جریان هوا، این دکمه را در خلاف جهت حرکت عقربه‌های ساعت بچرخانید. پیغام air volum (میزان جریان هوا) روی صفحه نمایش LCD ظاهر می‌شود.



LIFAN B20

www.kermanmotor.ir

تجهیزات داخلی خودرو



تنظیم جریان هوا بین حالت هوای تازه و حالت گردش هوا

برای وارد شدن به حالت گردش هوای داخلی دکمه انتخاب حالت گردش هوای داخل را فشار دهید. برای وارد شدن به حالت گردش هوای بیرونی مجدد این دکمه را فشار دهید. در این صورت، نشانگر گردش هوای داخل خاموش می‌گردد.



توجه

- برای جلوگیری از تشکیل بخار روی شیشه‌ها از حالت گردش هوای داخل به مدت طولانی استفاده نکنید.
- در شرایط سخت محیطی مانند مناطق پر از گرد و غبار و ساختمان سازی، تمام پنجره‌ها

را بسته و حالت گردش هوای داخل را روشن نمایید. پس از خارج شدن از این مناطق، برای تغییر حالت هوای داخل خودرو دکمه حالت گردش هوای بیرون را روشن نمایید.



انتخاب حالت خروجی هوا
حالت جریان هوا روبرو

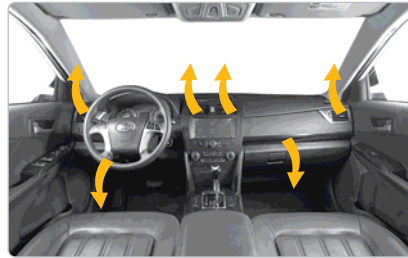

حالت جریان هوا روبه کف و روبرو

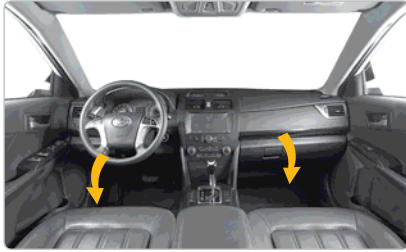

حالت جریان هوا روبه کف

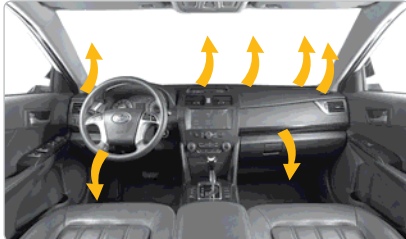

گرمکن و حالت جریان هوا روبه شیشه و کف

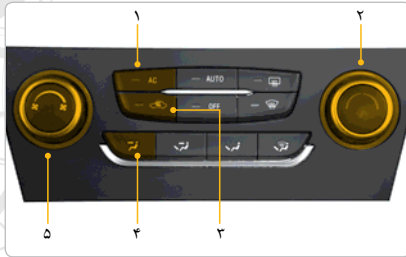

گرمکن

کولر A/C

درفصل سرد سال، خودرو را گرم سال، خودرو را خنک نگه دارید، ابتدا برای تهویه هوا شیشه‌های خودرو را کاملاً باز کرده و سپس باتوجه به دستوالعمل‌های زیر عمل نمایید.

- ۱ کلید A/C را فشار دهید.
- ۲ دکمه تنظیم دما را تا منطقه آبی رنگ بچرخانید.
- ۳ حالت گردش هوای داخل را به حالت گردش هوای بیرون تغییر دهید.
- ۴ دکمه جریان هوای روبرو را فشار دهید.
- ۵ دکمه انتخاب گردش هوا را به سمت راست بچرخانید.

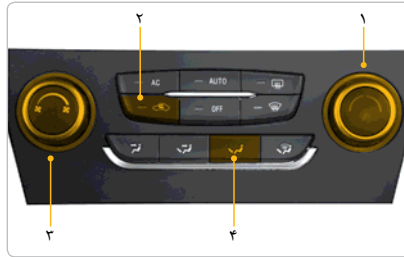
بخاری

درفصل سرد سال، خودرو را گرم نگه دارید، توصیه می‌شود باتوجه به دستوالعمل‌های زیر عمل نمایید.

- ۱ دکمه تنظیم دما را تا محدوده قرمز رنگ بچرخانید.
- ۲ حالت گردش هوای داخل را به انتخاب حالت گردش هوا تغییر دهید.
- ۳ دکمه انتخاب گردش هوا را به سمت راست بچرخانید.
- ۴ کلید جریان گردش هوا رو به کف را فشار دهید.



برای گرم شدن شیشه عقب، دکمه گرمکن شیشه عقب را فشار دهید. نشانگر گرمکن شیشه عقب روشن می‌شود. برای توقف عملکرد گرم شدن شیشه عقب مجدد این دکمه را فشار دهید. نشانگر گرمکن شیشه عقب خاموش می‌شود.

در صورتی که دمای بیرون از خودرو بیش از صفر درجه سانتیگراد باشد، عملکرد گرمکن شیشه عقب به مدت ۱۰ دقیقه طول کشیده و سپس این حالت به طور اتوماتیک متوقف می‌گردد.

دریچه‌های خروجی هوا

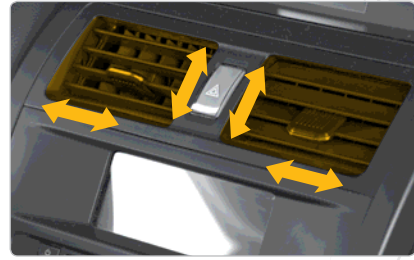

برای تغییر جهت جریان هوا از این اهرم استفاده نمایید.

پنل کنترل اتوماتیکی کولر (A/C)

- ۱ دکمه انتخاب حالت گردش هوا
- ۲ کلید کولر (A/C)
- ۳ کلید روشن کردن حالت اتوماتیک
- ۴ کلید گرمکن شیشه عقب
- ۵ کلید گرمکن شیشه جلو
- ۶ کلید تنظیم دما

- ۷ کلید گرمکن و هدایت جریان هوا رو به کف
- ۸ کلید هدایت جریان هوا رو به کف
- ۹ کلید خاموش کردن ایرکاندیشن (کولر)
- ۱۰ کلید هدایت جریان هوا رو به کف و رو برو
- ۱۱ کلید هدایت جریان هوا رو برو
- ۱۲ دکمه میزان جریان هوا

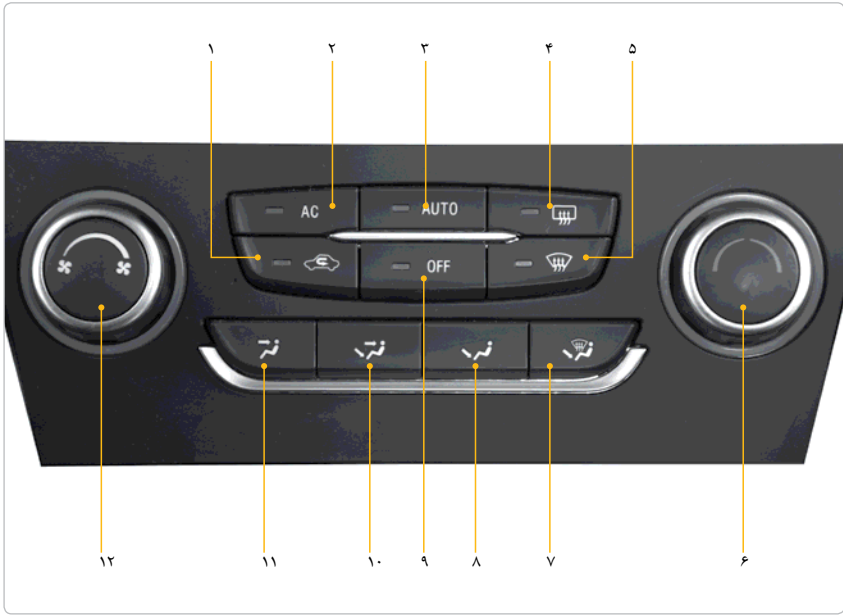

- ۱
- ۲
- ۳
- ۴
- ۵
- ۶
- ۷
- ۸
- ۹
- ۱۰
- ۱۱
- ۱۲

معرفی عملکردها



کنترل خودکار ایرکاندیشن (کولر)

♦ با قرار دادن سوئیچ خودرو در موقعیت روشن «ON» یا دکمه روشن-خاموش موتوردر موقعیت «IGON»، کلید «AUTO» را فشار دهید، کولر وارد حالت کنترل خودکار شده و نشانگر «AUTO» نیز روی صفحه روشن می‌شود. ♦ با قراردادن کولر در حالت کنترل خودکار، کلید «انتخاب حالت گردش هوا»، «حالت دریچه‌های خروجی هوا»، و «حالت گردش هوای داخل» را تنظیم نموده و برای خارج شدن از سیستم ایرکاندیشن از حالت کنترل خودکار و وارد شدن به حالت کنترل الکتریکی یا خاموش از میان کلیدهای کولر (A/C)، کلید گرمکن شیشه

جلو، یا کلید خاموش کردن یکی را فشار دهید. ♦ با قراردادن ایرکاندیشن (کولر) در حالت کنترل خودکار، کلید گرمکن شیشه عقب و کلید تنظیم دما نیز فعال می‌باشند.



توجه

با قراردادن ایرکاندیشن (کولر) در حالت کنترل خودکار، دمای داخل خودرو در دمای ۲۴ درجه سانتیگراد تنظیم می‌شود.



برای خاموش کردن ایرکاندیشن (کولر) و توقف عملکرد فن و کمپرسور، کلید خاموش کردن (OFF) را فشار دهید.

روشن کردن ایرکاندیشن (کولر)

به بخش معرفی عملکرد ایرکاندیشن (کولر) الکتریکی (صفحه ۱۰۶) مراجعه نمایید.

تنظیم دما

به بخش معرفی عملکرد ایرکاندیشن (کولر) الکتریکی (صفحه ۱۰۶) مراجعه نمایید.

تنظیم میزان جریان هوا

به بخش معرفی عملکرد ایرکاندیشن (کولر) الکتریکی (صفحه ۱۰۶) مراجعه نمایید.

♦ تغییر دادن بین حالت هوای تازه و حالت هدایت گردش هوا

به بخش معرفی عملکرد ایرکاندیشن (کولر) الکتریکی (صفحه ۱۰۶) مراجعه نمایید.

انتخاب حالت دریچه‌های خروجی هوا

به بخش معرفی عملکرد ایرکاندیشن (کولر) الکتریکی (صفحه ۱۰۶) مراجعه نمایید.

نحوه استفاده از سیستم صوتی

پنل کنترل سیستم صوتی (همراه با CD)

- ۱ دکمه روشن/ خاموش (ON/OFF)
- ۲ کلید جلو بردن
- ۳ محل ورود و خروج CD
- ۴ کلید عقب بردن
- ۵ دکمه خروج CD
- ۶ کلید از پیش تنظیم ۴
- ۷ کلید از پیش تنظیم ۵
- ۸ کلید از پیش تنظیم ۶
- ۹ کلید انتخاب باند موج رادیو (BAND)
- ۱۰ کلید اسکن (SCAN)
- ۱۱ دکمه قطع صدا/ دکمه افکت صوتی / دکمه تنظیم صدا (MUTE/ SET VOL)
- ۱۲ کلید اکولایزر (EQ)
- ۱۳ کلید تغییر حالت (MODE)
- ۱۴ کلید از پیش تنظیم ۳
- ۱۵ کلید از پیش تنظیم ۲
- ۱۶ کلید از پیش تنظیم ۱

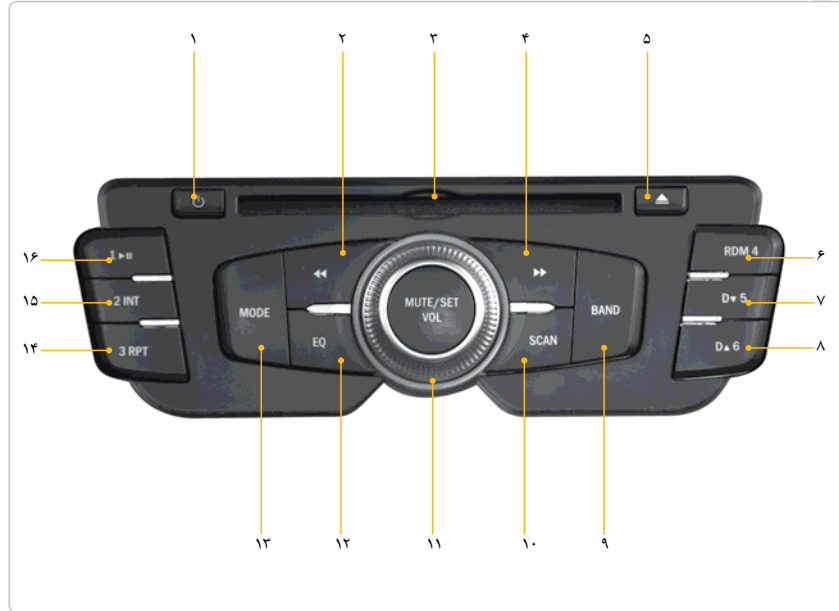

معرفی عملکردها

عملکرد دکمه‌ها		تعریف دکمه‌ها	معرفی دکمه‌ها
<p>برای روشن کردن سیستم صوتی این دکمه را فشار دهید، و برای خاموش کردن سیستم صوتی این دکمه را مجدد فشار دهید. دکمه را به مدت بیش از ۵ ثانیه فشار داده و نگه دارید، سیستم صوتی مجدداً به حالت پیش فرض باز می‌گردد.</p>		دکمه روشن / خاموش	
<p>با فشار دادن این دکمه CD به طور خودکار خارج می‌گردد. در صورت قرار داشتن دیسک در حالت خروج، با فشار دادن این دکمه دیسک وارد دستگاه می‌شود.</p>		دکمه خروج CD	
<p>با فشار دادن لحظه‌ای این کلید کانال‌های رادیویی قبلی به طور خودکار جستجو می‌شود (افزایش عدد). با نگه داشتن این کلید به طور دستی کانال‌های رادیویی قبلی باز می‌گردد (افزایش عدد)</p>	رادیو RADIO	کلید عقب بردن	
<p>با فشار دادن لحظه‌ای این کلید، فایل صوتی بعدی پخش می‌شود.</p>	CD / MP۳		
<p>با فشار دادن لحظه‌ای این کلید کانال‌های رادیویی بعدی به طور خودکار جستجو می‌شود (افزایش عدد). با نگه داشتن این کلید به طور دستی کانال‌های رادیویی بعدی باز می‌گردد (افزایش عدد)</p>	رادیو RADIO	کلید جلو بردن	
<p>با فشار دادن لحظه‌ای این کلید، فایل صوتی قبلی پخش می‌شود. با نگه داشتن این کلید، فایل صوتی قبلی به حالت سریع پخش می‌شود.</p>	CD / MP۳		
<p>با فشار دادن لحظه‌ای این دکمه صدا قطع می‌شود. با نگه داشتن این دکمه عملکردهای صوتی بین بلندی صدا، بالانس راست/چپ - کاهش و افزایش صدا - باند موج رادیویی و غیره تغییر می‌کند. با چرخاندن دکمه تنظیم صدا در جهت حرکت عقربه‌های ساعت صدا افزایش می‌یابد. با چرخاندن دکمه تنظیم صدا در خلاف جهت حرکت عقربه‌های ساعت صدا کاهش می‌یابد.</p>		دکمه قطع صدا / دکمه افکت صوتی / دکمه تنظیم صدا	MUTE/SEL/ VOL



عملکرد دکمه‌ها		تعریف دکمه‌ها	معرفی دکمه‌ها
با نگه‌داشتن این کلید به مدت ۲ ثانیه، کانال در کلید شماره "۱" ذخیره می‌شود.	FM/AM	کلید پیش تنظیم ۱	
با فشار دادن لحظه‌ای این کلید کانال ذخیره شده در کلید شماره "۱" حذف می‌شود.			
با فشار دادن لحظه‌ای این کلید، حالت مکت و قطع صدا ایجاد می‌شود.	CD/MP3/USB		
با فشار دادن مجدد این کلید، وضعیت به حالت قبل بازگشته و فایل صوتی به‌طور مداوم پخش می‌شود.			
با نگه‌داشتن این کلید به مدت ۲ ثانیه، کانال در کلید شماره "۲" ذخیره می‌شود.	FM/AM	کلید پیش تنظیم ۲	2INT
با فشار دادن لحظه‌ای این کلید کانال ذخیره شده در کلید شماره "۲" حذف می‌شود.			
با فشار دادن لحظه‌ای این کلید از اولین آهنگ شروع به پخش می‌شود و هر آهنگ به مدت ۱۰ ثانیه به‌طور خودکار پخش می‌شود.	CD/USB		
با فشار دادن مجدد این کلید، وضعیت به حالت قبل بازمی‌گردد.			
با نگه‌داشتن این کلید به مدت ۲ ثانیه، کانال در کلید شماره "۳" ذخیره می‌شود.	FM/AM	کلید پیش تنظیم ۳	3RPT
با فشار دادن لحظه‌ای این کلید کانال ذخیره شده در کلید شماره "۳" حذف می‌شود.			
با فشار دادن لحظه‌ای این کلید، آهنگ در حال پخش، مجدد پخش می‌شود.	CD/USB		
با فشار دادن مجدد این کلید، وضعیت به حالت قبل بازمی‌گردد.			
با نگه‌داشتن این کلید به مدت ۲ ثانیه، کانال در کلید شماره "۴" ذخیره می‌شود.	FM/AM	کلید پیش تنظیم ۴	4RDM
با فشار دادن لحظه‌ای این کلید کانال ذخیره شده در کلید شماره "۴" حذف می‌شود.			
با فشار دادن این کلید، فایل‌های صوتی به صورت تصادفی پخش می‌شود.	CD/MP3/USB		

عملکرد دکمه‌ها		تعریف دکمه‌ها	معرفی دکمه‌ها
با نگه‌داشتن این کلید به مدت ۲ ثانیه، کانال در کلید شماره "۵" ذخیره می‌شود.	FM/AM	کلید پیش تنظیم ۵	5D ▲
با فشاردادن لحظه‌ای این کلید کانال ذخیره شده در کلید شماره "۵" حذف می‌شود.			
بافشاردادن این کلید فولدر صوتی قبلی انتخاب می‌شود.	MP3		
با نگه‌داشتن این کلید به مدت ۲ ثانیه، کانال در کلید شماره "۶" ذخیره می‌شود.	FM/AM	کلید پیش تنظیم ۶	6D ▼
با فشاردادن لحظه‌ای این کلید کانال ذخیره شده در کلید شماره "۶" حذف می‌شود.			
بافشاردادن این کلید فولدر صوتی بعدی انتخاب می‌شود.	MP3		
بافشاردادن این دکمه، حالت‌ها بین RADIO (FM/AM)-CD--USB -AUX تغییر می‌کند.		کلید تغییر حالت	MODE
بافشاردادن این کلید، حالت‌ها بین AM۱~AM۲~FM۱~FM۲~FM۳ تغییر می‌کند.	RADIO	کلید انتخاب باندموج رادیویی	BAND
بافشاردادن و نگه‌داشتن این کلید ذخیره جستجوی باندموج رادیویی به طور خودکار انجام می‌شود.			
بافشاردادن این کلید سیستم به حالت رادیو (RADIO) تغییر می‌کند.	CD/USB/AUX		
کانال‌های رادیویی را جستجو و اسکن می‌کند و هرکانال رادیویی را به مدت ۱۰ ثانیه پخش می‌کند.	RADIO	کلید اسکن	SCAN
فایل‌های صوتی را جستجو و اسکن می‌کند و هر فایل صوتی را به مدت ۲۰ ثانیه پخش می‌کند.	CD/USB		
بافشاردادن این کلید حالت‌ها بین فیلهای صوتی JAZZ-VOCAL -POP -CLASSIC -ROCK -BASS تغییر می‌کند		کلید اکولایزر	EQ

پنل کنترل سیستم صوتی (همراه با MP5)

- Menu ۱
- ▶| ۲
- شکاف کارت MAP ۳
- MUTE/ ۴
- شکاف کارت حافظه ۵
- ◀◀ ۶
- NAVI ۷



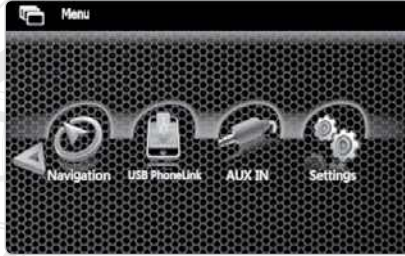

آیکون دوم را فشار دهید؟، یا به طور افقی صفحه را به سمت چپ کشیده تا به صفحه بعد بروید. همانطور که در شکل بالا نشان داده شده است. برای برگشت به صفحه قبلی آیکون؟ روی منوی اصلی را فشار دهید یا به طور افقی صفحه را به سمت راست بکشید. توجه: با فشار دادن روی هر آیکون به صفحه مربوط به عملکرد آن وارد می‌شود.

می‌شود. در صورت پیدا شدن ایستگاه جستجو متوقف می‌شود. هنگامی که سیستم در حالت USB می‌باشد برای رفتن به آهنگ بعدی یک بار فشار داده و برای رفتن سریع به عقب فشار داده و نگه دارید. NAVI (سیستم ردیاب): با فشار دادن دکمه وارد سیستم ردیاب می‌شوید.

◀ ورود به منوی اصلی

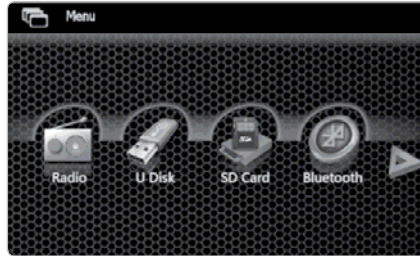

هنگامی که سیستم برای اولین بار روشن می‌شود وارد منوی اصلی می‌شود. همانطور که در شکل بالا نشان داده شده است.

۱. Menu: با فشار دادن دکمه Menu عملکرد بین منوی اصلی و نمایش فعلی تغییر می‌کند. (بجز سیستم ردیاب)

۲. ▶▶: هنگام قرار داشتن در حالت رادیو، با فشار دادن این دکمه جستجو بین ایستگاه‌های رادیویی با فرکانس بالا تا فرکانس پایین شروع می‌شود. در صورت پیدا کردن ایستگاه رادیویی، جستجو متوقف می‌شود. هنگامی که در حالت USB قرار داشته باشد با یک بار فشار دادن به آهنگ قبلی برمی‌گردد برای سریع جلو رفتن این دکمه را فشار داده و نگه دارید.

۳. شکاف کارت MAP (کارت حافظه کوچک)

۴. MUTE/ : دکمه را در جهت عقربه‌های ساعت چرخانده تا صدا زیاد شود. با چرخش دکمه در خلاف جهت عقربه‌های ساعت صدا کم می‌شود. در صورتی که سیستم خاموش است با فشار دادن این دکمه سیستم روشن می‌شود و در صورتی که روشن است، بی‌صدا می‌شود. برای خاموش کردن سیستم دکمه را برای بیش از ۲ ثانیه فشار داده و نگه دارید.

۵. شکاف کارت حافظه: (کارت حافظه کوچک)

۶. ◀◀: هنگامی که در حالت رادیو قرار دارد، با فشار دادن این دکمه جستجو بین ایستگاه‌های دارای فرکانس بالا و فرکانس پایین آغاز

تنظیم صدا

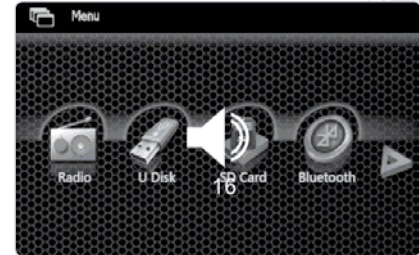

(نرمال)

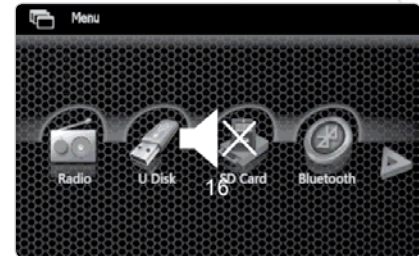

(بی صدا)

دکمه صدا را چرخانده تا میزان صدا تنظیم شود. آیکون صدا تحت شرایط عادی و موقعیت بی صدا متفاوت است، همانطور که در شکل بالا نشان داده شده است.

ورود/خروج



در صفحه اصلی روی **Radio** فشار دهید تا وارد صفحه رادیو شوید. روی آیکون دیگر فشار دهید تا از صفحه رادیو خارج شوید.

انتخاب باند موج رادیویی (Band)

با فشار دادن **BAND** در صفحه رادیو موج‌های AM2/ AM1/ FM3/ FM2/ FM1 را انتخاب نمایید.

ذخیره کردن ایستگاه رادیویی به طور دستی

پس از تنظیم ایستگاه رادیویی مورد نظر به صورت دستی گزینه **MEMORY** را از صفحه نمایشگر انتخاب نموده و سپس یکی از موقعیت‌های M1 تا M6 را جهت ذخیره ایستگاه رادیویی فشار دهید.

جستجوی ایستگاه‌های رادیویی

در صفحه رادیو روی آیکون **▶** فشار داده و نگاه دارید تا آهسته به موج‌های پایین‌تر بروید؛ با فشار دادن و نگاه داشتن آیکون **◀** آهسته به موج‌های بالاتر بروید. با فشار دادن **▶** به یک ایستگاه معتبر بالاتر می‌روید، با فشار دادن و نگاه داشتن **◀** به یک ایستگاه معتبر پایین‌تر می‌روید.



همانطور که در شکل بالا نشان داده می‌شود با فشار دادن روی خط موج یا حرکت در امتداد خط یا فشار دادن روی هر نقطه فرکانس تنظیم می‌شود.

♦ **بیرون کشیدن:** پیش از بیرون کشیدن کارت حافظه، ابتدا باید از حالت پخش کارت حافظه خارج شوید سپس سیستم باز شده و کارت حافظه را بیرون بکشید.

◀ **وارد شدن به حالت پخش کارت حافظه** همانطور که در شکل نشان داده شده است در صفحه اصلی روی آیکن فشار دهید تا وارد پخش USB

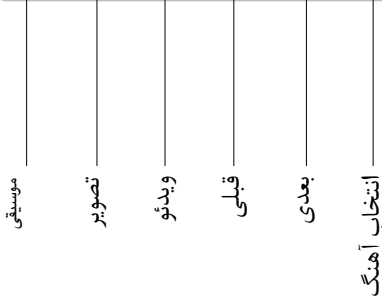

◀ **روشن/خاموش همانندسازی بلندی صدا** روی آیکن در صفحه رادیو فشار دهید در صورتی که آیکن آبی شود همانند سازی بلندی صدا روشن می‌باشد. در صورتی که سفید باشد همانند سازی بلندی صدا خاموش است.

◀ **پخش ایستگاه‌های رادیویی تنظیم شده**



برای پخش ایستگاه‌های رادیویی، ابتدا موج رادیو را انتخاب نمایید سپس روی یکی از شش ایستگاه رادیویی فشار دهید، همانطور که در شکل نشان داده شده است.

◀ **جازدن/بیرون کشیدن کارت حافظه**

♦ **جازدن:** زمانی که کارت حافظه جا زده می‌شود سیستم به طور اتوماتیک به پخش کارت حافظه تغییر خواهد کرد.

◀ **جستجو کردن ایستگاه‌های رادیویی به طور اتوماتیک**

♦ روی آیکن در صفحه رادیو فشار دهید، جستجو انجام گرفته و ایستگاه‌های رادیویی ذخیره می‌شوند. با فشار دادن مجدد این آیکن جستجو متوقف شده و ایستگاه فعلی پیدا می‌شود.

♦ بیش از ۱۸ ایستگاه رادیویی در موج FM ذخیره می‌شوند. (به ترتیب ایستگاه روی FM3, FM2, FM1) و بیش از ۱۲ ایستگاه رادیویی در موج AM ذخیره می‌شوند. (شامل AM1 و AM2)

◀ **خاموش/ روشن کردن مکان/ کنترل فاصله دریافت**

روی آیکن در صفحه رادیو فشار دهید در صورتی که LOC (Distance) Reception Control/ Local آبی باشد روشن است. در صورتی که سفید باشد LOC خاموش است. زمانی که LOC روشن می‌باشد تنها رادیوهای محلی دارای سیگنال قوی ذخیره می‌شوند.

بخش موسیقی

در انتهای صفحه بخش کارت حافظه روی آیکون فشار دهید تا لیست موسیقی را مشاهده نمایید. فایل موسیقی را برای بخش انتخاب نمایید یا برای مشاهده لیست، صفحه را بکشید.

بخش تصادفی



- نوار پیش روی آهنگ
- محدود زمان بخش
- بندی
- بخش/توقف
- قبلی
- توقف

فایل تصویر

در نوار کنترل انتهای صفحه بخش کارت حافظه روی آیکون فشار دهید تا لیست فایل تصویر را مشاهده نمایید. روی فایل فشار دهید تا تصویر نمایش داده شده را مشاهده نمایید.



- بزرگسای
- چرخش
- بندی
- بخش/توقف
- قبلی
- تنظیم به عنوان پس زمینه

بخش ویدئو

در نوار کنترل انتهای صفحه بخش کارت حافظه روی آیکون فشار دهید تا لیست فایل ویدئو را مشاهده نمایید روی فایل فشار دهید تا به صفحه بخش ویدئو بروید و نمایش تصویری را انتخاب نمایید، همانطور که در شکل نشان داده شده است.

روی هر قسمت از صفحه که فشار دهید حالت بخش تمام صفحه نمایش داده می‌شود با فشار دادن مجدد از نمایش تمام صفحه خارج می‌شوید. با فشار دادن آیکون به منو برمی‌گردید، برای انتخاب آیکون‌های عملکردی صفحه را به سمت راست/ چپ بکشید.



توجه

- محصولات USB با عملکرد پخش MP3 براساس استانداردهای کارخانه سازنده متفاوت هستند، همه USB ها پخش نمی‌شوند. با سازنده USB تماس بگیرید.
- پیش از بیرون کشیدن USB آن را متوقف نمایید.

AUX <

ورود / خروج

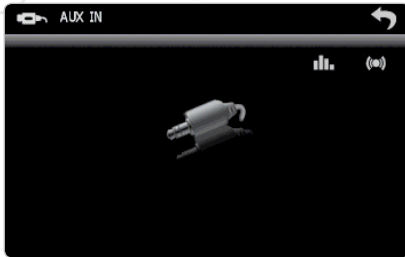

- ♦ منوی اصلی روی آیکن فشار دهید تا وارد حالت AUX شوید، همانطور که در شکل نشان داده شده است.
- ♦ با فشار دادن آیکن از حالت AUX خارج می‌شوید.

< ورود به حالت پخش USB



- ♦ در صفحه اصلی روی آیکن فشار دهید تا وارد حالت پخش USB شوید، همانطور که در شکل نشان داده شده است.
- ♦ برای دیگر عملکردها به پخش کارت حافظه مراجعه نمایید.

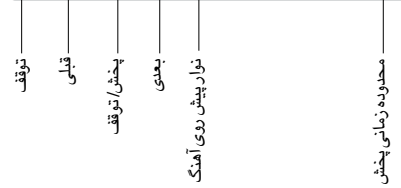

توجه

- SDHC و USB کارت حافظه ۳۲ گیگا بایتی / USB را پشتیبانی می‌کند.
- پیش از بیرون کشیدن کارت حافظه پخش آن را متوقف نمایید.

با همگام سازی (جفت سازی) ماژول بلوتوث داخلی، می‌توان بلوتوث را به عنوان تلفن همراه در نظر گرفت. پس از ایجاد ارتباط بلوتوث با تلفن همراه، دستگاه پخش می‌تواند از برخی عملکردهای تلفن همراه (مثل: هندزفری، مشاهده لیست تماس‌ها یا لیست مخاطبین) استفاده کند.



توجه

ماژول بلوتوث و نرم افزارهای مربوط متفاوت می‌باشند، ممکن است بعضی عملکردها معتبر نباشند.

ورود/ خروج

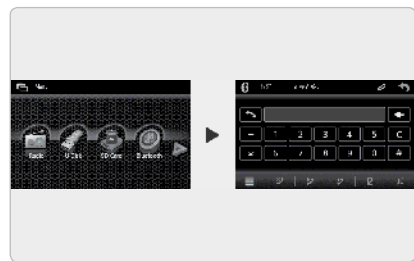

در صفحه اصلی روی آیکون فشار دهید

تا وارد صفحه بلوتوث شوید. با فشار دادن روی آیکون از صفحه خارج می‌شوید. همانطور که در شکل نشان داده شده است.

صفحه بلوتوث



- ۱ پد شماره‌گیری
- ۲ تماس‌های بی‌پاسخ
- ۳ تماس‌های دریافتی
- ۴ لیست تماس‌ها
- ۵ لیست مخاطبین
- ۶ موسیقی بلوتوث
- ۷ شماره‌گیری
- ۸ لغو
- ۹ بازگشت
- ۱۰ برگشت به عقب
- ۱۱ جفت‌سازی / ارتباط

همگام سازی (جفت سازی) / ارتباط

بلوتوث تلفن همراه خود را روشن نمایید. زمانی که ماژول بلوتوث پیداشد، تلفن همراه نام دستگاه را نمایش می‌دهد. (نام اولیه: LIFAN.AUTO) آن را انتخاب کرده و پین کد را وارد نمایید (کد اولیه: ۰۰۰۰) تا متصل شوید. در صورت متصل شدن، دستگاه پخش نام تلفن همراه را نمایش می‌دهد. هم اکنون عملکرد پاسخ دهی هندزفری بلوتوث در دسترس می‌باشد.

شماره‌گیری

- ♦ می‌توانید با تلفن همراه خود یا با اعداد روی صفحه نمایش شماره‌گیری نمایید.
- ♦ با فشار دادن اعداد روی صفحه، شماره تلفن را وارد نمایید تا شماره در صفحه نمایش داده شود. روی فشار دهید تا به عقب برگردید، با فشار دادن همه اطلاعات داده شده پاک می‌شوند.
- ♦ فشار دادن آیکون شماره‌گیری آغاز می‌شود.

روی خط

در صورت وجود تماس ورودی، سیستم از

لیست مخاطبین

روی آیکن **۵** در صفحه بلوتوث فشار دهید تا وارد لیست مخاطبین تلفن همراه شوید. برای خارج شدن روی آیکن **۱** فشار دهید. همانطور که در شکل نشان داده شده است.



- ♦ پیش از دانلود کردن لیست مخاطبین، سیستم گزینه AGREE را از تلفن همراه انتخاب می‌کند و دانلود شروع می‌شود. پس از موافقت شما، لیست تماس‌ها دانلود می‌شود.
- ♦ در صفحه لیست مخاطبین، مخاطبین در سمت چپ نمایش داده می‌شود. برای جستجوی شماره تلفن‌ها و مخاطبین صفحه را به طرف پایین و بالا بکشید یا از حروف سمت راست استفاده نمایید تا جستجو انجام گیرد.

♦ تغییر بلندگو: روی آیکن **۶** فشار دهید تا صدای دریافت کننده تلفن همراه تغییر یابد، با فشار دادن مجدد، صدا از طریق دریافت کننده بلوتوث شنیده می‌شود.

♦ بی‌صدا کردن میکروفن: روی آیکن **۷** فشار دهید تا میکروفن خاموش شود. فردی که روی خط می‌باشد نمی‌تواند صدای شما را بشنود. با فشار دادن مجدد میکروفن روشن می‌شود؛ هم اکنون فردی که روی خط می‌باشد صدای شما را می‌شنود.

هر حالت دیگری به حالت بلوتوث تغییر می‌یابد و عملکرد پاسخ‌گویی هندزفری آماده برقراری تماس است، همانطور که در شکل زیر نمایش داده شده است.



- تغییر بلندگو
- بی‌صدا کردن میکروفن
- پدشماره‌گیری بلوتوث
- قطع کردن

♦ با فشار دادن روی آیکن **۸** تماس قطع می‌شود یا به طور مستقیم از تلفن همراه شما تماس قطع می‌شود.

◀ ثبت همگام سازی (جفت سازی)

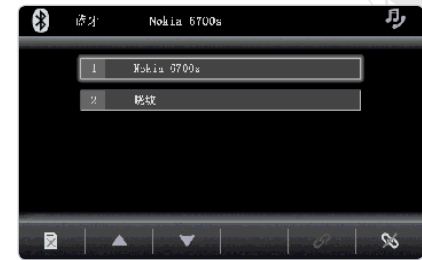

روی آیکن در صفحه بلوتوث فشار دهید تا ثبت جفت سازی را مشاهده نمایید. روی آیکن فشار دهید تا به صفحه شمارهگیری بلوتوث برگردید. همانطور که در شکل بالا نمایش داده شده است.

◀ بلوتوث استریو (Stereo)

روی آیکن فشار دهید تا وارد پخش موسیقی شوید، همانطور که در شکل نشان داده شده است.

با جفت سازی، مازول دستگاه پخش را می توان به عنوان بلوتوث تلفن همراه در نظر گرفت و موسیقی از طریق سیستم پخش می شود.

◀ اتصال تلفن همراه با USB

|| دستورالعمل

♦ عملکرد اتصال تلفن همراه به خودرو از طریق USB انجام می شود (بالاتر از USB ۲/۰) در حال حاضر تلفن همراه با اندروید نسخه ۴/۰ یا بالاتر پشتیبانی می شود اما اندروید پایین تر از ۴/۰ (مثل تلفن همراه Meizu) قابل استفاده نیستند.

♦ تنظیمات تلفن همراه: وارد تنظیمات (SETUP) تلفن همراه خود شوید روی گزینه «Developer Option» در صفحه «Developer Option» فشار دهید، گزینه USB debugging را همانطور که شکل نشان داده است انتخاب نمایید.



توجه

- شما به بلوتوث تلفن همراه با «صدای استریو Stereo Sound» نیاز دارید تا موسیقی را از طریق بلوتوث بفرستید.
- با استفاده از سیستم پخش حالت بلوتوث، موسیقی از تلفن همراه پخش می شود.

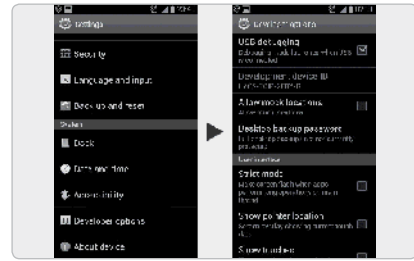



پس از نصب APP یک میانبر برای ورود به منوی «Developer Option» تهیه می‌کند.

۳. اتصال سیستم پخش

- ◆ سیستم را روشن کنید. «Connect a» را انتخاب کنید. سپس با استفاده از سیم USB تلفن همراه به سیستم پخش متصل می‌شود.
- ◆ در ابتدا در صورتی که تلفن همراه «Link» نداشته باشد یا برای اولین بار به سیستم پخش وصل می‌شود. برای اتصال باید PTP یا MTP را انتخاب نمایید. همانطور که در شکل نشان داده شده است.

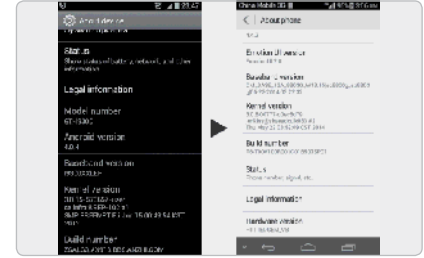
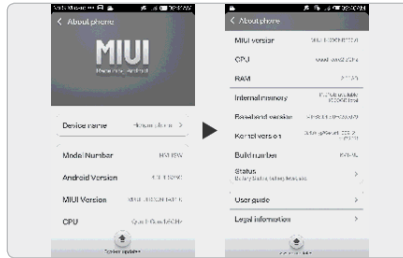
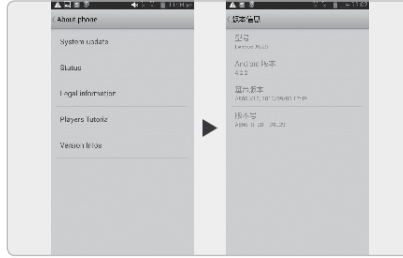

۲. دانلود APP برای فعال کردن «Developer Option»

۱. وارد منوی «Setting» تلفن همراه شوید روی گزینه «About device» فشار دهید گزینه «about Phone» را پیدا کنید، هشت بار روی «Build number» یا «SoftWare Version» فشار دهید. در منوی تنظیمات، «Develop Option» فعال می‌شود.
۲. کد دو بعدی زیر را اسکن نمایید تا APP بدست آید.

◆ در صورت تغییر تنظیمات، برای استفاده از این عملکرد باید مجدداً تنظیمات را تغییر دهید.

◆ برای سیستم‌هایی با اندروید ۴/۲ یا بالاتر یا برندهای جدید تلفن همراه، نیاز است که به طور دستی با یکی از دو روش‌های زیر گزینه «Developer Option» را انتخاب نمایید.

۱. وارد منوی «Setting» تلفن همراه شوید روی گزینه «About device» فشار دهید گزینه «about Phone» را پیدا کنید، هشت بار روی «Build number» یا «SoftWare Version» فشار دهید. در منوی تنظیمات، «Develop Option» فعال می‌شود.



دید افقی به مانیتور و دکمه‌ها

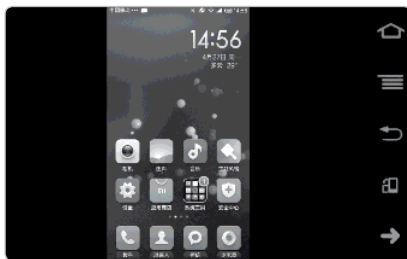

دید عمودی به مانیتور و دکمه‌ها

تنظیمات EQ (اکولایزر)

با استفاده از تنظیمات EQ، صدای ابزارهای موسیقی و آواها یکسان می‌شود و صدا را طبیعی‌تر می‌سازد، بنابراین تجربه شنیداری خوبی خواهید داشت.

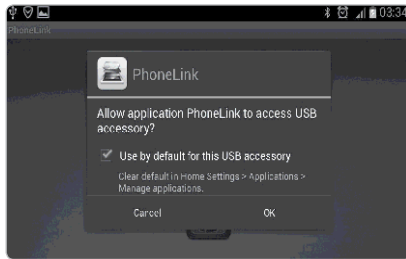

♦ «Use by default for the USB the USB» را بررسی نمایید و OK را فشار دهید.

♦ در صورت نمایش صفحه بعدی نصب انجام گرفته و اتصال با موفقیت انجام شده است.

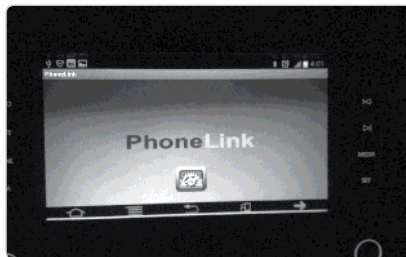

۴. عملکردها و دکمه‌ها

♦ در صفحه USB گزینه CONFIRM را فشار دهید، سیستم، نصب APP در تلفن همراه شما را شروع می‌کند همانطور که در شکل نشان داده شده است.



در صورتی که اخطار زیر نمایش داده شد «Allow...» را بررسی نمایید و برای ادامه گزینه Agreement را انتخاب نمایید. در صورتی که قبلاً «Phone Link» نصب شده باشد، اخطار نمایش داده نمی‌شود سپس تلفن همراه برای دسترسی به APP به موافقت شما نیاز دارد.



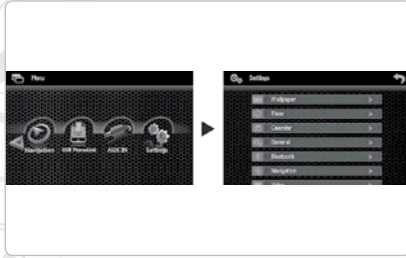

۱. تنظیمات پس زمینه

- ♦ در منوی اصلی روی **تنظیمات** فشار دهید تا لیست پس زمینه‌ها باز شود، همانطور که در شکل نشان داده شده است.

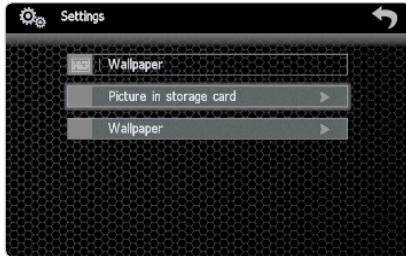

- ♦ روی **تنظیمات** فشار دهید تا پس زمینه باز شود. همانطور که در شکل نشان داده شده است.

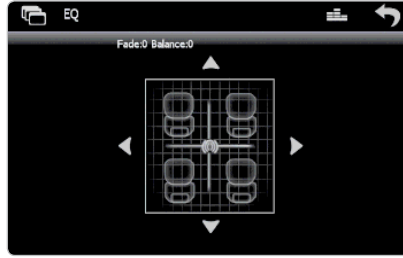

- ♦ روی **تنظیمات** فشار دهید تا پارامترهای متفاوتی تنظیم شود.
- ♦ در صفحه تنظیمات بالانس EQ روی **تنظیمات** فشار دهید تا به صفحه تنظیمات EQ برگردید. روی **تنظیمات** فشار دهید تا از تنظیمات EQ خارج شوید.

ورود/خروج

- ♦ در منوی اصلی روی **تنظیمات** فشار دهید تا وارد تنظیمات سیستم شوید، همانطور که در شکل نشان داده شده است.
- ♦ روی **تنظیمات** در گوشه بالای سمت راست فشار دهید تا از تنظیمات خارج شوید.

در سمت راست گوشه صفحات بلوتوث استریو و رادیو می‌توانید آیکون **تنظیمات** را پیدا کنید. روی آن فشار داده تا تنظیمات اکولایزر صورت گیرد. همانطور که در شکل نشان داده شده است.

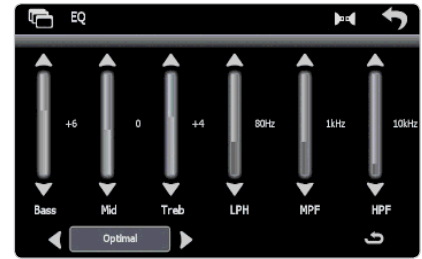

- ♦ در صفحه تنظیمات EQ، روی **تنظیمات** و **تنظیمات** فشار دهید تا بر اساس محیط اطراف یا سلیقه‌های شخصی تنظیم شود.
- ♦ در صفحه تنظیمات EQ، روی **تنظیمات** فشار دهید تا تنظیمات اولیه EQ مجدد تنظیم شود.
- ♦ در صفحه تنظیمات EQ، روی **تنظیمات** فشار دهید تا تنظیمات EQ بالانس (متعادل) شود، همانطور که در شکل نشان داده شده است.

♦ می‌توانید از بین «Storage Picture» «تصاویر ذخیره شده» انتخاب نمایید و سیستم «Wallpaper» پس زمینه شما را انتخاب می‌کند.
تصاویر ذخیره شده: از تصاویر کارت GPS (کارت حافظه) برای تنظیم پس زمینه استفاده نمایید.
پس زمینه: از سیستم برای تهیه پس زمینه استفاده نمایید.
مثال: با فشار دادن روی تصویر، تصویر نمایش داده می‌شود، همانطور که در شکل نشان داده شده است.

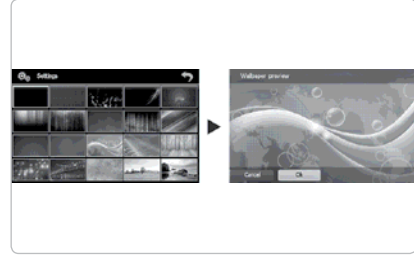
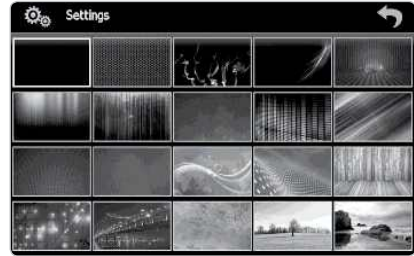

♦ با فشار دادن، تصویر را انتخاب نماید و با فشار دادن پس زمینه اعمال می‌شود.

۲. تنظیمات زمان

♦ در صفحه تنظیمات با فشار دادن آیکن وارد تنظیمات زمان شوید. همانطور که در شکل نشان داده شده است.

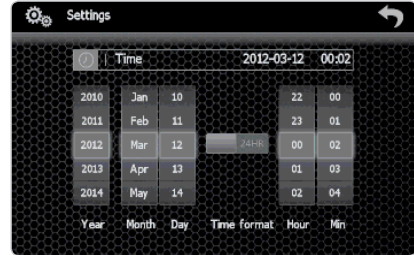

♦ صفحه را به طرف بالا و پایین بکشید تا سال

/ ماه/ تاریخ/ ساعت/ دقیقه را تغییر دهید.



توجه

سیستم، زمان را براساس زمان ماهواره‌ها تنظیم می‌کند.

♦ حالت زمان: حالت ۱۲ و ۲۴ ساعته در دسترس می‌باشد. مثال: آیکن را فشار دهید. زمان کنونی را نمایش می‌دهد.

۳. تقویم همیشگی

♦ در منوی اصلی آیکن را فشار دهید تا وارد صفحه تقویم شوید. همانطور که در شکل نشان داده شده است.



لمس نکنید، نمایشگر صفحه نمایش (ساعت) به طور اتوماتیک فعال می‌شود.

♦ صدای کلیدها: روی آیکن فشار دهید تا صدای کلیدها روشن / خاموش شود. نشانگر این است که صدای کلیدها روشن است. نشانگر خاموش بودن صدای کلیدها است.

۵. تنظیمات بلوتوث

♦ در منوی اصلی روی آیکن فشار دهید تا وارد تنظیمات بلوتوث شوید، همانطور که در شکل زیر نشان داده شده است.

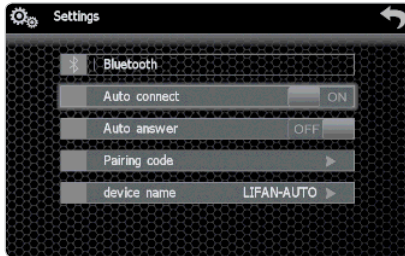

♦ اتصال اتوماتیک: در صورتی که اتصال بلوتوث قطع شود، سیستم تلاش می‌کند که به طور اتوماتیک مجدداً اتصال را برقرار نماید. روی آیکن فشار دهید، یعنی



♦ محافظ صفحه نمایش: روی آیکن فشار دهید تا وارد تنظیمات محافظ صفحه نمایش شوید همانطور که در شکل نشان داده شده است.

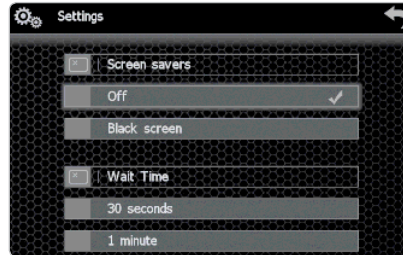

♦ یکی از گزینه‌ها را انتخاب نمایید تا تنظیمات تغییر پیدا کنند. مثال: شما می‌توانید زمان محافظ صفحه نمایش را روی ۳۰ ثانیه تنظیم نمایید در صورتی که سیستم را برای ۳۰ ثانیه

♦ تاریخ را انتخاب نمایید تا ببینید کدام سال و تاریخ شمسی یا قمری متعلق به شما است.

۴. تنظیمات کلی

♦ در منوی تنظیمات روی فشار دهید تا وارد تنظیمات کلی شوید، همانطور که در شکل نشان داده شده است.



♦ روی آیکن‌های مربوط به این عملکرد در مانیتور فشار دهید تا عملکردها تنظیم شوند.

♦ زبان: روی آیکن فشار دهید تا زبان صفحه نمایش انتخاب شود. همانطور که در شکل نشان داده شده است.

اتصال اتوماتیک روشن است، یعنی **OFF** اتصال اتوماتیک خاموش است.

پاسخ دهی اتوماتیک: تلفن به طور اتوماتیک پاسخ داده می‌شود.

پین کد: هنگام برقراری ارتباط با بلوتوث، نیاز به پین کد دارید. پین کد اولیه ۰۰۰۰ است، کاربر هنگام روشن کردن عملکرد بلوتوث می‌تواند پین کد را تغییر دهد.

نام دستگاه: نام اولیه دستگاه «LIFAN-AUTO» می‌باشد.

۶. تنظیمات سیستم رادیو

در منوی تنظیمات روی آیکون **收音机** فشار دهید تا وارد منوی تنظیمات سیستم رادیو شوید همانطور که در شکل نشان داده شده است.

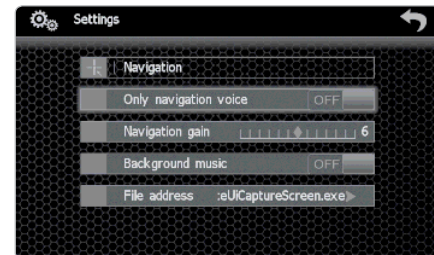

فقط صدا: روی آیکون **CN** فشار دهید، یعنی سیستم رادیو خاموش است، تنها صدای سیستم رادیو وجود دارد. یعنی هم سیستم رادیو و هم صدای سیستم روشن می‌باشد.

با کشیدن نشانگر صدا به سمت چپ، صدا کم می‌شود، با کشیدن نشانگر به سمت راست، صدا افزایش می‌یابد.

صدای پس زمینه: روی آیکون **CN** فشار دهید. یعنی صدای پس زمینه روشن می‌باشد، یعنی صدای پس زمینه خاموش است.

آدرس فایل سیستم رادیو را فشار دهید تا مسیر نصب برنامه رادیو باز شود و لیست آدرس برنامه در کارت رادیویی نمایش داده شود. (مسیر برنامه را تغییر ندهید.)

۷. تنظیم ویدئو

در منوی اولیه روی **收音机** فشار دهید تا وارد صفحه تنظیمات ویدئو شوید. (همانطور که در شکل نشان داده شده است.)

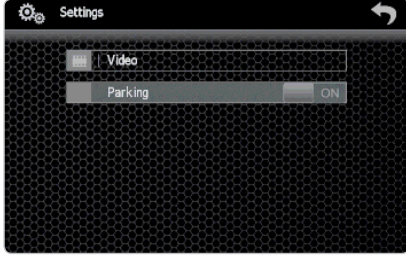

آیکون عملکرد مربوطه را فشار دهید تا تنظیمات ویدئو را تنظیم نمایید.

هنگام رانندگی از تماشای ویدئو خودداری نمایید: روی آیکون **CN** فشار دهید،

یعنی هنگام رانندگی ویدئو خاموش است. **OFF** یعنی هنگام رانندگی ویدئو روشن است.

۸. تنظیمات محدوده رادیو

روی آیکون **收音机区域** در منوی تنظیمات فشار دهید تا وارد صفحه تنظیمات محدوده رادیو شوید. (همانطور که در شکل نشان داده شده است.)



توجه

تا به پایان رسیدن تنظیمات مانیتور سوئیچ را بیرون نکشید.

♦ بازگرداندن به تنظیمات کارخانه: اگر می‌خواهید تنظیمات مربوط به سیستم را به حالت اولیه برگردانید (مثل زبان) «Restore Factory Setting» را فشار دهید.

۱۰. کالیبره مانیتور (تنظیمات)

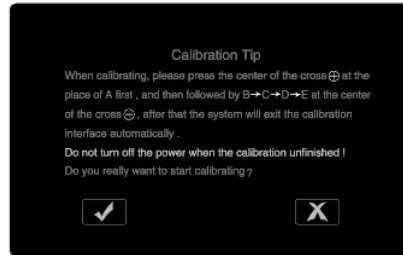
♦ در منوی تنظیمات روی آیکون فشار دهید تا وارد تنظیمات مانیتور شوید. (همانطور که در شکل نشان داده شده است).



♦ از قلم الکترونیکی برای کلیک کردن روی «+» استفاده نمایید تا مانیتور کالیبره شود، برای درجه بندی، فلش روی صفحه را دنبال کنید. هنگامی که تنظیمات به پایان رسید، سیستم از تنظیمات مانیتور خارج می‌شود.



محدوده رادیوی خود را انتخاب نمایید.

۹. تنظیمات امنیتی

♦ در منوی تنظیمات روی آیکون فشار دهید تا وارد صفحه تنظیمات امنیتی شود. (همانطور که در شکل نشان داده شده است) روی هر آیکون که فشار دهید عملکرد متفاوتی از تنظیمات امنیتی آغاز می‌شود.



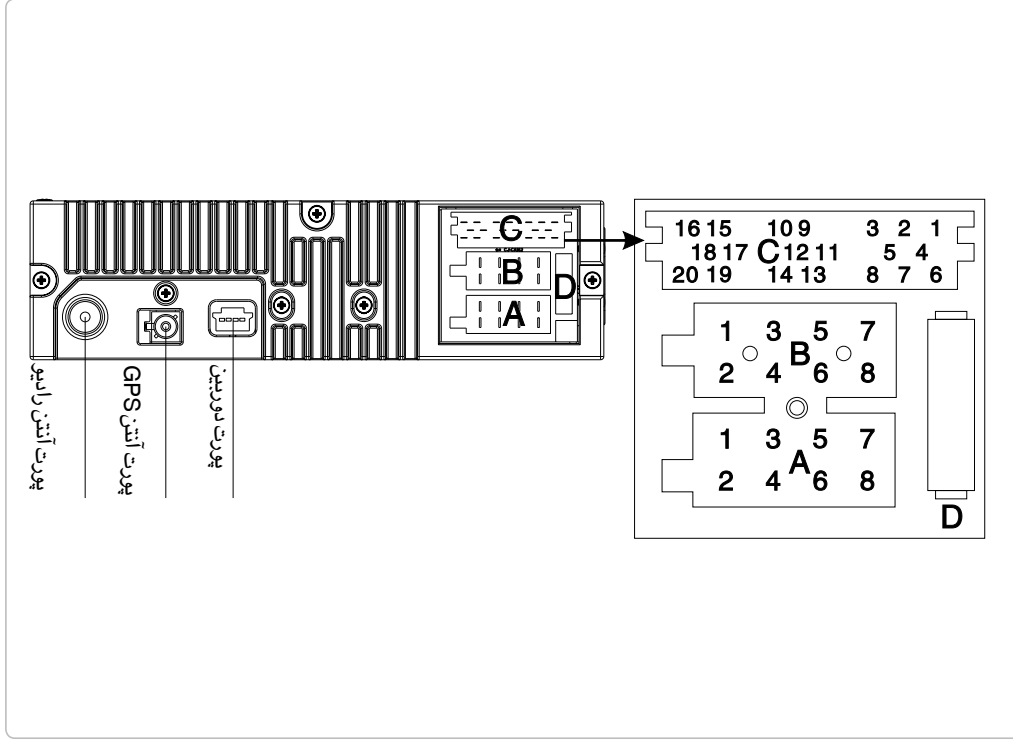

توجه

- این سیستم برای استفاده در خودروهای ۱۲ ولتی DC با منبع برق و اتصال منفی طراحی شده است. آن را به منبع برق ۲۴ ولتی متصل نکنید.
- براساس دستورالعمل‌ها آن را متصل نمایید. برای جلوگیری از صدمه زدن به سیستم پیش از خاموش کردن سیستم آن را وصل یا قطع نکنید.

در صورت هرگونه نقص در سیستم پخش، پیش از تعمیر کردن سیستم، دستورالعمل‌های زیر را بخوانید و براساس جدول سیستم پخش را بررسی نمایید. ممکن است به رفع مشکل کمک نماید.

تعریف	B	تعریف	A
بلندگوی عقب راست (+)	B1	کنترل قطع صدا Glonass	A1
بلندگوی عقب راست (-)	B2	دکمه غربلیک فرمان (+)	A2
بلندگوی جلو راست (+)	B3	تجهیزات جانبی برقی (+)	A3
بلندگوی جلو راست (-)	B4	دکمه تنظیم نور پس زمینه (+)	A4
بلندگوی جلو چپ (+)	B5	برق (+B)	A5
بلندگوی جلو چپ (-)	B6	سیم Grounding	A6
بلندگوی عقب چپ (+)	B7	CAN-H	A7
بلندگوی عقب چپ (-)	B8	CAN-L	A8
تعریف	C	تعریف	C
LED-VDD	C11	GPS-RX	C1
WAKEUP	C12	GPS-TX	C2
MCU-RX	C13	RST	C3
MCU-TX	C14	REMOTE-VDD	C4
AUX-R	C15	-GND	C5
GPS-AR	C16	TFT-12V	C6
CAM-CVBS	C17	AUX-L	C7
BL-CTL	C18	GPS-L	C8
AGND	C19	CAMERA-DET	C9
ENCODER	C20	KEY	C10

توجه ۱: محفظه D برای ۱۵ فیوز

علائم	علت	روش برطرف کردن
بروز مشکل در پیدا کردن مکان ایستگاه رادیویی	سیگنال رادیویی ضعیف	به طور دستی جستجو کنید.
موج رادیو ضعیف است.	اتصال آنتن درست نیست.	اتصال آنتن را بررسی کرده و به طور صحیح نصب نمایید.
سیستم کار نمی‌کند و چیزی نمایش نمی‌دهد.	اتصال صحیح نیست.	مجدداً سیم را به طور صحیح متصل نمایید.
سیستم کار می‌کند اما صدا بسیار ضعیف است یا صدایی وجود ندارد.	فیوز سوخته است.	فیوز را با فیوز مشابه تعویض نمایید.
صدایی خارج نمی‌شود.	میزان صدا پایین است.	میزان صدا را افزایش دهید.
کانال چپ/ راست خروجی ندارد.	اتصال صحیح نیست.	سیم اتصال را مجدد به طور صحیح نصب نمایید.
	یکی از بالانس‌های چپ/ راست خاموش است.	بالانس را تنظیم نمایید.
	سیم اتصال صحیح نیست.	سیم را به طور صحیح نصب نمایید.
صدا قطع و وصل می‌شود.	بلندگوها را از نظر اتصال کوتاه یا آسیب بررسی نمایید.	سیم اتصال بلندگو را بررسی نمایید یا بلندگو را تعویض نمایید.

در صورتی که اشکال همچنان وجود دارد، سیستم را جهت تعمیر به مراکز سرویس ارسال نموده و از دستکاری سیستم خودداری نمایید.

برای نگهداری بطری‌های نوشیدنی استوانه‌ای یا دیگر اشیاء کوچک از جعبه نگهدارنده روی درب جلو استفاده نمایید.

جعبه نگهدارنده روی درب عقب

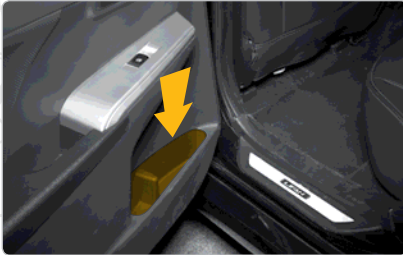

برای نگهداری نقشه‌های معمولی یا دیگر اشیاء کوچک از جعبه نگهدارنده روی درب عقب استفاده نمایید.

جعبه نگهدارنده اشیاء کوچک سمت راننده

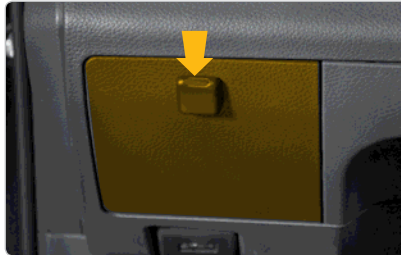

برای باز کردن جعبه نگهدارنده اشیاء کوچک سمت راننده، دکمه قفل آن را فشار دهید.

جعبه نگهدارنده روی درب جلو



نحوه استفاده از جعبه‌های نگهدارنده

جعبه داشبورد

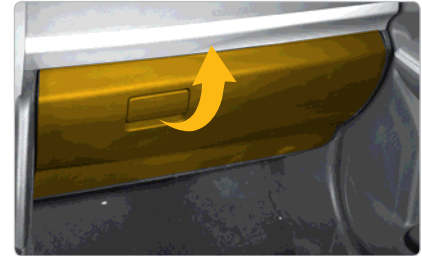

برای باز کردن جعبه داشبورد، دستگیره قفل آن را به سمت بیرون بکشید.

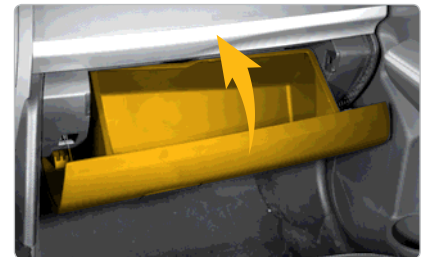

برای بستن جعبه داشبورد، درب جعبه داشبورد را به سمت بالا فشار دهید.



توجه

از قرار دادن اشیای حساس به گرما مانند CD، شکلات، یا دارو در جعبه نگهدارنده زیرآرنجی بین صندلی‌های جلو خودداری نمایید.

جالیوانی



برای استفاده از جالیوانی زیرآرنجی بین صندلی‌های عقب، زیرآرنجی را به عقب برگردانید.

جعبه نگهدارنده زیرآرنجی بین صندلی‌های جلو



برای بازکردن جعبه، پوشش جعبه نگهدارنده را بالا بکشید.



برای بستن جعبه نگهدارنده، پوشش آن را پایین آورید.

جلعینکی

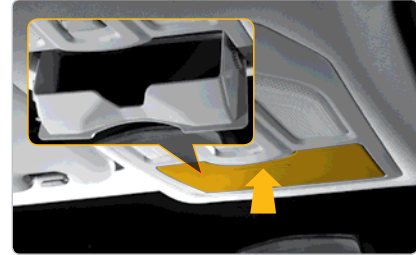

برای بازکردن جا عینکی، قسمت بیرونی آن را فشار دهید.

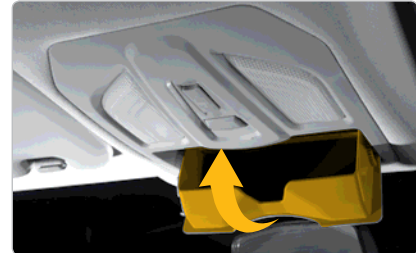

برای بستن جاعینکی، درب آن را به سمت بالا فشار داده و محکم کنید.



www.kermanmotor.ir

LIFAN B20

راهنمای خودروی لیفان ۲۰

عقب ممکن است باعث سرخوردن ناگهانی بارها و در نتیجه از دست دادن هدایت و تعادل خودرو شود.

- در صورت تجمع بارها در قسمت سر نشین و ترمزگیری اضطراری یا بروز تصادف، منجر به آسیب‌های جسمی برای سر نشینان می‌شود.
- اجسام سنگین در صندوق عقب خودرو را با ابزار مناسب (طناب) ببندید. توجه: به دلیل تفاوت در مرکز ثقل خودرو، هنگام حمل اجسام سنگین، ممکن است هدایت و تعادل خودرو را از دست بدهید.

صندوق عقب



برای استفاده از محفظه صندوق عقب، توصیه می‌شود درب صندوق عقب خودرو را باز نمایید.

برای اطمینان از ایمنی و ثابت ماندن بارها، هنگام بارگیری اقدامات احتیاطی زیر را انجام دهید:

- ♦ تاجائیکه امکان دارد بارهای خودرو را به‌طور یکنواخت پخش نمایید.
- ♦ تاجائیکه امکان دارد اجسام سنگین را در جلوی محفظه صندوق عقب خودرو قرار دهید.



برای قراردادن مناسب لیوان یا بطری نوشیدنی از جالیوانی زیر آرنجی بین صندلی‌های عقب استفاده می‌شود.

محفظه نگهداری اشیاء زیر کنسول وسط



برای بازکردن و استفاده از این محفظه، پوشش آن را فشار دهید.

⚠️ خطر

- تجمع چمدان یا اشیاء دیگر در خودرو ممکن است منجر به بروز آسیب‌های جسمی جدی شود.
- هنگام رانندگی، تجمع اشیاء در محفظه صندوق

نحوه استفاده از چراغ‌های داخلی خودرو

چراغ سقفی جلو



یک طرف کلید چراغ سقفی جلو را فشار دهید، چراغ روشن می‌شود.
یک طرف کلید چراغ سقفی جلو را مجدد فشار دهید، چراغ خاموش می‌شود.



موقعیت کنترل عملکرد چراغ‌ها از طریق درب

کلید چراغ سقفی جلو را در موقعیت «DOOR» قرار دهید، در صورتی‌که درب‌های خودرو در حال حاضر قفل می‌باشند، دکمه باز نمودن قفل «UNLOCK» روی کلید را فشار دهید تا چراغ سقفی جلو به طور اتوماتیکی روشن شود. در صورت قرار گرفتن قفل فرمان از حالت ON به LOCK یا باز بودن درب‌های خودرو (شامل درب صندوق عقب)، چراغ سقفی جلو به طور اتوماتیک روشن می‌شود. پس از بستن درب‌های خودرو و فشار دادن دکمه قفل «LOCK» روی کلید، چراغ سقفی جلو به طور اتوماتیک خاموش می‌شود.

چراغ سقفی عقب



با فشار دادن سمت راست کلید چراغ سقفی عقب، چراغ روشن می‌شود.
با فشار دادن سمت چپ کلید چراغ سقفی عقب،

چراغ خاموش می‌شود.
کلید چراغ سقفی عقب را در موقعیت وسط قرار دهید، موقعیت کنترل عملکرد چراغ‌ها از طریق درب برای چراغ سقفی عقب مشابه با چراغ سقفی جلو می‌باشد.

چراغ جعبه داشبورد

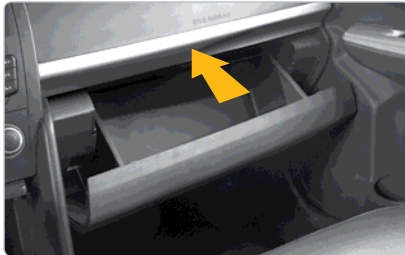

هنگام روشن بودن چراغ کوچک، پوشش جعبه داشبورد را باز نمایید، چراغ جعبه داشبورد روشن می‌شود. با بستن پوشش جعبه داشبورد، چراغ آن نیز خاموش می‌شود.

نحوه استفاده از تجهیزات دیگر خودرو

آفتابگیر

برای بستن آفتابگیر آن را به سمت بالا برگردانید. از آفتابگیر جهت حفاظت از تابش نور از سمت کناری نیز استفاده می‌شود. در صورت استفاده نکردن از آفتابگیر، آن را به سمت بالا فشار دهید.

آینه آرایشی

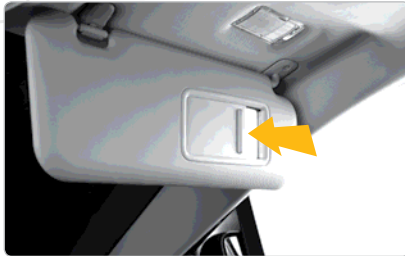

برای استفاده از آینه آرایشی، آفتابگیر را به سمت پایین بازگردانده و آینه آرایشی را به صورت کشویی باز نمایید.

درب خودرو را باز نمایید، چراغ خوش آمدگویی روشن می‌شود. در صورت بستن درب خودرو چراغ خوش آمدگویی خاموش می‌شود.

چراغ صندوق عقب

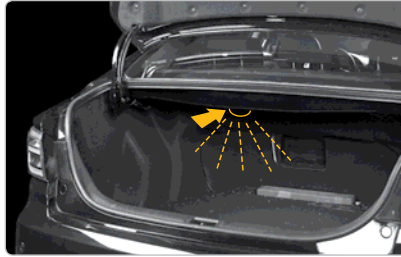

با بازکردن درب صندوق عقب، چراغ صندوق عقب روشن می‌شود و در صورت بستن درب صندوق عقب، چراغ آن نیز خاموش می‌شود.

چراغ آینه آرایشی



با وارونه کردن آفتابگیر و حرکت دادن کشویی پوشش آینه آرایشی، چراغ آینه آرایشی روشن می‌شود، با بستن پوشش آینه آرایشی یا بستن مستقیم آفتابگیر، چراغ آینه آرایشی خاموش می‌شود.

چراغ خوش آمدگویی



زیرسیگاری و فنک صندوق جلو



برای استفاده از زیرسیگاری و فنک پوشش زیرسیگاری واقع در کنسول وسط را به سمت پایین به طور عمودی فشار دهید.



|| نحوه استفاده از زیرسیگاری

۱. هنگام سیگار کشیدن، خاکستر سیگار خود را در زیرسیگاری بریزید. پس از سیگار کشیدن،

برای جلوگیری از بروز آتش‌سوزی، سیگار خود را در زیرسیگاری خاموش کنید.

۲. پس از خاموش کردن سیگار، پوشش جاسیگاری را ببندید.

هنگام خالی کردن خاکسترهای درون زیرسیگاری، شیار بخش مرکزی در زیرسیگاری را گرفته و آن را بیرون بکشید.

پس از تمیز کردن زیرسیگاری، بخش مرکزی زیرسیگاری را به داخل شیار فشار دهید.



|| نحوه استفاده از فنک

۱. برای استفاده از فنک، سوئیچ خودرو را در موقعیت «ACC» یا دکمه روشن-خاموش موتور را در موقعیت «ACCESSORY» قرار دهید.

۲. فنک را به داخل فشار دهید، پس از روشن شدن، فنک بیرون می‌پرد، سپس فنک را بیرون بکشید.

۳. سیگار را با استفاده از سیم حرارتی روشن نمایید.

۴. پس از روشن کردن سیگار، فنک را در جای خود قرارداده و پوشش آن را ببندید.



اخطار

- توصیه می‌شود، فنک را به مدت طولانی فشار ندهید، در غیر این صورت به دلیل داغ شدن بیش از اندازه فنک، ممکن است به طور ناگهانی دچار آتش‌سوزی شوید.
- از وارد نمودن هر شیئی به غیر از فنک در داخل سوکت فنک خودداری نمایید.
- پس از استفاده از فنک، آن را با بی توجهی هر جایی قرار ندهید بلکه در جای مناسب خود قرار دهید.
- برای جلوگیری از سوزاندن خود و دیگران با احتیاط از فنک استفاده نمایید.

هنگام رانندگی، سرنشینان ممکن است برای حفاظت از خود از دستگیره سقف استفاده نمایند.



اخطار

- هنگام سوار یا پیاده شدن از خودرو، یا بلند شدن از روی صندلی از دستگیره سقف استفاده نکنید.
- از آویزان کردن اجسام سنگین روی دستگیره سقف یا وارد کردن فشار زیاد به آن خودداری نمایید.

زیرآرنجی روی درب



اخطار



- پس از استفاده از زیرسیگاری برای کاهش تصادف یا بروز آسیب‌های جسمی هنگام رانندگی و ترمزگیری اضطراری، پوشش زیرسیگاری را محکم ببندید.
- پس از سیگار کشیدن، برای جلوگیری از آتش سوزی ناگهانی، سیگار را در زیرسیگاری خاموش نمایید.
- از قراردادن اشیاء قابل اشتعال مانند ورق کاغذ درجاسیگاری خودداری نمایید، دمای بالای خاکستری سیگار باعث سوختن مواد قابل اشتعال و در نتیجه آتش سوزی می‌شود.

دستگیره سقف

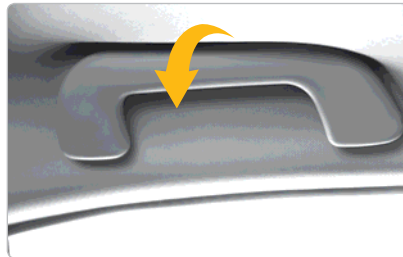

زیرسیگاری صندلی عقب

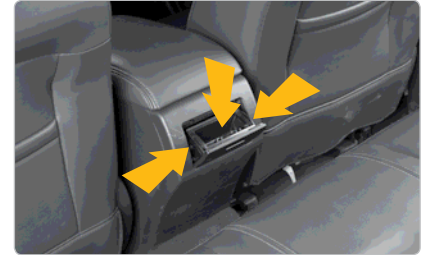

|| نحوه استفاده از زیرسیگاری صندلی عقب

برای استفاده از زیرسیگاری صندلی عقب، آن را باز کرده و پس از استفاده آن را ببندید.

|| خالی کردن زیرسیگاری صندلی عقب

برای خالی کردن خاکستر درون زیرسیگاری، دوطرف زیرسیگاری را گرفته و آن را بیرون بکشید.
پس از خالی کردن زیرسیگاری، بخش داخلی زیرسیگاری را به داخل شیار فشار دهید.

صفحه‌های کنترل مرکزی نصب شده است. به منظور جلوگیری از مصرف برق باتری، هنگامی که خودرو متوقف می‌باشد، تجهیزات الکتریکی را به صورت موقت در سوکت برق خودرو جا بزنید.



اخطار

از قراردادن کودکان به تنهایی در خودرو خودداری نمایید، در غیر این صورت، استفاده نامناسب از سوکت برق یا اتصال الکتریکی ممکن است منجر به آسیب‌های جسمی جدی سرنشینان خودرو یا حتی آتش‌سوزی شود.

صفحه نمایش چندکاره



رابط ورودی‌های USB/ AUX



رابط ورودی‌های USB/AUX در محفظه صفحه کنترل‌های مرکزی تعبیه شده است.

رابط برق داخلی خودرو



رابط برق داخلی خودرو مانند منبع برق دیگر تجهیزات الکتریکی زیر ۱۲۰W در محفظه

زیرآرنجی روی درب جلو

درب جلو را ببندید، سرنشینان صندلی جلو هنگام بسته بودن درب جلو می‌توانند از زیرآرنجی روی درب جلو استفاده نمایند.



زیرآرنجی روی درب عقب

درب عقب را ببندید، سرنشینان صندلی عقب هنگام بسته بودن درب عقب می‌توانند از زیرآرنجی روی درب عقب استفاده نمایند.



◀ ساعت

در صورت قرار داشتن سوئیچ فرمان در موقعیت روشن «ON» یا دکمه روشن-خاموش موتور در موقعیت «IGON»، صفحه نمایش چندکاره روشن می‌شود و ساعت ۱۲:۰۰ نشان داده می‌شود.

|| ۱ تنظیم دکمه H ساعت

هر بار با فشار دادن دکمه تنظیم ساعت H موقعیت «ساعت شمار»، «+۱» را نشان می‌دهد و با نگه داشتن این دکمه به مدت بیش از ۰/۵ ثانیه، با سرعت متناوب ۰/۲۵ ثانیه به اندازه «+۱» به عدد ساعت اضافه می‌شود.

|| ۲ دکمه تنظیم ساعت M

هر بار با فشار دادن دکمه تنظیم ساعت M، موقعیت «دقیقه شمار» «+۱» را نشان می‌دهد و با نگه داشتن این دکمه به مدت ۰/۵ ثانیه، با سرعت متناوب ۰/۲۵ ثانیه به اندازه «+۱» به عدد دقیقه اضافه می‌شود.

◀ دمای بیرونی خودرو

در صورت قرار داشتن سوئیچ خودرو در موقعیت روشن «ON» یا دکمه

روشن-خاموش موتور در موقعیت «IGON»، نشانگر دمای بیرونی خودرو روشن می‌شود.

صفحه نمایش Outside temperature: دما در واحد درجه سانتیگراد و «Outside» به معنای دمای بیرونی خودرو نشان داده می‌شود. طیف دمای نشان داده شده از ۴۰ تا ۶۰ درجه سانتیگراد است. (هنگامی که دمای بیرونی خودرو بیش از ۶۰ درجه سانتیگراد باشد، مقدار دمای نشان داده شده روی صفحه هنوز ۶۰ درجه سانتیگراد می‌باشد.)

◀ چراغ هشدار نبستن کمربند ایمنی راننده

در صورت قرار داشتن سوئیچ خودرو در موقعیت روشن «ON» یا دکمه روشن-خاموش موتور در موقعیت «IGON»، جهت یادآوری به راننده برای بستن کمربند ایمنی چراغ هشدار نبستن کمربند ایمنی راننده روشن می‌شود.

◀ نشانگر یادآوری کمربند ایمنی

سرنشین جلو

در صورت قرار داشتن سوئیچ خودرو در موقعیت روشن «ON» یا دکمه روشن-

خاموش موتور در موقعیت «IGON»، جهت یادآوری به سرنشین جلو برای بستن کمربند ایمنی، چراغ هشدار نبستن کمربند ایمنی سرنشین جلو روشن می‌شود.



اخطار

در صورت افزایش سرعت خودرو بیش از ۲۵km/h، دستگاه پخش CD، هشدار صوتی را پخش می‌کند و چراغ هشدار نبستن کمربند ایمنی روی صفحه نمایش چندکاره چشمک می‌زند.



LIFAN

LIFAN 820

www.kermanmotor.ir





۱۵۱	تعمیر و نگهداری (بخش موتور)	۱۴۶	تعمیر و نگهداری داخلی خودرو
۱۵۱	روغن موتور	۱۴۶	قطعات پلاستیکی پوشش داخلی (تریم)
۱۵۲	مایع خنک کننده	۱۴۶	قطعات چرمی پوشش داخلی
۱۵۵	روغن فرمان هیدرولیکی	۱۴۷	تمیز کردن لکه‌ها
۱۵۵	روغن ترمز / کلاچ	۱۴۷	تعمیر و نگهداری قطعات چرمی
۱۵۶	مایع شیشه شوی	۱۴۸	کمر بند ایمنی
۱۵۶	باتری	۱۴۸	تعمیر و نگهداری بیرونی خودرو
۱۵۸	فیلتر کولر (A/C)	۱۴۸	تمیز کردن خودرو
۱۵۹	فیلتر هوا	۱۵۰	واکس زدن
۱۶۰	تایر	۱۵۰	بازرسی و تعمیر و نگهداری برف
۱۶۲	فشار باد تایرها	۱۵۱	پاک‌کن‌ها و شیشه‌شوی
			شیشه‌ها

تعمیر و نگهداری داخلی خودرو

قطعات پلاستیکی پوشش داخلی (تریم)

تمیز کردن کلی

۱. با استفاده از جاروبرقی آلودگی و گردوغبار را از روی قطعات پوشش داخلی خودرو (تریم) تمیز نمایید.
 ۲. با استفاده از پارچه نمدار با آب ولرم، سطوح کثیف داخل خودرو را تمیز نمایید.
- در صورت تمیز نشدن سطح کثیف و دارای گردوغبار، با استفاده از مواد تمیز کننده توصیه شده برای قطعات پلاستیکی که حاوی هیچ حلالی نمی باشند، سطوح را تمیز نمایید.

تمیز کردن لکه‌ها

هرگونه لکه نوشیدنی (مانند قهوه، آب میوه و غیره) را با استفاده از مواد شوینده تمیز نمایید.

از اسفنج آغشته به مواد شوینده استفاده نمایید. در صورتی که لکه‌ها به سختی تمیز می شوند، برای ایجاد واکنش، مستقیماً از مواد شوینده روی لکه‌ها استفاده کنید و

سپس آن را با آب تمیز بشوئید. و در پایان، محل شستشو را با تکه پارچه‌ای خشک و خیلی جاذب خشک نمایید.

لکه‌های شکلات یا مواد آرایشی را با استفاده از کرم پاک‌کننده تمیز کنید. با استفاده از کرم پاک‌کننده (مانند صابون قلیایی) روی لکه‌های شکلات یا مواد آرایشی، آنها را تمیز کرده و سپس با آب (اسفنج مرطوب) بشوئید. در پایان محل شستشو را به آرامی با تکه پارچه‌ای خشک و خیلی جاذب خشک نمایید.

لکه‌های حاصل از گریس، روغن موتور، رژلب یا جوهر خودنویس را با استفاده از الکل تمیز کنید.

جهت ایجاد واکنش، الکل را مستقیماً روی لکه‌ها بریزید و سپس لکه‌های گریس یا رنگی را به آرامی، با استفاده از تکه پارچه‌ای خشک و خیلی جاذب خشک نمایید. در صورت لزوم از کرم پاک‌کننده و آب مجدد استفاده نمایید.



توجه

- از قراردادن پارچه تمیز آغشته به مواد شوینده

روی قطعات پلاستیکی داخل خودرو برای جلوگیری از تغییر رنگ یا پوسته پوسته شدن خودداری نمایید.

- مواد شوینده حاوی حلال‌ها ممکن است باعث صدمه دیدن قطعات پلاستیکی شود.



هشدار

از تمیز نمودن داشبورد و سیستم ایربگ به وسیله اسپری و مواد شوینده حاوی حلال خودداری نمایید. درغیر این صورت، سطوح شل شده و یا ایربگ فعال می شود که باعث آسیب‌های جسمی جدی برای سرنشینان می شود.

قطعات چرمی پوشش داخلی

تمام قطعات چرمی خودرو دارای ساختار و ویژگی‌های خاصی می باشند، بنابراین برای استفاده و تعمیر و نگهداری آنها باید با احتیاط عمل نمایید.

تمیز کردن کلی

- ۱. با استفاده از جاروبرقی گردوغبار و آلودگی را

- دچار رنگ رفتگی ولکه لکه می‌شوند.
- از قراردادن طولانی مدت پارچه تمیزکننده آغشته به مواد شوینده روی قطعات پوشش چرمی برای جلوگیری از پوسته پوسته و کم‌رنگ شدن خودداری نمایید.
- برای جلوگیری از کم‌رنگ شدن قطعات چرمی، خودرو را به مدت طولانی زیر نور آفتاب پارک نکنید. در صورت نیاز به پارک کردن خودرو به مدت طولانی در فضای باز و جلوگیری از تأثیر مستقیم نور آفتاب، روی قطعات چرمی رابپوشانید.
- از مواد حلال (مانند بنزین، روغن کاج، واکس کفپوش، کرم کفش و مواد مشابه) استفاده نکنید.

چند تمیزکننده تجاری نوع کف کننده برای تمیز کردن کفپوش‌ها در دسترس می‌باشد. با استفاده از اسفنج یا برس کف حاصله را روی کفپوش بمالید. کفپوش‌ها را با حرکت دایره‌ای ساییده و کفپوش را تمیز نمایید و سپس اجازه دهید خشک شود.

خشک نمایید. برای تمیز کردن لکه‌های گریس خشک شده از اسپری تمیزکننده روغن استفاده نمایید. برای تمیز کردن لکه‌های خاص (مانند جوهر خوندیس، ماژیک، لاک ناخن، رنگ امولسیون، کرم کفش و غیره) از مواد شوینده مخصوص لکه‌ها برای قطعات چرمی استفاده نمایید.

◀ تعمیر و نگهداری قطعات چرمی

لایه نازکی از مواد شوینده سختی‌گیرا استفاده نمود و سپس با پارچه تمیزکننده نرمی محل را تمیز نمایید.

قطعات پوشش چرمی را با استفاده از مواد شوینده سختی‌گیر هر نیم سال یکبار تعمیر و نگهداری (تمیز) کنید.

• در صورت تمیز کردن نادرست قطعات چرمی

۲. با استفاده از تکه پارچه‌ای نرم آغشته به محلول تمیزکننده خنثی پشم با غلظت رقیق شده ۵٪ گردوغبار و آلودگی باقی مانده روی قطعات چرمی را تمیز کنید.
۳. پارچه آغشته به مواد تمیزکننده را فشار داده (چلانده) و خشک کنید و مواد تمیزکننده باقی مانده روی قطعات چرمی را پاک نمایید.
۴. با استفاده از پارچه تمیز خشک، آب باقی مانده روی سطوح را خشک کنید و سپس قطعات چرمی را در محل تهویه و خنک مناسبی قرار دهید و قطعات چرمی را به وسیله جریان هوا خشک نمایید.

◀ تمیز کردن لکه‌ها

روی لکه‌های تازه (مانند قهوه، چای، آب‌میوه، خون و غیره) را اسپری آب نمایید. و با استفاده از پارچه خشک خیلی جاذب یا دستمال کاغذی خشک نمایید. در صورت خشک و سخت بودن لکه‌ها از مواد شوینده استفاده نمایید. روی لکه‌های تازه روغنی (مانند کره، روغن سالاد، شکلات و غیره) را با استفاده از پارچه خشک خیلی جاذب یا دستمال کاغذی

توجه

• برای بدست آوردن نتایج خوب، تا جاییکه

توجه

امکان دارد اجازه دهید کفپوش‌ها خشک شوند.

- کف خودرو را با استفاده از آب یا محلول حاوی مواد شوینده کف کننده درآب تمیز نکنید.
- روکش و کفشک پدال‌ها را با استفاده از برس تمیز کرده و از تمیز کردن دیگر سطوح با برس خودداری نمایید.

کمربند ایمنی

۱. کمر بند ایمنی را به آرامی بیرون کشیده و نگه دارید.
۲. با استفاده از برس نرم و آب و صابون قلیایی لکه‌های روی کمر بند ایمنی را تمیز کنید.
۳. پس از خشک شدن کامل کمر بند ایمنی، آن را جمع کنید.

توجه

پس از کامل خشک شدن کمر بند ایمنی، آن را جمع نمایید، در غیر این صورت، جمع کننده کمر بند ایمنی خراب می‌شود.



اخطار

قطعات ضدآب خودرو

- از پاشیدن مایعات در داخل خودرو جلوگیری کنید، در غیر این صورت، قطعات الکتریکی خیس و دچار صدمه می‌شوند.
 - از خیس کردن قطعات داخلی ایربگ یا سیم‌ها خودداری نمایید، در غیر این صورت، ایربگ‌ها به سختی باد شده یا دچار نقص می‌شوند و در نتیجه راننده و سرنشینان دچار آسیب جسمی یا حتی مرگ می‌شوند.
- تمیز کردن پوشش‌های داخلی (تریم)**
- توصیه می‌شود از خمیر پولیش (واکس) یا مواد شوینده برای تمیز کردن داشبورد استفاده نکنید، تا از انعکاس نور روی شیشه جلو و در نتیجه ایجاد تداخل در محدوده دید راننده و در نتیجه صدمات جسمی جدی یا حتی مرگ جلوگیری شود.

تمیز کردن خودرو

تمیز کردن توسط مالک خودرو

تمیز کردن توسط مالک خودرو

۱. برای تمیز کردن آلودگی یا گردوغبار از روی چرخ‌ها، شاسی و بدنه خودرو از جریان سریع آب استفاده کرده و از بالا به پایین شستشو دهید.
۲. با استفاده از اسفنج یا پارچه تمیزکننده، بدنه خودرو را تمیز کنید.
۳. آب باقی مانده را خشک کنید.



توجه

- برای تمیز کردن لکه‌های سخت از محلول صابونی کارواش استفاده کرده و با آب شستشو دهید.
- در صورت خراب شدن پوشش‌های ضدآب از واکس استفاده نمایید.

شستشوی اتوماتیکی خودرو

قبل از وارد شدن به کارواش‌های اتوماتیکی، آینه‌های جانبی خودرو را تاکنید. خودرو را

از جلو با فشار زیاد آب شستشو دهید. قبل از رانندگی آینه‌های جانبی را بازنمایید.

توجه

در مراکز شستشوی اتوماتیکی از برس استفاده می‌شود که باعث خراشیدگی سطح خودرو و به پوشش رنگ خودرو صدمه وارد می‌شود.

◀ شستشوی خودرو با فشار زیاد آب

قبل از شستشوی خودرو، درب باک سوخت را بررسی کرده و از بسته بودن آن مطمئن شوید. اجازه ندهید نازل‌های کارواش (نازل شلنگ‌ها) نزدیک به شیشه‌های خودرو قرار بگیرند.

◀ رنگ‌های آلومینیومی

با استفاده از مواد شوینده خنثی بلافاصله آلودگی را از روی رنگ‌های آلومینیومی پاک نمایید.

پس از آن مواد شوینده را از روی رنگ‌های آلومینیومی بلافاصله شستشو دهید.



توجه

- از مواد شوینده ملایم و واکس مشابه روی قسمت‌های رنگ شده خودرو استفاده نمایید.
- خودرو را با برس سخت شستشو ندهید.
- از مواد شوینده زبر یا مواد شوینده شیمیایی قوی استفاده نکنید.
- در صورت داغ بودن چرخ‌ها مانند رانندگی در هوای گرم در مسیرهای طولانی از مواد شوینده روی آن‌ها استفاده نکنید.



اخطار

- قبل از شستشوی خودرو موتور را خاموش کنید.
- قبل از شستشوی دستی، مراقب ایمنی خود باشید تا به وسیله قطعات تیز (زاویه دار) زیر خودرو دچار آسیب‌دیدگی نشوید.
- از شستشوی داخل محفظه موتور به وسیله

- آب خودداری نمایید. در غیر این صورت، قطعات الکتریکی خراب یا دچار اتصال کوتاه می‌شوند.
- قبل از سرد شدن کامل لوله اکروز، برای جلوگیری از سوختگی از تماس با لوله اکروز خودداری نمایید.



توجه

خودرو را در صورت قرار داشتن در شرایط زیر بلافاصله شستشو دهید:

- پس از رانندگی نزدیک ساحل دریا
- پس از رانندگی روی جاده‌های نمک زده شده
- در صورت چسبیدن صمغ درختان یا قطران نغال سنگ روی سطح رنگ شده خودرو
- پس از رانندگی در جاده‌های آلوده شده به دوده، دوده چربی، پودر آهن یا مواد شیمیایی.
- در صورت پاشیده شدن مایعاتی مانند بنزن و بنزین روی سطح رنگ شده خودرو
- در صورت پریدن یا خراشیدگی رنگ خودرو بلافاصله آن را تعمیر نمایید.
- برای جلوگیری از زنگ زدگی رنگ‌ها، هرگونه آلودگی را پاک کرده و هنگام انبار کردن رنگ‌ها آن‌ها را در مکانی بارطوبت بسیار پایین انبار نمایید.



تمیز کردن چراغ‌های بیرونی خودرو

- از مواد ارگانیکی یا برس‌های سخت برای تمیز کردن چراغ‌ها استفاده نکنید، ممکن است سطح چراغ‌ها صدمه ببیند.
- از بکاربردن واکس روی سطوح چراغ‌ها خودداری کنید. زیرا واکس منجر به صدمه دیدن لنز چراغ‌ها می‌شود.

واکس زدن

جهت حفاظت از رنگ خودرو، سطح بیرونی خودرو را واکس بزنید. قبل از واکس زدن، خودرو را شسته و خشک نمایید. در صورت گرم بودن سطح رنگ شده خودرو، قبل از واکس زدن خودرو را در سایه قرار دهید تا سطح رنگ شده خودرو سرد شود. در صورت لکه شدن سطح رنگ شده یا چسبیدن مواد سخت به سطح رنگ شده، پولیش کردن ضروری می‌باشد. با استفاده از لایه نازکی از سیلیکون و مواد محافظتی و بدون نیاز به استفاده از واکس سطح رنگ شده خودرو را پولیش نمایید. از پولیش یا واکس زدن قطعات دارای بدنه

پلاستیکی خودداری نمایید.



توجه

محافظت از رنگ خودرو

- سطح رنگ شده خودرو را با استفاده از پارچه‌های زبرو یا اعمال نیروی زیاد تمیز نکنید.
- برای جلوگیری از صدمه دیدن سطح رنگ شده خودرو، آن را با سنباده (سیم ظرف شویی) یا مواد شوینده خورنده شستشو ندهید.
- با توجه به ساختار واکس توصیه شده سطح رنگ شده خودرو را رنگ بزنید.

بازرسی و تعمیر و نگهداری برف پاک‌کن‌ها و شیشه‌شوی

از عملکرد برف پاک‌کن شیشه جلو محافظت نمایید. برای حفظ ایمنی در رانندگی، تمیز بودن محدوده دیدراننده ضروری می‌باشد، بنابراین برف پاک‌کن‌ها را به طور دوره‌ای بازرسی نمایید. در صورت نیاز به شستشوی برف

پاک‌کن‌ها، با استفاده از پارچه تمیزکننده نرم و مایع شیشه‌شوی، تیغه‌های برف پاک‌کن را تمیز نمایید.



توجه

از صدمه دیدن برف پاک‌کن‌ها جلوگیری نمایید

- با استفاده از آب تمیز و مایع آب صابون خنثی و فقط با نگر داشتن تیغه‌های برف پاک‌کن اقدام به شستشوی برف پاک‌کن‌ها نمایید.
- بازوی برف پاک‌کن را روی شیشه جلو بالا آورید ابتدا بازوی برف پاک‌کن سمت راننده و سپس سمت سرنشین جلو را بالا آورید.
- پس از تمیز کردن بازوی برف پاک‌کن سمت راننده آن را به جای اصلی خود بازگردانده و پس از آن شروع به تمیز کردن برف پاک‌کن سمت سرنشین نمایید.
- سطح تیغه‌های برف پاک‌کن جدید را به لایه‌ای از گرافیت آغشته نمایید و پس از آن عملکرد برف پاک‌کن به نرمی بدون وجود صدای غیرنرمال انجام می‌شود. در صورت خرابی لایه گرافیتی برف پاک‌کن، صدای غیرنرمال زیادی ایجاد شده که بلافاصله باید تعمیر شود.
- پس از تعمیر و نگهداری سطح بدنه خودرو،

با استفاده از مواد شوینده توصیه شده، واکس باقی مانده روی شیشه‌ها را تمیز کرده و برای جلوگیری از صدمه دیدن تیغه‌های برف پاک‌کن، آنها را با پارچه تمیز کنید.

شیشه‌ها

هنگام شستن شیشه عقب، از آسیب ندیدن المنت‌های گرمکن شیشه عقب مطمئن شوید. برای تمیزکردن دستی سطح شیشه‌ها از وجود یخ از کاربرد مخصوص استفاده نمایید. سرکاردک را روی سطح شیشه قرار دهید و با اعمال نیرو آن را تمیز کنید. (از تمیزبودن سرکاردک مطمئن شوید و سپس یخ‌ها را به روش دستی تمیز نمایید.) هنگام تمیزکردن سان روف، از مواد شوینده، بنزین، پاک کننده های تجاری (مانند ازبین برنده‌های رنگ، حلال‌های حاوی استون و غیره)، مواد اسیدی یا مواد شیمیایی حاوی الکل زیاد و غیره استفاده نکنید.



توجه

- از نوب کردن یخ روی شیشه جلو و آینه‌های جانبی به وسیله آب داغ خودداری نمایید، درغیراین صورت، باعث ترک خوردگی شیشه‌ها می‌شود.
- از به کاربردن مواد تمیزکننده خورنده بر روی شیشه‌ها خودداری نمایید.
- از به کاربردن برچسب‌های مات بر روی شیشه‌ها خودداری نمایید.



حفاظت از محیط زیست

از مواد شوینده دوستدار طبیعت استفاده نمایید. از قرار دادن مواد شوینده باقی مانده درکنار زباله‌های خانگی خودداری نمایید.

تعمیر و نگهداری (بخش موتور)

روغن موتور

برای آشنایی با روغن موتور توصیه شده به بخش انواع روغن و ظرفیت‌ها (صفحه ۱۹۸) مراجعه نمایید. همواره از روغن موتور توصیه شده استفاده نمایید. هنگام خریدن روغن موتور، مشخصات حک شده روی ظرف آن را بررسی کرده و از مطابقت این مشخصات با دستورالعمل‌های خودرو مطمئن شوید.

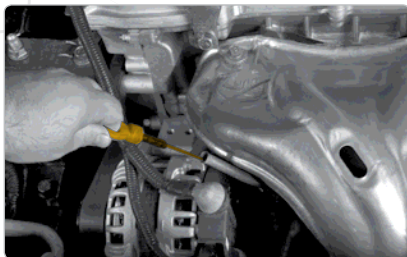

بررسی روغن موتور

۱. خودرو را روی سطح صافی پارک کرده و موتور را خاموش نمایید. بیش از ۵ دقیقه منتظر مانده و سپس سطح روغن موتور را بررسی نمایید.
۲. با قراردادن پارچه کهنه‌ای در انتهای میله

اندازه‌گیری روغن موتور، آن را بیرون بکشید.
۳. میله اندازه‌گیری روغن موتور را تمیزکرده و آن را به طور کامل مجدد جابزنید.

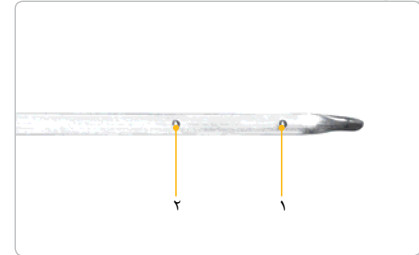

۴. میله اندازه‌گیری روغن را بیرون کشیده و سطح روغن را بررسی نمایید.

- ۱. مقیاس پایین بودن سطح روغن موتور
- ۲. مقیاس بالا بودن سطح روغن موتور



توجه

سطح نرمال روغن موتور باید بالاتر از سطح متوسط آن یعنی بین مقیاس‌های بالایی و پایینی (۲، ۱) قرار داشته باشد.

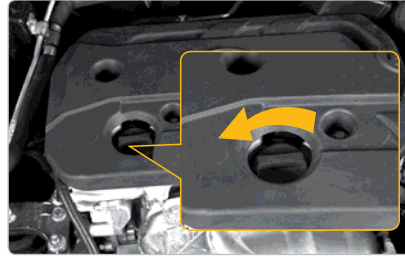

◀ اضافه کردن روغن موتور

در صورت قرار داشتن سطح روغن موتور پایین‌تر یا نزدیک به مقیاس پایینی، آن را از روغن موتور توصیه شده پر نمایید.

۱. با چرخاندن درپوش مخزن روغن در خلاف جهت حرکت عقربه‌های ساعت آن را باز کنید.
۲. برای جلوگیری از پرکردن بیش از اندازه روغن موتور، آن را در حجم کم و به دفعات اضافه کرده و در ضمن سطح روغن موتور را کنترل و بررسی نمایید.

۳. با چرخاندن درپوش مخزن روغن در جهت حرکت عقربه‌های ساعت، آن را سفت نمایید.



⚠️ اخطار

- بدون داشتن مهارت لازم، هرگز اقدام به پرکردن روغن موتور نکنید.
- قبل از سرد شدن موتور اقدام به پرکردن روغن موتور نکنید، در غیر این صورت روغن داغ باعث آتش‌سوزی می‌شود.
- هنگام پرکردن روغن موتور، برای جلوگیری از پاشیده شدن روغن به داخل چشم‌ها از عینک مخصوص استفاده نمایید.
- هنگام پرکردن روغن موتور، از پاشیده شدن روغن موتور روی قطعات داغ موتور یا سیستم خروچی (اگزوز) جلوگیری نمایید.
- هنگام بازکردن پیچ تخلیه روغن، برای جلوگیری از پاشیدن روغن روی بازوها آنها را موازی با سطح زمین قرار دهید.
- درپوش مخزن روغن را همیشه بسته و محکم نگهدارید، در غیر این صورت، هنگام کارکردن موتور و به بیرون پاشیده شدن روغن موتور باعث آتش‌سوزی می‌شود.

توجه

- از اضافه نمودن روانکار به روغن موتور خودداری کنید، در غیر این صورت، ممکن است موتور دچار آسیب شود. هر صدمه به وجود آمده ناشی از آن تحت پوشش گارانتی خودرو قرار نمی‌گیرد.
- تخلیه روغن موتور مصرف شده از کارهای بسیار تخصصی و نیازمند به ابزارهای خاص و مناسب می‌باشد. توصیه می‌شود برای تعویض روغن و فیلتر روغن به نمایندگی‌های مجاز کرمان موتور مراجعه نمایید.

مصرف روغن موتور

مصرف روغن موتور به عدد ویسکوزیته روغن، کیفیت روغن و الگوی رانندگی بستگی دارد. رانندگی با سرعت بالا و افزایش و کاهش سرعت به طور مکرر باعث مصرف زیاد روغن موتور می‌شود. هنگام آب بندی خودروی جدید، مصرف روغن موتور افزایش می‌یابد. هنگام بررسی مقدار مصرف روغن موتور،

توجه داشته باشید که روغن موتور ممکن است رقیق باشد و هنگام بررسی سطح واقعی روغن دچار مشکل شویم.

اخطار

- روغن موتور مصرف شده حاوی مواد آلاینده زیان آوری می‌باشد که باعث بیماری‌های پوستی مانند سوختگی و سرطان پوست می‌شود بنابراین از تماس طولانی مدت و مکرر با روغن موتور خودداری نمایید. در صورت تماس پوست با روغن، محل را با آب صابون و آب تمیز کاملاً شستشو دهید.
- روغن موتور مصرف شده را از دسترس کودکان دور نگه دارید.

حفاظت از محیط زیست

از تخلیه روغن موتور در مجرای فاضلاب یا روی زمین خودداری نمایید.

توجه

از آسیب دیدگی جدی به وسیله روغن موتور جلوگیری نمایید.

- سطح روغن موتور را به طور مرتب بررسی و کنترل نمایید.
- تعویض روغن موتور
- از پاشیده شدن روغن موتور روی قطعات خودرو جلوگیری نمایید.
- از پرکردن بیش از اندازه خودداری کنید. زیرا به موتور خودرو صدمه وارد می‌شود.
- هر بار با پرکردن روغن موتور، سطح آن را نیز کنترل و بررسی نمایید.
- از بسته بودن درپوش مخزن روغن موتور اطمینان حاصل نمایید.

مایع خنک کننده

از مایع خنک کننده توصیه شده در خودرو استفاده نمایید. به بخش انواع روغن و ظرفیت‌ها (صفحه ۱۹۸) مراجعه نمایید. از مایع خنک کننده با مشخصات صحیح استفاده نمایید. هنگام خریدن مایع خنک کننده، مشخصات روی ظرف آن را بررسی کرده و از مطابقت آن با دستورالعمل‌های خودرو مطمئن شوید.

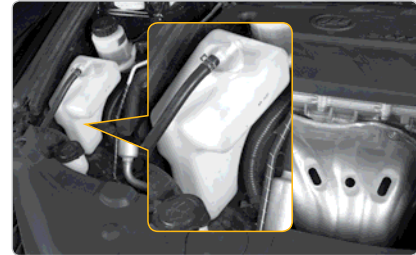

در صورت سرد بودن موتور و قرار داشتن سطح مایع خنک کننده در مخزن انبساط بین علامت حداکثر «MAX» و حداقل «MIN»، سطح مایع خنک کننده در حالت نرمال می باشد.

♦ MAX: علامت حداکثر

♦ MIN: علامت حداقل

در صورت قرار داشتن سطح مایع خنک کننده پایین تر از علامت «MIN»، تارسیدن به علامت «MAX» مایع خنک کننده اضافه نمایید.



توجه

هنگام داغ بودن موتور، سطح مایع خنک کننده ممکن است کمی بالاتر از علامت «MAX» قرار بگیرد.

مایع خنک کننده اضافه شده

جهت خنک کردن موتور از مایع خنک کننده استفاده می شود. نسبت مایع خنک کننده اضافه شده براساس مقدار ضدیخ آن در فصل زمستان تخمین زده می شود. نسبت مایع خنک کننده اضافه شده به شرایط آب و هوایی که خودرو استفاده می شود بستگی دارد. در صورتی که نسبت مایع خنک کننده اضافه شده پایین باشد، مایع خنک کننده یخ می بندد، و در نتیجه به سیستم خنک کاری موتور صدمه وارد می شود.

اضافه کردن مایع خنک کننده

مایع خنک کننده را با دقت اضافه نمایید.

۱. موتور را خاموش کنید.
۲. اجازه دهید موتور کاملاً خنک شود.
۳. با استفاده از یک تکه پارچه تمیز درپوش مخزن انبساط را باز کنید.
۴. مخزن انبساط را از مایع خنک کننده پر کنید.
۵. درپوش را بسته و محکم نمایید.

در صورتی که پس از پر کردن مجدد، سطح مایع خنک کننده در مدت کوتاهی پایین رود.

رادیاتور، شلنگ ها، مخزن انبساط، درپوش تخلیه آب و واتر پمپ را به صورت بصری بررسی نمایید. در صورت پیدانکردن نشتی، جهت بررسی

سیستم از نظر نشتی به نمایندگی های مجاز کرمان موتور مراجعه نمایید.



توجه

جهت پر کردن مایع خنک کننده

- در صورت پاشیده شدن مایع خنک کننده به بیرون، برای جلوگیری از وارد آمدن صدمه به قطعات یا سطوح رنگ شده، محل را با آب تمیز نمایید.
- از پاشیدن مایع خنک کننده روی سطح رنگ شده خودداری کنید، در غیر این صورت، محل را با آب شستشو دهید.
- از تماس مایع خنک کننده با پوست جلوگیری نمایید. در صورت تماس، بلافاصله محل را با آب شستشو دهید.
- مایع خنک کننده سمی می باشد. آن را از دسترس کودکان دورنگه دارید.



اخطار

- ♦ به منظور جلوگیری از سوختگی، هرگز هنگام داغ بودن موتور، درب رادیاتور را برندارید.

روغن فرمان هیدرولیک

از روغن فرمان هیدرولیک توصیه شده استفاده نمایید. به بخش انواع روغن و ظرفیت ها (صفحه ۱۹۸) مراجعه نمایید.

از روغن فرمان هیدرولیک با مشخصات صحیح استفاده نمایید. هنگام خریدن روغن فرمان هیدرولیک، مشخصات روی ظرف آن را بررسی کرده و از مطابقت آن با دستورالعمل‌های خودرو مطمئن شوید.

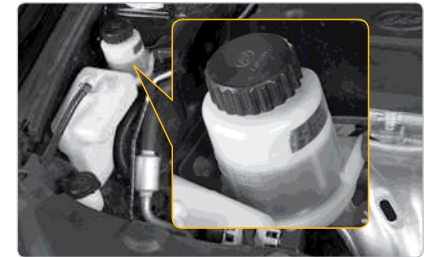

در صورت قرار داشتن سطح روغن فرمان هیدرولیک داخل مخزن بین علامت «COOL» نرمال روغن فرمان هیدرولیک می‌باشد.

♦ «COOL MAX»: علامت حداکثر

♦ «COOL MIN»: علامت حداقل

در صورت قرار داشتن سطح روغن فرمان هیدرولیک پایین‌تر از علامت «COOL MIN»، تارسیدن سطح روغن به علامت «COOL MAX» مخزن را از روغن فرمان هیدرولیک پر نمایید.



توجه

- در صورت ناکافی بودن مایع فرمان هیدرولیک از رانندگی خودداری نمایید، در غیر این صورت منجر به ساییش سریع قطعات سیستم می‌شود.
- هنگام سرد بودن موتور علائم «COOL MAX» و «COOL MIN» به ترتیب علامت‌های حداکثر و حداقل سطح روغن فرمان هیدرولیک می‌باشند.

از روغن فرمان هیدرولیک توصیه شده توسط نمایندگی‌های مجاز کرمان موتور استفاده نمایید و آن را بر اساس برنامه تعمیر و نگهداری تعویض کنید.

روغن ترمز/کلاچ

از روغن ترمز/کلاچ توصیه شده استفاده نمایید. به بخش انواع روغن و ظرفیت‌ها (صفحه ۱۹۸) مراجعه نمایید.

از روغن ترمز/کلاچ با مشخصات صحیح استفاده کنید. هنگام خریدن روغن ترمز/کلاچ مشخصات روی ظرف آن را بررسی کرده و از مطابقت آن با دستورالعمل‌های خودرو مطمئن شوید.

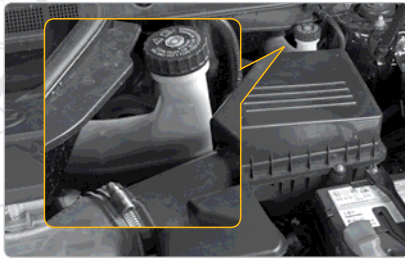

در صورت قرار داشتن سطح روغن ترمز/کلاچ داخل مخزن بین علامت‌های «MAX» و «MIN»، نشان دهنده سطح نرمال روغن ترمز/کلاچ می‌باشد.

♦ «MAX»: علامت حداکثر

♦ «MIN»: علامت حداقل

در صورت قرار داشتن سطح روغن ترمز/کلاچ پایین‌تر از علامت «MIN»، مخزن را تارسیدن به علامت «MAX» از روغن ترمز/کلاچ پر نمایید. روغن ترمز/کلاچ بسیار جاذب رطوبت

می‌باشد. بنابراین روغن ترمز /کلاچ رطوبت هوای اطراف را جذب می‌نماید. علاوه برآن اگر میزان آب داخل روغن ترمز/کلاچ بیش از اندازه شود، قطعات داخلی سیستم ترمز صدمه دیده و به طور مداوم دچار خوردگی می‌شوند. همچنین اگر نقطه جوش روغن ترمز/ کلاچ بیش از اندازه کاهش یابد، تحت چنین شرایطی بر عملکرد ترمز تأثیر گذاشته و لازم است بلافاصله روغن ترمز/کلاچ تعویض شود.

توصیه می‌شود روغن ترمز/کلاچ را باتوجه به برنامه تعمیر و نگهداری نمایندگی‌های مجاز کرمان موتور تعویض نمایید. فقط از روغن ترمز/کلاچ توصیه شده توسط نمایندگی مجاز کرمان موتور استفاده نمایید. روغن ترمز/کلاچ باید کهنه (استفاده شده) نباشد.



توجه

- روغن ترمز/کلاچ را درجای مناسب دوزاز دسترس کودکان قرار دهید.

- از پاشیده شدن روغن ترمز/کلاچ بر روی سطوح پوششی جلوگیری نمایید. در صورت پاشیده شدن روغن ترمز/کلاچ محل را با آب شستشو دهید.
- اگر هنگام رانندگی سطح روغن ترمز/کلاچ درون مخزن بسیار پایین باشد، برای جلوگیری از بروز تصادف نشانگر پایین بودن سطح روغن ترمز روشن می‌شود. در چنین شرایطی بلافاصله خودرو را متوقف کرده و در اسرع وقت با نمایندگی‌های مجاز کرمان موتور تماس بگیرید.

مایع شیشه شوی

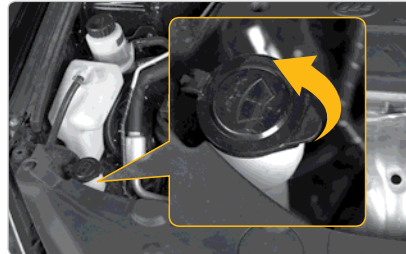

سطح مایع شیشه شوی درون مخزن را کنترل و بررسی نمایید. در صورت پایین بودن سطح مایع شیشه شوی، به مخزن از مایع شیشه شوی یا مخلوطی از مایع شیشه شوی و آب اضافه نمایید.

آب نمی‌تواند به تنهایی سطح شیشه جلو را کاملاً تمیز نماید.

باتری



اخطار

از اضافه نمودن مواد افزودنی به محلول شیشه‌شوی خودداری نمایید، در غیر این صورت، هنگام تمیز شدن، لکه یا آلودگی روی سطح شیشه جلو باقی مانده و ممکن است تأثیر زیادی بر روی محدوده دید جلو داشته باشد و باعث بروز تصادف شود.



توجه

- از جایگزین کردن مایع شیشه‌شوی با محلول آب صابون یا مایع ضد یخ خودداری نمایید، در غیر این صورت، لکه‌هایی روی سطح رنگ شده خودرو ظاهر شده یا نازل پاشش مسدود می‌شود.
- از مخلوط کردن مایع شیشه شوی با دیگر مواد

شوینده خودداری نمایید، در غیر این صورت، مایع شیشه شوی تجزیه شده و باعث مسدود شدن نازل شیشه شوی شیشه جلو می‌شود.

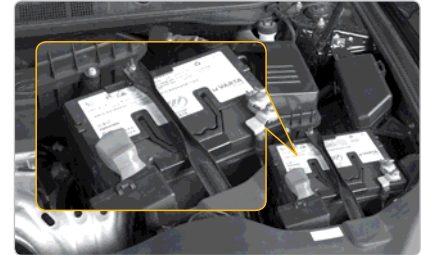

همواره سطح اتصال بین باتری و ترمینال‌های مثبت و منفی را بررسی کرده و از شل نبودن یا زنگ نزدن سیم‌ها به ترمینال‌های مثبت و منفی باتری مطمئن شوید.

۱ قطب مثبت

۲ قطب منفی

۳ پورت قابل مشاهده باتری (نشانه‌گر باتری)



توجه

هنگامی که نشانگر باتری به رنگ سبز روشن می‌شود، وضعیت مطلوب باتری را نشان می‌دهد. رنگ مشکی، نشان دهنده شارژ مجدد باتری و رنگ سفید نشان دهنده تعویض باتری می‌باشد.

چک کردن باتری

پس از قطع اتصال باتری بسیاری از تجهیزات خودرو کار نمی‌کنند (مانند شیشه بالابر برقی).

فقط پس از اتصال مجدد باتری، سیستم عملکرد این تجهیزات را یادآوری می‌نماید. بنابراین برای جلوگیری از به وجود آمدن چنین شرایطی، در مواقع اضطراری اقدام به جدا کردن باتری نمایید.

شارژ و تعویض باتری

در صورت استفاده نکردن از خودرو، دشارژ طبیعی و یا خالی شدن شارژ در اثر استفاده از تجهیزات برقی، انرژی برق ذخیره شده در باتری به تدریج خالی می‌شود. در صورت توقف خودرو به مدت



توجه

درجا کار کردن موتور در مدت طولانی

- برای افزایش عمر باتری و حفظ شارژ باتری همراه در فصل زمستان و هر یک ماه و نیم در فصل تابستان باتری را شارژ نمایید.
- حداقل همراه یکبار موتور را روشن کرده و پس از کار کردن موتور در دور آرام به مدت ۵ دقیقه، وضعیت عملکرد موتور را بررسی نمایید.

طولانی، ممکن است باتری دشارژ شده و موتور روشن نشود. بنابراین به‌طور دوره‌ای باتری را شارژ نمایید. هنگام رانندگی، باتری، شارژ مجدد خواهد شد. باتری در حال شارژ، گاز هیدروژن قابل اشتعال و انفجاری تولید می‌کند، بنابراین پیش از شارژ باید به موارد زیر توجه کنید: ♦ اگر تجهیزات شارژ باتری هنوز به خودرو نصب است، حتماً کابل اتصال منفی را جدا کنید. ♦ در صورت اتصال و قطع کابل‌های شارژ باتری، از خاموش بودن منبع برق شارژ اطمینان حاصل کنید.

از خالی شدن شارژ باتری جلوگیری نمایید.

- ♦ پیش از خاموش کردن موتور، سیستم صوتی و چراغ‌های ترکیبی را خاموش نمایید.
- ♦ در صورت رانندگی طولانی مدت با سرعت پایین (به عنوان مثال در جاده‌های پر ترافیک)، سیستم‌های برقی غیرضروری را خاموش نمایید.

رانندگی در زمستان

بارالکتریکی باتری در فصول سرد سال بسیار زیاد می‌باشد. همچنین در صورت پایین بودن دمای بیرون خودرو، برق استارت باتری کاهش می‌یابد. توصیه می‌شود پیش از فصل زمستان برای بررسی باتری خودرو به نمایندگی‌های مجاز کرمان موتور مراجعه نمایید و در صورت لزوم باتری را شارژ کنید.



اخطار

- هنگام کار در مجاورت باتری، از عینک ایمنی استفاده نمایید.

- به دلیل جلوگیری از اتصال کوتاه یا ایجاد جرقه، از تماس هرگونه ابزار با ترمینال‌های باتری جلوگیری کنید.
- هرگز در مجاورت باتری سیگار نکشید.
- کودکان را از دسترس باتری دور نگه دارید.
- از شارژ کردن باتری در پارکینگ یا مکان‌های سر بسته بدون تهویه مناسب خودداری نمایید.



توجه

- هرگز هنگام عملکرد موتور و روشن بودن آن، باتری را شارژ نکنید و از خاموش بودن تمام تجهیزات برقی مطمئن شوید.
- برای جلوگیری از انفجار باتری و سوختن، هرگز اقدام به پیاده کردن باتری نکنید.
- از اتصال باتری دارای نشستی یا خراب خودداری کنید. با توجه به قوانین حفظ محیط زیست باتری دارای نشستی یا خراب را بازیافت نمایید.
- در صورت رانندگی در مسیرهای کوتاه یا توقف طولانی مدت خودرو، در زمان تعمیر و نگهداری به دفعات باتری را کنترل و بررسی نمایید.
- پیش از قطع باتری، ابتدا سیستم ایمولایزر

- (ضد سرقت) را غیرفعال نمایید، در غیر این صورت، سیستم ایمولایزر فعال خواهد شد.
- در صورت قرار داشتن سوئیچ خودرو در موقعیت روشن «ON» یا روشن بودن موتور، از قطع باتری خودداری نمایید، در غیر این صورت، تجهیزات یا قطعات الکترونیکی دچار آسیب می‌شوند.

مقدار انرژی برق باتری را در شرایط و موقعیت‌های زیر به طور مرتب کنترل و بررسی نمایید.

- ♦ رانندگی در مسیرهای طولانی
- ♦ رانندگی در کشورها یا مناطق بسیار گرم
- ♦ کهنه بودن باتری

فیلتر کولر (A/C)



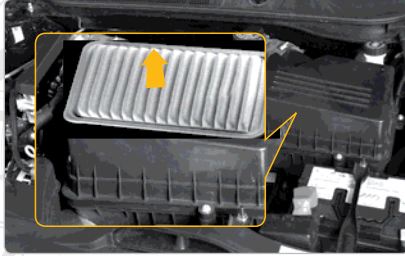

۳. المنت فیلتر هوا را پیاده کنید.

در صورت استفاده از آن، لایه نازکی از گردوغبار روی المنت فیلتر هوا ایجاد می‌شود. برای جلوگیری از ورود آب یا روغن از طریق دریچه‌های المنت فیلتر هوا، آن را با آب یا روغن تمیز نکنید.

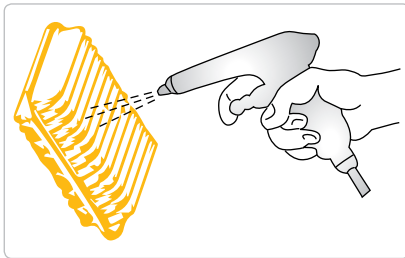

اگر المنت فیلتر هوا بسیار کثیف می‌باشد، آن را در معرض هوای فشرده از قسمت

فیلتر هوا

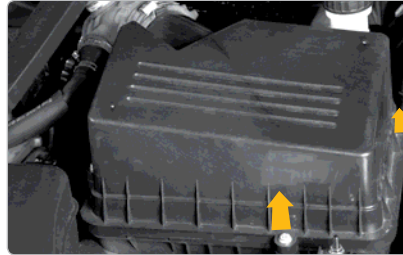

باتوجه به مدل‌های مختلف خودرو، فیلترها به دو روش نصب می‌گردد. نصب از طریق بست‌ها و نصب از طریق پیچ‌های نگهدارنده

۱. درب موتور را باز کنید.

۲. بست‌های روی محفظه بالایی فیلتر هوا را پایین بکشید، و پوشش بالایی فیلترها را بالا آورید. (پیچ‌های پوشش فیلتر هوا را باز کرده و پوشش بالایی فیلتر هوا را از سوراخ نصب پیاده نمایید.)

فیلتر کولر در پشت جعبه داشبورد قرار دارد. فیلتر کولر (A/C) از ورود گردوغبار به خودرو از طریق دریچه‌های خروجی هوا جلوگیری می‌کند. برای حفظ هوای تازه داخل خودرو، فیلتر کولر را به طور دوره‌ای تعویض نمایید.

هنگام استفاده از کولر، لایه نازکی از گردوغبار در اطراف المنت فیلتر کولر به وجود می‌آید.

در صورت مشاهده کاهش عبور جریان هوا از دریچه‌های خروجی، آن نشان دهنده مسدود شدن فیلتر می‌باشد. توصیه می‌شود برای بررسی فیلتر به نمایندگی‌های مجاز کرمان موتور مراجعه کرده و در صورت لزوم فیلتر را تعویض نمایید.

باتوجه به برنامه تعمیر و نگهداری فیلتر کولر (A/C) را تعویض نمایید. در صورت رانندگی در مناطق پر از گردوغبار یا دارای ترافیک سنگین، فاصله زمانی تعویض فیلترها (A/C) کوتاه‌تر می‌شود. در صورتی که تعویض فیلتر کولر برای شما سخت می‌باشد، توصیه می‌شود در صورت لزوم جهت تعویض آن به نمایندگی‌های مجاز کرمان موتور مراجعه نمایید.

عقب المنت فیلتر قرار دهید تا زمانی که دیگر هیچ آلودگی از آن خارج نشود.

روش تمیز کردن المنت فیلتر هوا

حدود ۵ سانیمتر بین منبع باد و المنت فیلتر هوا را در نظر بگیرید و آن را در معرض هوای فشرده کمتر از ۵۰۰ kpa به مدت ۲ دقیقه قرار دهید.

۴. المنت فیلتر هوا را سوار کنید، محفظه بالایی فیلتر هوا را نصب کرده و بست‌های روی محفظه را محکم نمایید. (پیچ‌های نگهدارنده را نصب کنید.)

۵. درب موتور را ببندید.



اخطار

از رانندگی با خودروی بدون فیلتر هوا خودداری کنید.



توجه

- المنت فیلتر هوا را به طور مرتب تمیز و تعویض کنید.
- برای حفظ رانندمان عملکرد پاکسازی فیلتر هوا،

تایر

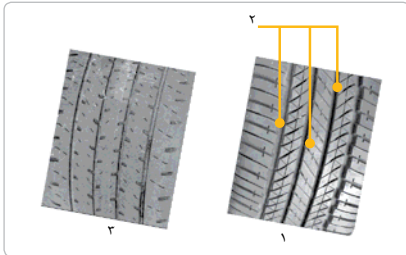

بررسی تایرها

۱ آج تایرنو

۲ نشانگر سایش تایر

۳ تایر با آج سایش یافته

محل نشانگرهای سایش تایر با علامت «۲» مشخص می‌شود که این علامت در دیواره جانبی هرتایر قرار دارد.

آن را هر ۱۰ ماه یکبار (اولین بار بعد از ۵ ماه) تعویض نمایید. باتوجه به شرایط آب و هوایی نامطلوب فیلترها را به دفعات تعویض کنید.

• در صورت استفاده از آن، براساس برنامه تعمیر و نگهداری، المنت فیلتر هوا را همواره تمیز نگهدارید. در غیر این صورت، باعث افزایش گردوغبار در آن شده و در نتیجه مقاومت ورودی و مصرف برق در موتور بالا رفته و مصرف سوخت بیشتر می‌شود.

• از ورود هوای فیلتر نشده به داخل سیلندرها جلوگیری نمایید.

• هنگام بررسی و تعمیر و نگهداری فیلترها، از نصب صحیح فیلتر در جای خود مطمئن شوید.

در صورت دفرمه شدن یا ترک خوردگی المنت فیلترها، بلافاصله آن را با المنت فیلتر جدید تعویض نمایید.

• هنگام تعویض المنت فیلتر، فقط از قطعات بدکی مورد تأیید نمایندگی‌های مجاز کرمان موتور استفاده نمایید.

- ♦ از عمق کافی شیار لاستیک یخ شکن مطمئن شوید.
- ♦ پس از نصب تایرها فشار باد آن‌ها را بررسی نمایید.

◀ صدمات پنهان

شناسایی صدمات معمولی چرخ و توپی مشکل می‌باشد، و اگر هنگام رانندگی، خودرو لرزش غیرمعمول داشته یا منحرف شود، نشان دهنده وجود عیب در تایرها می‌باشد. در این صورت، برای بررسی تایرها به نمایندگی‌های مجاز کرمان موتور مراجعه نمایید.

◀ زمان تعویض تایرهای خودرو

در شرایط زیر اقدام به تعویض تایرها کنید:

- ♦ در صورت مشاهده هرگونه صدمه مانند بریدگی، انحراف، ترک خوردگی‌های عمیق که باعث ترکیدن تایرو وجود برآمدگی که نشان دهنده صدمات داخلی تایرها می‌باشد.
- ♦ در صورت پنچر شدن مکرر تایریا اینکه تایر به جهت اندازه یا محل بریدگی با صدمات دیگر تعمیر نمی‌شود.
- ♦ در صورتی که مطمئن نمی‌باشید با نمایندگی‌های مجاز کرمان موتور مشورت نمایید.

◀ محافظت از تایرها

هنگام عبور از سرعت گیر یا دست انداز، در جهت عمود با موانع (دست اندازها) با سرعت پایین حرکت کرده تا بهترین عملکرد را داشته باشید. از تماس تایرها با گریس، روغن موتور و سوخت‌های روغنی جلوگیری نمایید. تایرها را از نظر صدمه دیدن (مانند بریدگی، ترک خوردگی، وجود برآمدگی و غیره) بررسی کرده و مواد خارجی فرو رفته در آج تایر را خارج کنید.

◀ لاستیک یخ شکن

- ♦ هنگام رانندگی روی جاده‌های یخ زده در زمستان، با استفاده از لاستیک‌های یخ شکن، عملکرد رانندگی افزایش پیدا می‌کند.
- ♦ در تمام تایرها از لاستیک یخ شکن استفاده نمایید.
- ♦ از لاستیک یخ شکن توصیه شده (مناسب) استفاده نمایید.
- ♦ توجه داشته باشید که هنگام رانندگی در زمستان حداکثر سرعت قابل دستیابی کمتر از معمول می‌باشد.

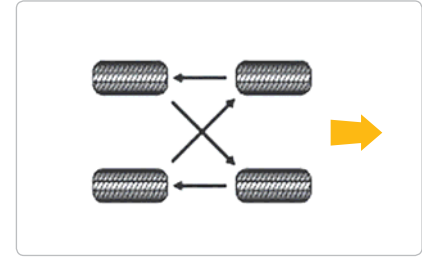

◀ جابه‌جایی تایرها

برای یکنواخت کردن سایش تایرها و افزایش عمر تایر، توصیه می‌شود جابه‌جایی تایرها را هر ۱۰/۰۰۰ km انجام دهید. پس از جابه‌جایی تایرها، فشار باد آن‌ها را تا میزان توصیه شده تنظیم نمایید.

◀ تایرنو

در ابتدای استفاده از تایرهای نو، قابلیت چسبندگی مطلوب هنوز به وجود نیامده است، بنابراین با سرعت مناسب رانندگی کرده و در زمان آب بندی تایر، مراقبت لازم را انجام دهید، این کار باعث افزایش عمر تایرها می‌شود. با توجه به مشخصات ساختاری و طراحی تایرها، عمق شیارهای روی تایرها با هم فرق می‌کند.



توجه

- از تایرهای دارای ساختار، اندازه (محیط چرخش) و دارای آج یکسان روی چهارچرخ استفاده نمایید تا بهترین عملکرد را داشته باشید.
- از تعویض فقط یک تایر خودداری کنید، حداقل دو تایر روی یک محور را همزمان تعویض نمایید.

◀ زمان سرویس طول عمر تایر

حتی با وجود استفاده کم یا استفاده نکردن از تایرها و یا مشاهده نشدن صدمه‌ای در آن‌ها، باز هم هر ۶ سال آن‌ها را توسط نمایندگی‌های مجاز کرمان موتور مورد بررسی قرار دهید.



توجه

- زمان آب بندی خودرو، به دلیل چسبندگی تایرهای نو با جاده به ندرت به حالت مطلوب می‌رسد، در نتیجه برای جلوگیری از بروز تصادف، با سرعت مناسب و با دقت رانندگی کنید.
- اگر هنگام رانندگی، فشار باد تایرها کاهش یافت، از ادامه رانندگی خودداری کنید زیرا منجر به صدمه وارد آمدن به تایرها و رینگ‌ها می‌شود.



هشدار

هنگام بررسی و تعویض تایرها، اقدامات احتیاطی زیر را انجام دهید در غیر این صورت باعث صدمه دیدن قطعات خودرو شده و بر دستیابی به عملکرد خودرو تأثیر می‌گذارد. که نتیجه آن بروز تصادف و آسیب‌های جسمی جدی یا حتی مرگ می‌باشد.

- از برندها، مدل‌ها و تایرها با آج‌های مختلف استفاده نکنید.

- از تایرهای دارای سایش‌های مختلف قابل مشاهده استفاده نکنید.
- از تایرهای دارای ساختارهای مختلف استفاده نکنید.
- از تایرهای سایر خودروها استفاده نکنید.
- از تایرهای آسیب دیده و یا دارای علامت سایش روی آج تایر استفاده نکنید.

فشار باد تایرها

◀ سیستم کنترل فشار باد تایرها

هنگام رانندگی با استفاده از سیستم کنترل فشار باد تایرها، فشار باد چهار تایر را کنترل و بررسی نمایید.

فشار باد تایرها بستگی به دمای تایرها دارد. هنگام رانندگی، با حرارت ایجاد شده در تایرها، فشار باد تایرها نیز ممکن است افزایش یابد. بنابراین زمانی که دمای تایرها با دمای محیط یکسان می‌شود در حالت سرد، فشار باد تایرها صحیح می‌باشد.



هشدار

- هنگامی که دمای تایرها بیش از اندازه باشد، فشار باد تایرها به درستی نشان داده نمی‌شود، که در این صورت موجب صدمه دیدن جدی، ترکیدن تایرها و در نتیجه بروز تصادف می‌شود.
- رانندگی در مدت طولانی با سرعت بالا، باعث تغییر شکل تایرها و تحت فشار قرار داشتن تایرها در اثر کاهش بیش از اندازه فشار باد می‌شود که در نتیجه باعث داغ شدن تایر، ترک خوردگی یا حتی ترکیدن آج تایر و احتمال بروز تصادف خواهد شد.

سیستم کنترل فشار باد تایر جهت کمک به راننده برای کنترل و بررسی فشار باد تایرها ارائه شده است. با این وجود، حفظ فشار باد صحیح تایرها از مسئولیت‌های راننده می‌باشد. هنگامی که دمای

- تایرها بادمای محیط یکسان می‌شود مجاز به تنظیم فشار باد تایرها می‌باشید.
- رانندگی با تایرهای دارای فشار باد نامناسب نتایج زیر را به همراه خواهد داشت:
- ♦ کاهش راندمان سوخت
- ♦ کاهش راحتی در رانندگی و عمر تایرها
- ♦ کاهش ایمنی
- ♦ صدمه دیدن سیستم انتقال نیرو
- سایش بیش از حد
- سایش غیرعادی
- دشواری در کنترل خودرو
- نشست باد به دلیل داغ شدن تایرها
- تغییر شکل چرخها
- خطرات جاده‌ای (مانند وجود اجسام سخت مثل سنگ و سنگریزه) ممکن است به تایرها صدمه بزند.



توجه

اگر هنگام رانندگی فشار باد هرکدام از تایرها کاهش یابد، از ادامه رانندگی خودداری کنید زیرا به تایرها یا چرخها صدمه وارد می‌شود.



توجه

وجود فشار باد مناسب تایرها باعث حفظ کارایی تایرها می‌شود.

فشار باد تایرها را در مقدار صحیح آن حفظ کنید، در غیراین صورت، شرایط زیر و حتی آسیب‌های جسمی جدی یا مرگ به وجود خواهد آمد:



LIFAN

LIFAN B20

www.kermanmotor.ir



۱۷۳	ترکیدن چرخ
۱۷۳	تعویض تایر پنچر شده
۱۷۶	داغ کردن خودرو
۱۷۷	بالا نرفتن دور موتور
۱۷۷	روشن نشدن موتور
۱۷۸	استارت کمکی
۱۸۰	تعویض فیوز
۱۸۲	نحوه توزیع فیوز
۱۸۷	فیوز محافظه موتور

۱۶۶	اطلاعات مهم
۱۶۶	چراغ هشدار خطر (فلاشر)
۱۶۶	مثلت شیرنگ اضطراری
۱۶۷	ابزارهای راننده
۱۶۸	چرخ زاپاس
۱۶۸	عملکردهای هنگام بروز تصادف
۱۶۸	بروز علائم غیر عادی در خودرو
۱۶۸	گیر کردن خودرو
۱۶۸	کشیدن خودرو

اطلاعات مهم

چراغ هشدار خطر (فلاشر)



در صورت وجود مشکل در خودرو یا بروز تصادف ناگهانی از چراغ هشدار خطر (فلاشر) استفاده نمایید. برای چشمک زدن تمام چراغ‌های راهنما، کلید چراغ هشدار خطر (فلاشر) را فشار دهید. برای خاموش کردن تمام چراغ‌های راهنما، این کلید را مجدد فشار دهید.

در صورت بروز هر کدام از شرایط زیر چراغ هشدار خطر (فلاشر) را روشن نمایید.

- ♦ به دلیل نقص فنی، مجبور به توقف خودرو در کناره جاده می‌باشید.
- ♦ در صورت وجود ترافیک سنگین، خودرو در انتهای مسیر ترافیکی قرار داشته باشد.

مواقع اضطراری

- ♦ هنگام بکسل کردن خودروهای دیگر یا بکسل شدن به وسیله خودروهای دیگر.



توجه

- عملکرد چراغ هشدار به موقعیت سوئیچ خودرو بستگی ندارد.
- در صورت روشن بودن همزمان چراغ هشدار خطر و چراغ‌های راهنما، عملکرد چراغ هشدار خطر در اولویت قرار دارد.
- پس از خاموش کردن موتور، برای جلوگیری از مصرف برق باتری و در مواقع غیر ضروری چراغ هشدار خطر را خاموش نمایید.
- در صورت کار نکردن چراغ هشدار خطر، جهت هشدار به خودروهای دیگر از تجهیزات دیگر مربوط به دستورالعمل‌های ترافیکی استفاده نمایید.

مثلث شب‌رنگ اضطراری

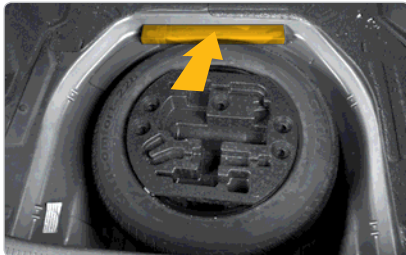

مثلث شب‌رنگ اضطراری در زیر صفحه پوششی چرخ زاپاس قرار دارد.



برای استفاده از مثلث شب‌رنگ اضطراری، آن را از جعبه ابزار خارج و سپس باز نمایید.

فاصله مناسب قرار دادن مثلث شبرنگ اضطراری

شپ	روز	/
m ۱۵۰	m ۵۰	جاده‌های داخل شهر
m ۲۵۰	m ۱۵۰	آزادراه و بزرگراه‌ها



توجه

- باتوجه به دستورالعمل‌ها و قوانین هرکشوری از مثلث شبرنگ اضطراری به درستی استفاده‌نمایید.

ابزارهای راننده

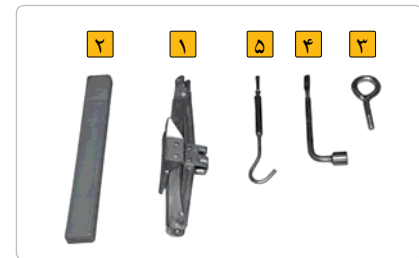

- ۱ جک
 - ۲ مثلث شبرنگ اضطراری
 - ۳ قلاب بکسل جلو
 - ۴ آچار چرخ
 - ۵ دسته جک
- برای کنترل موارد اضطراری مختلف، باید با نحوه استفاده از جک و ابزارهای گوناگون و محل نگهداری آنها آشنا باشید.

چرخ زاپاس

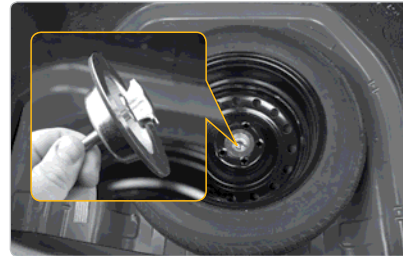

۱. در صورت نیاز، اقدام به خارج کردن چرخ زاپاس از زیر صفحه پوششی چرخ زاپاس نمایید.
۲. برای خارج کردن صفحه پوششی، درب صندوق عقب را بازکنید.
۳. جعبه ابزار را خارج کنید.
۴. اتصال نگهدارنده چرخ زاپاس را باز کنید.

۴. چرخ زاپاس را خارج کنید.
۵. برای سوارکردن چرخ زاپاس، سوراخ مرکزی چرخ زاپاس را در سوراخ پیچ قرار دهید.
۶. اتصالات نگهدارنده چرخ زاپاس را در جهت حرکت عقربه‌های ساعت چرخانده و چرخ را محکم کنید.
۷. جعبه ابزار و صفحه پوششی چرخ زاپاس را در جای خود قرار دهید.
۸. درب صندوق عقب را ببندید.



اخطار

- چرخ زاپاس را همواره از نظر مناسب بودن فشار باد، وجود سایش و ترک خوردگی روی سطح تایر بررسی نمایید. در صورت وجود سایش و علامت ساییدگی در آج تایر، در اسرع وقت تایر زاپاس را تعویض نمایید.
- روغن و چرخ زاپاس را کنار هم قرار ندهید. قسمت‌های اصلی تایر از جنس لاستیک بوده و لاستیک به راحتی به وسیله روغن دچار خوردگی می‌شود. مالک خودرو اغلب روغن روانکاری و دیگر روغن‌ها را در صندوق عقب نگهداری می‌کند. که ممکن است باعث آلودگی و خوردگی تایرها و کاهش زمان سرویس تایرها شود.



LIFAN B20

www.kermanmotor.ir

۶۷ عملکردهای هنگام بروز اشکال



اخطار

- از چرخ زاپاس صدمه دیده یا دارای ساییدگی تا سطح مجاز استفاده نکنید.
- از چرخ زاپاس دارای تائیری با بیش از ۶ سال عمر فقط در مواقع اضطراری استفاده کرده و در این شرایط با احتیاط رانندگی نمایید.
- پس از سوارکردن چرخ زاپاس فشار باد آن را بررسی کرده و از مجاز بودن فشار باد تایر مطمئن شوید.
- فقط در مواقع اضطراری از چرخ زاپاس استفاده کنید، سرعت خودرو را به بیش از ۹۰ km/h و فاصله رانندگی را به بیش از ۵۰ km نرسانید.
- از افزایش سرعت و ترمزهای ناگهانی خودداری نمایید تا بهترین عملکرد را داشته باشید.

عملکردهای هنگام بروز تصادف

بروز علائم غیرعادی در خودرو

در صورت وجود هر کدام از علائم زیر، خودرو نیاز به تنظیم و تعمیر دارد. جهت تنظیم یا انجام برنامه تعمیر و نگهداری خودرو به نمایندگی‌های مجاز کرمان موتور مراجعه نمایید.

علائم دیداری

- ♦ نشستی روغن از زیر خودرو (نشستی آب پس از روشن کردن کولر نرمال می‌باشد).
- ♦ سطح صاف یا سایش شدید تایرها
- ♦ قرار گرفتن عقربه گیج دمای آب نزدیک یا بالاتر از محدوده قرمز رنگ

علائم شنیداری

- ♦ تغییر صدای اگزوز
- ♦ صدای غیرعادی تایرها هنگام دور زدن
- ♦ صدای غیرعادی مربوط به سیستم تعلیق
- ♦ صدای غیرعادی یا دیگر صداها مربوط به موتور

علائم عملکردی

- ♦ کارکردن بدیا ناپایداری موتور

- ♦ قطع برق خودرو
- ♦ خارج شدن از مسیر هنگام رانندگی
- ♦ خارج شدن از مسیر هنگام رانندگی روی جاده‌های سطح ناپایدار
- ♦ کاهش اثر ترمزگیری، احساس اسفنجی (نرمی)، پایین رفتن پدال تا کف خودرو

گیرکردن خودرو



- در صورت گیرکردن خودرو در شن، گل یا برف و جاهای دیگر، موارد زیر را انجام دهید:
۱. خودرو را متوقف و موتور را خاموش نمایید. به بخش ترمز پارک (صفحه ۷۵) مراجعه کنید.
 ۲. شن، گل و برف چسبیده شده به تایرها را تمیز نمایید.
 ۳. برای کمک به افزایش نیروی اصطکاک تایرها، درزیر تایرها چوب، سنگ یا مواد دیگر قرار دهید.
 ۴. موتور را مجدد روشن کرده و با حرکت آرام خودرو را از محل گیرافتادن خارج کنید.



اخطار

هنگام گیرافتادن خودرو، در صورت استفاده از روش هل دادن از سمت عقب یا جلوی خودرو برای خارج کردن خودرو از محل گیرافتادن، از نرمی و بازبودن فضای اطراف خودرو مطمئن شوید، که در این صورت از برخورد با دیگر خودروها، اشیاء، افراد جلوگیری می‌شود. هنگامی که قصد خارج کردن خودرو از محل گیرافتادن را دارید، خودرو با افزایش سرعت ناگهانی به سمت جلو یا عقب حرکت می‌کند بنابراین مراقب اطراف خودرو باشید.



توجه

هنگام گیرافتادن خودرو، در صورت استفاده از روش هل دادن از سمت عقب یا جلوی خودرو برای خارج کردن خودرو از محل گیرافتادن، برای جلوگیری از صدمه وارد کردن به گیربکس و قطعات دیگر، اقدامات احتیاطی زیر را انجام دهید:

- هنگام فشار دادن پدال گاز، دسته تعویض دنده را حرکت ندهید.
- اجازه ندهید موتور با دور بالا کار کند.

حتی پس از چندبار هل دادن اگر هنوز خودرو در محل گیرافتادن قرار دارد، در صورت نیاز از تریلر (یدک کش) استفاده نمایید.

کشیدن خودرو

قبل از کشیدن خودرو

در صورت وجود هر کدام از موارد زیر، خودرو دچار نقص می‌گردد. در صورت نیاز به بکسل خودرو، توصیه می‌شود با نمایندگی‌های مجاز کرمان موتور تماس بگیرید.

- ♦ موتور در حالت نرمال کار می‌کند، اما خودرو برای حرکت کردن دچار مشکل شده است.
- ♦ از خودرو صداهای غیرنرمال شنیده می‌شود.

نوع کشیدن خودرو

در صورت نیاز به بکسل کردن خودرو، توصیه می‌شود از تریلرهای جرثقیلی یا مسطح نمایندگی‌های مجاز کرمان موتور استفاده نمایید.

در صورت سرد بودن چرخ‌ها و سیستم تعلیق خودرو، آن را از سمت جلو بوسیله تریلرهای جرثقیلی بکسل نمایید. در صورت صدمه دیدن سیستم تعلیق و چرخ

های عقب، برای بکسل کردن خودرو از تریلرهای مسطح استفاده نمایید.

توجه

در تمام مراحل بکسل کردن از زنجیر ایمنی استفاده کرده و از دستورالعمل‌ها و قوانین کشوری، استانی (شهر) و محلی پیروی نمایید.

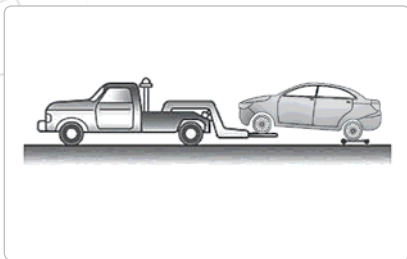

بکسل کردن به وسیله تریلر جرثقیلی

در صورت بکسل کردن خودرو به وسیله تریلر جرثقیلی از قسمت جلو، توصیه می‌شود، در زیر چرخ‌های عقب از یدک کش استفاده نمایید.

در صورت استفاده نکردن از یدک کش، ترمز پارک را آزاد کنید.



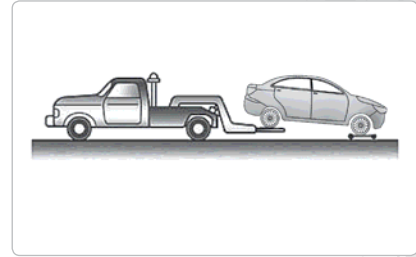

در صورت بکسل کردن خودرو از سمت عقب به وسیله تریلر جرثقیلی، توصیه می‌شود از یدککش در زیر چرخ جلو استفاده نمایید. در صورت استفاده نکردن از یدککش، باقرار دادن سوئیچ خودرو در موقعیت ACC یا دکمه روشن- خاموش موتور در موقعیت ACCESSORY، دسته دنده رانیز در موقعیت دنده خلاص قرار دهید.



توجه

- هنگام بالآوردن خودرو، از فاصله مناسب انتهای خودرو از سطح زمین مطمئن شوید، درغیراینصورت، هنگام بکسل کردن ممکن است به خودرو صدمه وارد شود.
- در صورت قرار داشتن سوئیچ خودرو در

موقعیت «LOCK» و خارج کردن کلید و یا دکمه روشن- خاموش موتور در موقعیت STOP از بکسل کردن خودرو از سمت عقب خودداری کنید، درغیراینصورت، مکانیزم قفل فرمان نمی‌تواند چرخ‌ها را در موقعیت مستقیم قرار دهد.

- از بکسل کردن خودروی مجهز به دکمه روشن- خاموش موتور (START-STOP BUTTON) از سمت عقب خودداری کنید.



اخطار

- هنگام بکسل کردن خودرو، از استارت زدن ناگهانی یا رانندگی ناپایدار خودداری کنید.
- هنگام بکسل کردن خودرو، فاصله دو خودرو را نزدیک به هم قرار ندهید.

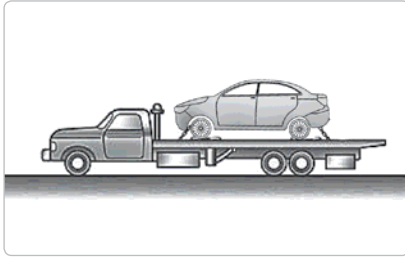

نحوه استفاده از تریلر مسطح

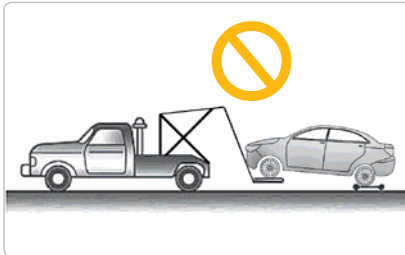

از بکسل کردن خودرو به وسیله تریلرهای جرثقیلی نقاله‌ای خودداری نمایید.

کشیدن از طریق قلاب جلوی خودرو



۱. سرپیچ گوهی را با پارچه یا چسب نواری بپوشانید و با استفاده از آن اقدام به جدا کردن پوشش سوراخ بکسل روی سپر جلو نمایید.

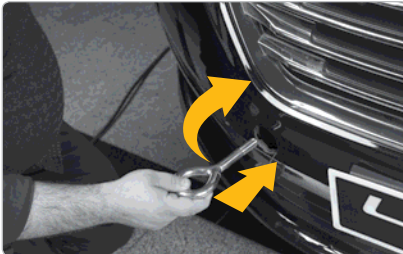

۲. سرفلاب بکسل جلو را به داخل سوراخ بکسل جازده و آن را در جهت حرکت عقربه ساعت چرخانده به آرامی محکم نمایید.

اخطار



فقط در صورت قرار داشتن چرخ‌ها، سیستم حرکتی، محورهای خودرو، غربلیک فرمان و ترمز در شرایط مطلوب از روش کشیدن اضطراری برای بکسل کردن خودرو استفاده نمایید.

هنگام بکسل کردن خودرو، هم خودروی بیدکش و هم خودرو بکسل شده باید چراغ‌های هشدار خطر (فلاشر) را روشن نمایید.

پس از انجام شرایط فوق، راننده باید در خودرو قرارگیرد و با استفاده از عملکرد غربلیک فرمان و پدال ترمز، از بروز آسیب‌های جسمی و صدمه دیدن خودرو جلوگیری نماید.

هنگام بکسل کردن خودرو، حرکت با سرعت بالا ممنوع می‌باشد.

برای جلوگیری از بروز تصادف از بکسل کردن خودرو توسط رانندگان بدون تجربه خودداری نمایید.

برای بکسل کردن خودرو، بوستر ترمز و بوستر فرمان خودروی بکسل شده کار نمی‌کنند. عملکرد ترمزگیری را زودتر از شرایط نرمال انجام دهید.



کشیدن اضطراری خودرو

اگر در مواقع ضروری هیچ‌گونه تریلری اعم از جرثقیلی یا مسطح وجود نداشت، تریلر را با استفاده از کابل یا زنجیر به قلاب جلویی خودرو محکم بسته و به طور موقت خودرو را بکسل نمایید.

این روش فقط در مواردی که بکسل با سرعت پایین و در مسیرهای کوتاه روی جاده‌های مسطح انجام می‌شود مناسب می‌باشد.

توجه



در صورت بستن خودرو به وسیله طناب و زنجیر، توصیه می‌شود آن را بیش از اندازه محکم نکنید، در غیر این صورت منجر به صدمه دیدن خودرو می‌شود.



۳. قلاب بکسل را با استفاده از آچار چرخ بازنمایید.



اخطار

قلاب بکسل جلو روی خودرو را نصب و محکم نمایید. در صورت شل بودن قلاب بکسل جلو، هنگام بکسل کردن ممکن است قلاب بکسل جلو جدا شود و در نتیجه منجر به آسیب‌های جسمی یا صدمه دیدن خودرو شود.

اقدامات احتیاطی برای استفاده از قلاب بکسل جلو

قبل از کشیدن خودرو، قلاب بکسل جلورا از نظر شکستگی و خرابی بررسی نمایید.

- ♦ برای جلوگیری از صدمه دیدن قلاب بکسل جلو، خودرو را از بغل یا درجهت عمود بکسل نکنید. عملکرد بکسل را درجهت مستقیم انجام دهید.
- ♦ از وارد آمدن ضربه شدید به قلاب بکسل جلو جلوگیری کنید. بانروی ثابت و حفظ تعادل عملکرد بکسل را انجام دهید.

شرایط کشیدن خودرو

- ♦ در صورت نشستی روغن گیربکس، خودرو را فقط به وسیله بالا آوردن چرخ‌های محرک بکسل نمایید.
- ♦ دسته‌دنده را در موقعیت دنده خلاص قرار دهید.
- ♦ در خودروهای مجهز به گیربکس اتوماتیک، خودرو را روشن نموده و دسته دنده را در حالت N قرار دهید.
- ♦ از بکسل کردن خودرو با سرعت بیش از ۵۰ km/h خودداری نمایید.
- ♦ حداکثر فاصله کشیدن خودرو حدود ۵۰ km می‌باشد.



توجه

در صورت گیرافتادن خودرو در گل، شن یا

- هنگامی که نیاز به بکسل کردن خودرو از طریق قلاب بکسل جلو می‌باشد یا موارد دیگر، توصیه می‌شود اقدامات احتیاطی فوق را انجام دهید، در غیر این صورت، به دلیل افزایش بیش از اندازه نیروی به کار رفته، طناب یا زنجیر کشیدن خودرو ممکن است پاره شده و باعث آسیب‌های جسمی جدی و صدمه دیدن خودرو شود.
- در صورتی که خودرو بکسل شده به سختی حرکت می‌کند، از اعمال نیروی بیشتر جهت ادامه بکسل خودداری کرده و با نمایندگی‌های مجاز کرمان موتور تماس بگیرید.
- هنگام بکسل کردن خودرو، برای داشتن بهترین عملکرد، خودرو را درجهت مستقیم حرکت دهید.
- در صورت بکسل کردن خودرو به وسیله تریلر در مسیرهای طولانی و سرعت بالا، برای جلوگیری از صدمه دیدن گیربکس چرخ‌های جلورا بالا آورید.

ترکیدن چرخ



هنگام رانندگی، در صورت پنچر شدن تایر، خودرو را متوقف کرده و باتوجه به روش‌های زیر احتیاط لازم را رعایت نمایید: پس از توقف خودرو در صورت لزوم اقدام به تعویض تایر نمایید.

هشدار

- اگر هنگام رانندگی متوجه پنچر شدن تایری شوید، برای داشتن بهترین عملکرد غربلیک فرمان را با دو دست محکم بگیرید و عملکرد غربلیک فرمان را در برابر کشیده شدن کنترل نمایید، تا بتوانید حرکت خودرو را در جهت مستقیم تنظیم نمایید.
- از فشار ناگهانی پدال ترمز خودداری کنید،

در غیر این صورت، تعادل و کنترل خودرو را از دست داده که منجر به واژگون شدن چرخ‌ها می‌شود.

- به سرعت دسته ننده را در موقعیت ننده پایین‌تر (سنگین) درگیر کرده و به وسیله ترمز موتور سرعت را کاهش دهید.
- به آرامی روی پدال ترمز فشار آورده و به تدریج سرعت خودرو را کاهش دهید. خودرو را در مکان امنی در حاشیه جاده متوقف نمایید.
- چراغ‌های هشدار خطر (فلاشر) را بلافاصله روشن کرده و مثلث شب‌رنج اضطراری را در فاصله ۵۰cm ~ ۱۵۰cm از انتهای عقب خودرو جهت جلوگیری از برخورد از سمت عقب، قرار دهید.

اقدامات احتیاطی هنگام ترکیدن تایر

برای کاهش احتمال پنچر شدن، تایرها را به طور مرتب کنترل و بررسی نمایید. همواره سنگ ریزه یا مواد خارجی را از شیارهای آج تایر تمیز کرده تا از تغییر شکل آج تایر جلوگیری شود. تایرها را از نظر وجود خراشیدگی روی دیواره‌های کناری، پنچر بودن و سایش شدید

کنترل و بررسی نمایید.

تایر خودروهایی که اغلب در بزرگراه‌ها تردد دارند را هر ۱۰/۰۰۰ km، جابجا نمایید. از زمان انجام سرویس تمامی تایرها مطمئن شوید. در صورت به پایان رسیدن عمر تایر یا سایش شدید، آن را تعویض نمایید.

تعویض تایر پنچر شده



۱. ترمز پارک را درگیر کرده، برای جلوگیری از سرخوردن خودرو، درزیر تایر در جهت مورب با تایر پنچر شده بلوک مانع قرار دهید. چک را خارج کرده و به وسیله آن خودرو را بالا آورید. در جلوی چرخ جلو یا پشت چرخ‌های عقب از بلوک مانع استفاده نمایید.



۲. آچار چرخ را از جعبه ابزار خارج کرده، مهره‌های چرخ را درخلاف حرکت عقربه‌های ساعت چرخانده و هرکدام را به اندازه یک تا دو چرخش شل نمایید.



توجه
مهره را بدون بازکردن فقط شل نمایید.



هشدار
• هنگام پیاده کردن چرخ، آچار چرخ را در موقعیت راست قرار داده تا از لغزیدن آچار چرخ و وارد آمدن صدمه به مهره‌ها یا آسیب دیدن

افراد جلوگیری شود.

• مهره‌ها و پیچ‌ها را به روغن یا گریس آغشته نکنید، درغیراین‌صورت منجر به شل شدن مهره‌های چرخ و افتادن تایرو درنتیجه تصادفات شدید می‌شود

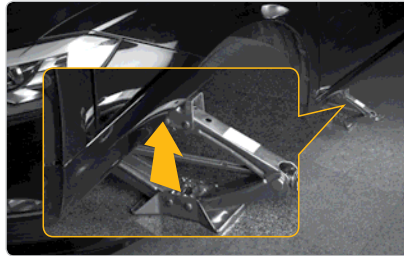

۳. جک را درموقعیت جک زدن خودرو قرار دهید. و از قرار گرفتن آن روی سطح زمین به طور محکم مطمئن شوید.



اخطار

• درصورت شل بودن مهره‌های چرخ شروع به انجام عملکردهای بعدی مانند بالاآوردن و تعویض چرخ و غیره نمایید.
• درصورت مهار خودرو فقط به وسیله جک، از قرارگرفتن افراد در داخل یا زیر خودرو جلوگیری نمایید.



۴. برای بالاآوردن جک، دسته جک را به داخل جک جا بزنید و درجهت حرکت عقربه‌های ساعت بچرخانید. از مهار شدن شیار جک در زیر لبه خودرو مطمئن شوید. برای جداشدن تایر از روی زمین به آرامی خودرو را به وسیله جک بالا آورید.



اخطار

- هنگام پایین آوردن خودرو به روی زمین، از آسیب ندیدن افراد مطمئن شوید.
- پس از تعویض چرخ، برای سفت کردن مهره‌های چرخ باگشتاور مجاز از آچار چرخ استفاده نمایید.

◀ بازرسی پس از تعویض تایر

- ◆ فشار باد تایر تعویض شده (نو) را کنترل و بررسی نمایید.
- ◆ فشار باد تایر را تا میزان مجاز تنظیم کنید.
- ◆ در صورت پایین بودن فشار باد تایر، به آرامی تا نزدیک‌ترین تعمیرگاه رانندگی کرده و میزان فشار باد تایر را تا حد مجاز تنظیم کنید.
- ◆ درپوش سوپاپ باد تایر را نصب کنید، درغیراین صورت گردوغبار و رطوبت وارد سوپاپ شده و به دلیل نشتی باد منجر به بروز تصادف می‌شود. در صورت مفقود شدن درپوش سوپاپ باد تایر، در اولین فرصت ممکن یک درپوش جدید باید جایگزین شود.
- ◆ مثلث شبرنگ اضطراری و تایر پنچر شده و تمام ابزارها را در شرایط مناسب نگهداری کنید.



هشدار

- از آغشته نمودن پیچ و مهره‌های چرخ به روغن گریس خودداری نمایید.
- روغن موتور و گریس باعث سفت شدن بیش از اندازه مهره‌های چرخ شده و به مهره‌ها یا چرخ صدمه وارد می‌شود. همچنین روغن یا گریس منجر به شل شدن مهره‌های چرخ و افتادن تایر می‌شود و در نتیجه آسیب‌های جسمی جدی یا حتی مرگ به وجود می‌آید.

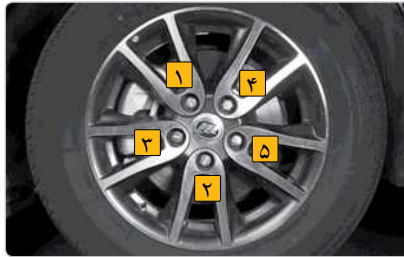

۸. خودرو را پایین آورده و هر مهره چرخ را به طور مورب به ترتیب با گشتاور مجاز (گشتاور: ۱۲۰ N.m) سفت نمایید.
۹. چک را خارج کنید.



۵. مهره‌های چرخ را بازکرده و برای جلوگیری از صدمه دیدن تایرها، آن‌ها را در محل مناسبی قرار دهید.



۶. پیش از نصب چرخ زاپاس، به وسیله یک برس سیمی تمام خوردگی‌های روی سطح اتصال آن را تمیز نمایید.
۷. مهره‌های چرخ را نصب و به وسیله آچار چرخ محکم نمایید. از اعمال نیروی زیاد خودداری کنید و سفت کردن را در چند مرحله انجام دهید.

♦ پس از تعویض تایر توسط متخصصان حرفه‌ای تایر پنچر شده را تعمیر کنید.



اخطار

- برای کاهش احتمال آسیب‌دیدگی افراد در ترمزگیری اضطراری یا برخورد، پیش از رانندگی، از قرارگیری تمام ابزار، مثلث شبرنگ اضطراری و تایر پنچر شده در محل مناسب خود اطمینان یابید.
- از چرخ زاپاس در زمان کوتاه استفاده نمایید. این چرخ برای رانندگی در سرعت‌های بالا طراحی نشده است. (حداکثر سرعت نباید بیشتر از 90 km/h و مسافت طی شده هم حدود 50 km باشد.)

داغ کردن خودرو

درجه حرارت بالای آب، قطع شدن توان موتور یا شنیده شدن صدای بلند و ضربه از موتور، نشانه‌های داغ کردن موتور است. در این شرایط موارد زیر را رعایت کنید:

۱. خودرو را از جاده خارج کرده و متوقف

نمایید. چراغ‌های اضطراری (فلاشر) رانیز روشن نمایید. دسته دنده را در حالت خلاص قرار داده و ترمز پارک را درگیر کنید. ایرکاندیشن (A/C) را خاموش کنید.

۲. اگر بخار از زیر درب موتور خارج شود اجازه دهید موتور مدتی درجا کار نماید، پس از خنک شدن موتور و از بین رفتن بخار خارج شده، با دقت درب موتور را بلند نمایید. در صورتی که هیچ بخاری وجود ندارد، درب موتور را باز کرده، موتور را مجدداً روشن کرده و اجازه دهید موتور مدتی کار نماید.



اخطار

وجود فشار بسیار بالای بخار مایع خنک کننده می‌تواند منجر به آسیب جسمی شود. قبل از بررسی موتور اجازه دهید موتور کاملاً خنک شود.

۳. عملکرد فن الکترونیکی و همچنین زیر بدنه خودرو، رادیاتور یا شلنگ‌ها را از نظر ناشتی بررسی نمایید.

اما وجود قطرات آب در لوله خروجی کولر (A/C) در سیستم ایرکاندیشن در حال کار، عادی می‌باشد.



اخطار

هنگام عملکرد موتور، دست و لباس خود را دورتر از فن الکترونیکی قرار دهید.

۴. در صورت کار نکردن فن الکترونیکی، توصیه می‌شود مجموعه کانکتور دسته سیم فن الکترونیکی را از نظر جدا شدن یا شل شدن بررسی کنید. در صورت وجود شل شدگی یا جدا شدن، آن را در جای خود به درستی متصل نمایید. اگر شیوه انجام این کار را نمی‌دانید، توصیه می‌شود با نمایندگی‌های مجاز کرمان موتور تماس بگیرید.

۵. در صورت وجود ناشتی در رادیاتور یا شلنگ‌ها، موتور را بلافاصله خاموش کرده و با نمایندگی‌های مجاز کرمان موتور تماس بگیرید.

۶. اگر در صورت عملکرد فن الکترونیکی هیچ‌گونه ناشتی در شلنگ‌ها مشاهده نشود، اجازه دهید موتور درجا برای چند دقیقه کار کند، زیرا باعث خنک شدن سریع موتور می‌گردد.

۷. پایین بودن سطح مایع خنک کننده را بررسی کرده و در صورت لزوم مایع خنک کننده اضافه نمایید.



خطرات

هنگام داغ بودن رادیاتور و موتور از شل کردن درپوش مخزن انبساط یا رادیاتور خودداری کنید، زیرا در اثر خارج شدن بخار و مایع خنک کننده داغ، منجر به آسیب‌های جسمی می‌شود. پس از سرد شدن سیستم خنک کاری موتور اقدام به بازکردن درپوش نمایید.

۸. پس از افت دمای مایع خنک کننده موتور به دمای نرمال، سطح مایع خنک کننده را مجدداً در مخزن بررسی نمایید. کم شدن قابل توجه مایع خنک کننده نشان دهنده نشتی در سیستم می‌باشد. پس از پر کردن مخزن از مایع خنک کننده، برای بررسی سیستم بلافاصله خودرو را به نمایندگی‌های مجاز کرمان موتور منتقل نمایید.

بلا نرفتن دور موتور

اگر پس از فشار دادن پدال گاز، دور موتور افزایش نیافت، ممکن است سیستم کنترل سرعت خودرو دچار نقص شده باشد، بلافاصله برای بررسی خودرو را به نمایندگی‌های مجاز کرمان موتور منتقل نمایید.

خاموش شدن موتور هنگام رانندگی

- اگر هنگام رانندگی موتور خودرو خاموش شود، مراحل زیر را انجام دهید.
۱. به تدریج سرعت خودرو را کم کرده و سعی کنید در جهت مستقیم رانندگی نمایید خودرو را در مکان ایمنی کنار جاده متوقف نمایید.
 ۲. چراغ‌های هشدار خطر (فلاشر) را روشن نمایید.
 ۳. موتور را مجدداً روشن کنید.



خطرات

اگر موتور روشن نشود، در نتیجه تجهیزات بوستر ترمز و مکانیزم کمکی فرمان نیز کار نخواهد کرد، بنابراین کنترل فرمان و فشار دادن پدال ترمز به دشواری انجام می‌شود.

روشن نشدن موتور

- حتی اگر با وجود انجام درست مراحل روشن کردن موتور، باز هم موتور روشن نشود، به دلایل زیر توجه نمایید.
۱. دور موتور پایین است، چراغ‌های داخلی و

چراغ ترکیبی جلو خاموش می‌باشد. بوق خودرو عملکردی ندارد و یا شنیده شدن صدای هشدار بسیار پایین است. وجود یکی از دلایل زیر را بررسی نمایید:

- ♦ باتری خراب می‌باشد.
- ♦ ترمینال‌های باتری شل شده یا دچار خوردگی می‌باشند.
- ۲. استارت‌ر موتور به درستی کار می‌کند، اما موتور عملکردی ندارد، وجود یکی از دلایل زیر را بررسی نمایید.
- ♦ در صورت لزوم سوخت مناسب اضافه نمایید.
- ♦ سیستم موتور دچار نقص می‌باشد.



خطرات

- در صورت روشن کردن موتور به وسیله کلید، از استارت‌ر بیش از ۱۰ ثانیه استفاده نکنید، در غیر این صورت، موتور یا دسته سیم‌ها داغ شده و صدمه می‌بینند.
- از روشن کردن موتور به وسیله بکسل کردن یا هل دادن خودرو خودداری کنید، در غیر این صورت، هنگام روشن شدن موتور، خودرو در اثر برخورد دچار صدمه می‌شود.



استارت کمکی

در صورت از کار افتادن باتری، دستورالعمل زیر را جهت روشن شدن موتور انجام دهید. در صورتی که همراه خودروی شما کابل‌های کمکی و دیگر تجهیزات ارائه نشده است، با نمایندگی‌های مجاز کرمان موتور تماس بگیرید.

در صورتی که خودرو شما مجهز به کابل استارت کمکی (کابل کمکی) می‌باشد، خودرو را می‌توان با استارت کمکی و استفاده از کمک خودروی دیگر مجهز به باتری ۱۲۷ روشن نمود.

۱. سوئیچ خودرو یا دکمه روشن- خاموش موتور را در موقعیت خاموش (OFF) قرار دهید.
۲. کابل‌های کمکی را متصل نمایید. باتوجه به دستورالعمل‌های زیر اقدام به اتصال کابل‌های کمکی نمایید.

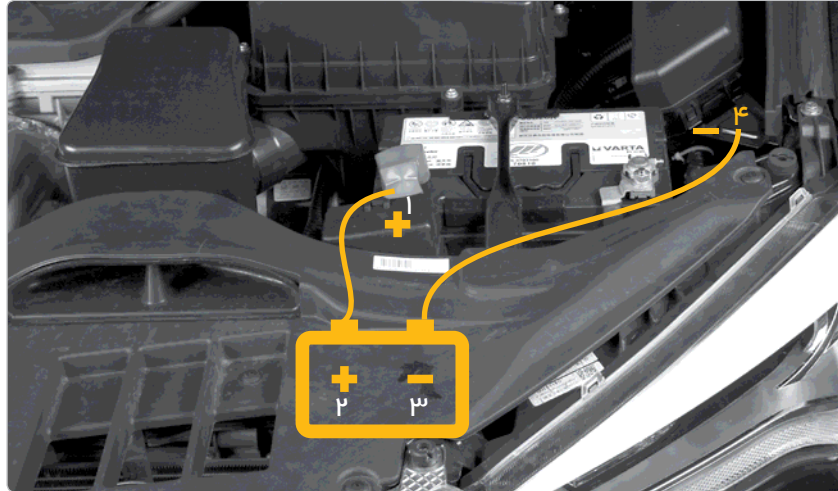

۱. بست ترمینال مثبت را از طریق کابل کمکی به ترمینال مثبت باتری خودرو متصل نمایید.
۲. بست انتهای کابل کمکی مثبت (+) را به ترمینال مثبت (+) باتری خودروی دیگر متصل نمایید.
۳. بست انتهای کابل کمکی منفی (-) را به ترمینال منفی (-) باتری خودروی دیگر متصل نمایید.
۴. بست ترمینال منفی انتهای دیگر کابل کمکی را به قسمت فلزی رنگ نشده و مقاوم بدنه خودرو متصل نمایید.
۳. موتور خودروی کمک کننده را روشن کنید. دور موتور را به آرامی افزایش داده و برای شارژ خودرو دور موتور را به مدت ۵ دقیقه در این حالت نگهدارید.
۴. در هنگام استارت خودرو دور موتور خودروی کمک کننده را حفظ کنید.
۵. پس از روشن شدن موتور، کابل‌های کمکی را عکس مراحل اتصال، جدا کرده و بلافاصله برای بررسی سیستم به نمایندگی‌های مجاز کرمان موتور مراجعه نمایید.



توجه

در صورت قطع نیروی برق باتری، برای روشن کردن موتور از هل دادن خودرو خودداری نمایید.

از خالی شدن شارژ باتری جلوگیری نمایید.

۱. پیش از خاموش کردن موتور، توصیه می‌شود چراغ‌های ترکیبی و سیستم صوتی را خاموش کنید.
۲. در صورت رانندگی به مدت طولانی با سرعت پایین (مانند رانندگی در ترافیک سنگین)، توصیه می‌شود سیستم‌های الکتریکی غیرضروری را خاموش نمایید.

شارژ کردن باتری

انرژی برق ذخیره شده در باتری به دلیل خالی شدن شارژ باتری به طور طبیعی و تخلیه شارژ در اثر استفاده از تجهیزات برقی حتی زمانی که از خودرو استفاده نمی‌کنید، به تدریج خالی می‌شود. در صورت استفاده نکردن از خودرو به مدت طولانی، شارژ باتری خالی شده و ممکن است موتور روشن نشود. هنگام رانندگی باتری مجدد شارژ می‌شود.



هشدار

دراثر خارج شدن گازهای قابل احتراق از باتری، ممکن است باعث آتش‌گرفتن یا انفجار باتری شود. توصیه می‌شود برای جلوگیری از احتراق ناگهانی گاز باتری، اقدامات احتیاطی زیر را انجام دهید:

- از اتصال صحیح کابل کمکی به ترمینال‌های باتری (ترمینال‌های مثبت و منفی) مطمئن شوید.
- از تماس بست‌های + و - کابل‌های کمکی با همدیگر جلوگیری نمایید.
- از سیگار کشیدن، استفاده از کبریت، فندک یا نزدیک کردن شعله باز به باتری خودداری نمایید.

باتری حاوی مواد سمی و الکترولیت اسیدی

خورنده می‌باشد، همچنین قطعات مربوطه حاوی سرب و ترکیبات سربی می‌باشند. هنگام دستکاری باتری به اقدامات احتیاطی زیر توجه کنید:

- هنگام کار با باتری، همواره از عینک محافظ استفاده کرده و از پوشیده شدن الکترولیت سمی بر روی پوست، لباس یا بدنه خودرو جلوگیری نمایید.
- هرگز روی باتری خم نشوید.



هشدار

در صورت پوشیدن الکترولیت بر روی پوست یا چشم‌ها، بلافاصله محل را با آب شستشو داده و به پزشک مراجعه نمایید. تارسیدن به مراکز درمانی، اسفنج یا پارچه مرطوب روی محل آسیب‌دیده قرار دهید.

- پس از دستکاری منبع برق باتری، ترمینال‌ها و دیگر قطعات مربوط به باتری همواره دست‌های خود را بشویید.
- از نزدیک شدن کودکان به باتری جلوگیری نمایید.



توجه

- باتری کمکی باید ۱۲۷ باشد. در صورتی که قادر به تشخیص ولتاژ باتری کمکی نمی‌باشید، از استارت کمکی استفاده نکنید.
- هنگام متصل کردن کابل‌های کمکی، از گیر کردن کابل‌ها در تسمه موتور، فن خنک‌کننده و دیگر قطعات محافظه موتور جلوگیری نمایید.





۲. با استفاده از فیوزکش، فیوزهای مربوطه را بیرون کشیده و فیوزها را از نظر سوختن بررسی نمایید.



۳. با استفاده از فیوز کش، فیوزهای مربوطه را بیرون کشیده و فیوزها را از نظر سوختن بررسی نمایید.

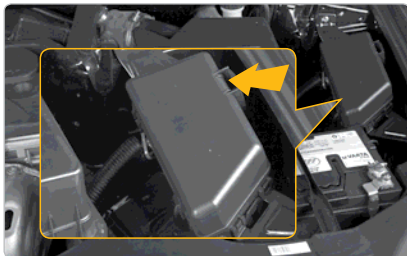

تعویض فیوز محفظه موتور

۱. درب موتور را باز کرده، زیانه قفل جعبه فیوز را فشار دهید و سپس پوشش جعبه فیوز را خارج نمایید.

تعویض فیوز



۱. برای باز کردن محفظه قرار دادن اشیاء کوچک سمت راننده، دکمه قفل آن را فشار دهید.



۲. با چرخاندن محفظه قرار دادن اشیاء کوچک به صورت حرکت لولایی به سمت بالا آن را خارج نمایید.



کهرمان موتور

www.kermanmotor.ir

LIFAN B20

۱۸۰

راهنمای خودروی لیفان ۸۲۰

۱ فیوز نرمال

۲ فیوز سوخته

فیوز سوخته را با نوع جدید با توجه به آمپر تعیین شده تعویض نمایید.
مقدار آمپر تعیین شده روی پوشش جعبه فیوز و فیوز حک شده است.



⚠️
اخطار

- از فیوزهای کهنه استفاده نکنید.
- از جایگزین کردن فیوزها با قطعات فلزی و گیره فلزی خودداری نمایید.
- از فیوزهایی که مقدار آمپر آنها بیش از مقدار تعیین شده می باشد استفاده نکنید، در غیر این صورت، المنتهای سیستم های الکتریکی دیگر دچار صدمه می شوند.
- پس از تعویض، فیوز جدید دارای رنگ و علامت مشابه با فیوز اصلی می باشد.
- داخل جعبه فیوز را همواره تمیز و دور از رطوبت نگهداری کنید.

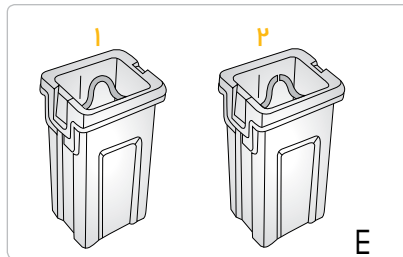
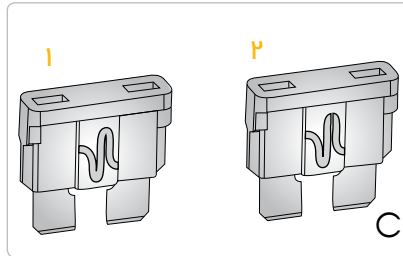
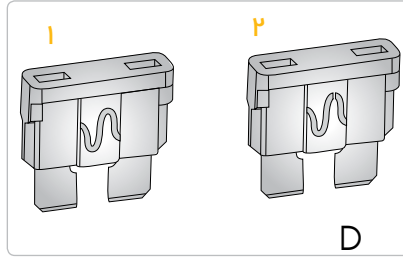

◀ بازرسی فیوزهای سوخته

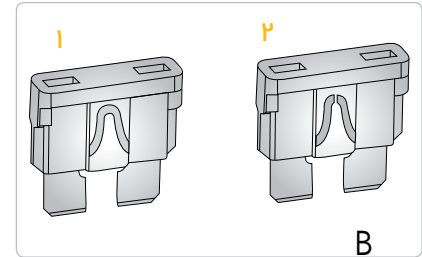
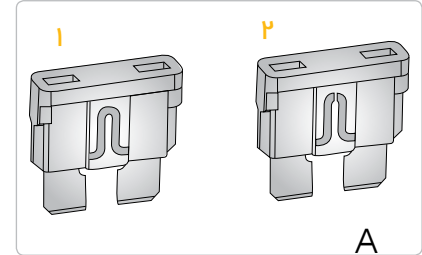

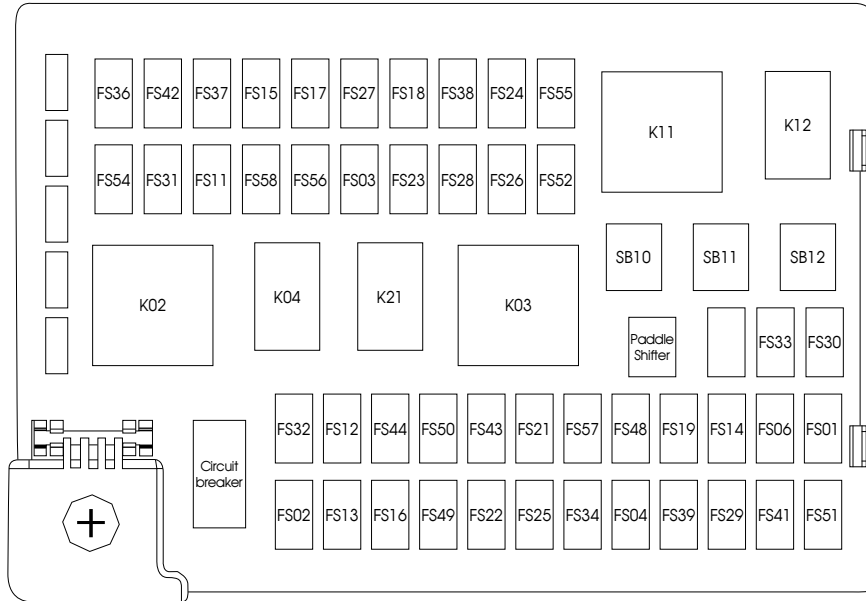

ملاحظات	آمپر	نام فیوز	شماره فیوز
	10A	جریان راه‌اندازی ژنراتور	FS01
	10A	رزرود شده	FS02
	5A	PEPS / RKE	FS03
	15A	ESCL	FS04
	10A	ECM IG1	FS06
	10A	رزرود شده	FS11
	10A	ایرکاندیشن +B	FS12
	10A	چراغ سقف	FS13
نوع سان روف	10A	سان روف IG1	FS14
نوع سان روف	15A	موتور سان روف	FS15

ملاحظات	آمپر	نام فیوز	شماره فیوز
	۱۰A	FBCM	FS۱۶
	۱۵A	فرمان، چراغ کوچک	FS۱۷
	۱۵A	برف پاک‌کن، شیشه‌شوی و FBCM	FS۱۸
	۱۰A	FBCM IG۱	FS۱۹
	۱۵A	RBCM چراغ عقب ۱	FS۲۱
	۱۰A	RBCM	FS۲۲
	۱۰A	RBCM چراغ عقب ۲	FS۲۳
	۲۰A	چراغ درب جلو چپ	FS۲۴
	۱۰A	کنترلر درب	FS۲۵
	۲۰A	چراغ درب جلو راست	FS۲۶
	۲۰A	چراغ درب عقب چپ	FS۲۷

ملاحظات	آمپر	نام فیوز	شماره فیوز
	۲۰A	چراغ درب عقب راست	FS۲۸
	۵A	ABS IG۱	FS۲۹
	۱۵A	ایریگ IG۱	FS۳۰
	۱۰A	سیستم صوتی، صفحه نمایش چندکاره	FS۳۱
	۱۵A	سیستم صوتی، صفحه نمایش چندکاره	FS۳۲
	۱۰A	تجهیزات، IG۱ چندکاره	FS۳۲
	۱۰A	صفحه نمایشگر	FS۳۴
	۲۰A	فندک	FS۳۶
	۲۵A	منبع برق بیرونی	FS۳۷
	۱۰A	آینه جانبی برقی	FS۳۸
	۱۰A	EPS IG۱	FS۳۹

شماره فیوز	نام فیوز	آمپر	ملاحظات
FS۴۱	TCU IG۱	۱۵A	
FS۴۲	رزرز شده	۲۰A	
FS۴۳	گرمکن صندلی	۲۰A	
FS۴۴	سان روف B+	۵A	
FS۴۸	سنسور محافظت از برخورد	۱۵A	
FS۴۹	رزرز شده	۱۵A	
FS۵۰	رزرز شده	۱۵A	
FS۵۱	ایرکاندیشن IG۱	۵A	
FS۵۲	بازکردن اتوماتیک درب صندلی عقب	۱۰A	
FS۵۴	رزرز شده	۲۰A	
FS۵۵	تنظیم کردن برقی صندلی	۲۰A	

شماره فیوز	نام فیوز	آمپر	ملاحظات
FS۵۶	رزرز شده	۱۰A	
FS۵۷	PEPS / RKE	۱۰A	
FS۵۸	رزرز شده	۱۰A	
FB۰۱۰	فن دمنده ایرکاندیشن (A/C)	۲۰A	
FB۰۱۱	گرمکن شیشه عقب	۲۰A	
FB۰۱۲	حالت انتظار (راه اندازی مجدد)	۲۰A	

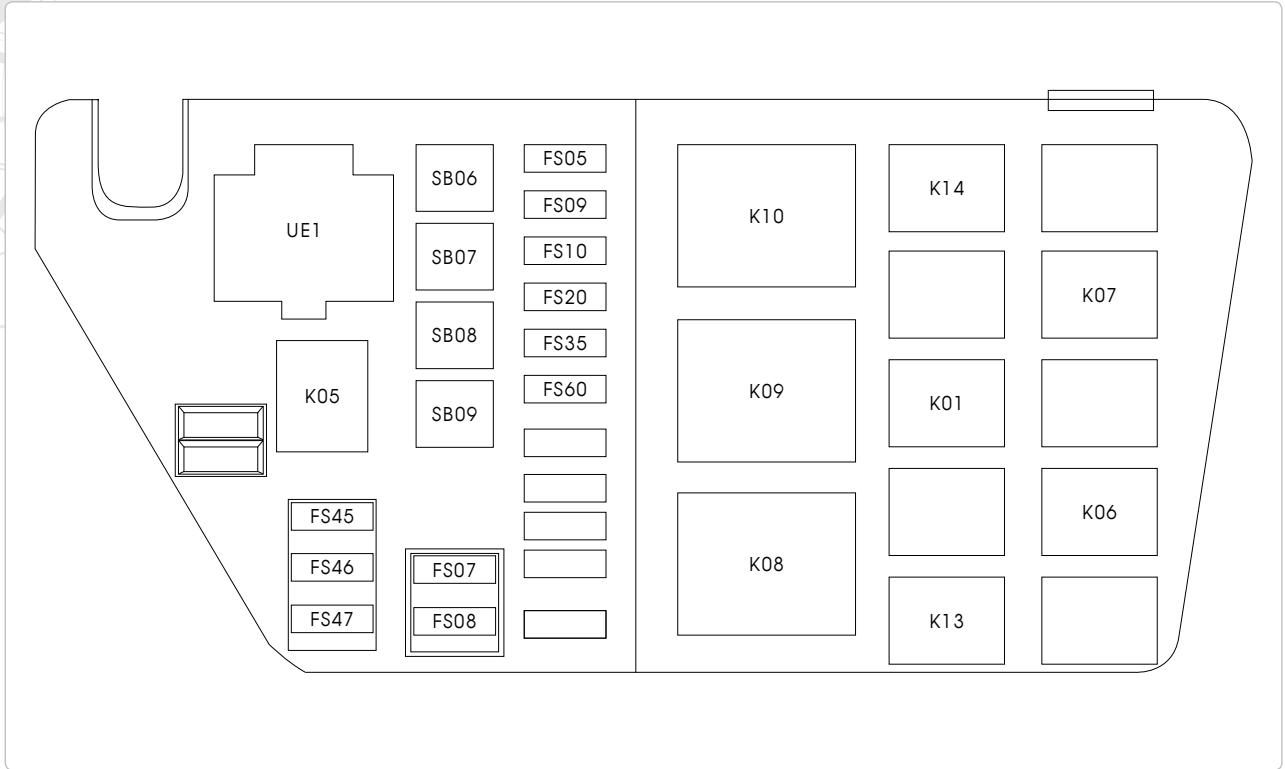

LIFAN B20

www.kermanmotor.ir
عملکردهای هنگام بروز اشکال



کرمان موتور

www.kermanmotor.ir

LIFAN B20

راهنمای خودروی لیفان ۸۲۰

شماره فیوز	نام فیوز	آمپر	ملاحظات
FS۰۵	تغذیه پایدار ECM	۱۰A	
FS۰۷	سنسور اکسیژن جلوی خودرو	۵A	
FS۰۸	سنسور اکسیژن عقب خودرو	۵A	
FS۰۹	اوایل پمپ (پمپ روغن)	۱۵A	
FS۱۰	کمپرسور	۱۰A	
FS۲۰	چراغ نور پایین	۱۵A	
FS۲۵	بوق	۱۵A	
FS۴۵	ABS	۲۵A	
FS۴۶	کوئل	۱۵A	

شماره فیوز	نام فیوز	آمپر	ملاحظات
FS۴۷	انژکتور	۱۵A	
FB۰۶	استارت زدن / رله اصلی	۲۰A	
FB۰۷	رله اصلی/ رله استارت	۲۵A	
FB۰۸	عملکرد فن بادور بالا	۳۰A	
FB۰۹	عملکرد فن بادور پایین	۳۰A	



پیغام‌های اضطراری
شماره شناسایی خودرو
برچسب‌های هشدار
مشخصات فنی خودرو

۱۹۰
۱۹۰
۱۹۱
۱۹۳

مشخصات فنی موتور
انواع روغن و ظرفیت‌ها
لامپ‌ها

۱۹۵
۱۹۸
۲۰۰

شماره شناسایی خودرو (VIN)، هویت قانونی خودرو می باشد که هنگام ثبت سند مالکیت خودرو استفاده می شود.

۱ کد (شماره) شناسایی خودرو در محفظه موتور حک شده است.

۲ کد شناسایی خودرو روی صفحه فلزی صندوق عقب درج شده است.

۳ کد شناسایی خودرو در قسمت پایین صندلی سرنشین جلو درج شده است.

۴ کد شناسایی خودرو در قسمت پنل داخلی درب جلو چپ درج شده است.

۵ کد شناسایی خودرو در قسمت بالا سمت چپ داشبورد درج شده است.





◀ شماره موتور

شماره موتور روی بلوک موتور درج شده است.

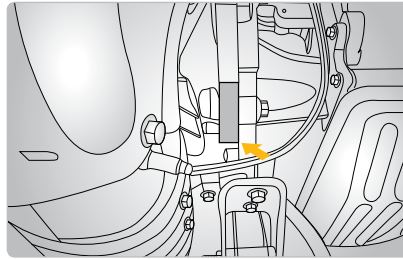

◀ برچسب‌های هشدار قفل کودک

برچسب‌های هشدار قفل کودک روی قفل درب‌های عقب راست و چپ قرار دارد. هنگام رانندگی با استفاده از قفل‌های کودک از کودکان محافظت نمایید. در صورت قرار داشتن کودکان در خودرو، پیش از رانندگی از قرار دادن درب خودرو در وضعیت قفل کودک مطمئن شوید.



برچسب‌های هشدار

◀ شماره پلاک کارخانه

شماره پلاک کارخانه سازنده در قسمت پایین بدنه قفل روی ستون C سمت راست قرار دارد. مدل خودرو، تعداد سرنشینان، مدل موتور و شماره شناسایی خودرو (VIN) و موارد دیگر روی شماره پلاک کارخانه درج شده است.

◀ محتوا و مفهوم شماره شناسایی خودرو (VIN)

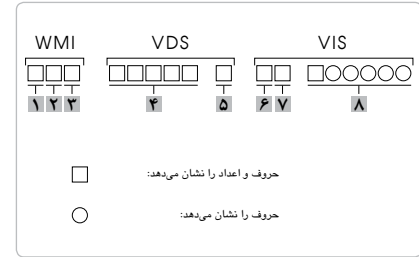

۱ منطقه جغرافیایی

۲ ملیت

۳ کارخانه

۴ کد مدل خودرو (Feature Code)

۵ شماره چک

۶ سال تولید

۷ محل مونتاژ

۸ شماره سریال تولید

شماره شناسایی خودرو (VIN)، یک شماره ۱۷ رقمی که شامل شماره جهانی سازنده خودرو (WMI)، بخش توصیف خودرو (VDS) و بخش تولید خودرو (VIS) می‌باشد.

برچسب فشار باد تایر

برچسب فشار باد تایر روی ستون B سمت چپ قرار دارد. نوع تایر، مقدار فشار باد تایر و اطلاعات دیگر روی برچسب فشار باد تایر حک شده است.



برچسب هشدار پرکردن باک سوخت

برچسب هشدار پرکردن باک سوخت در داخل درب باک سوخت قرار دارد.

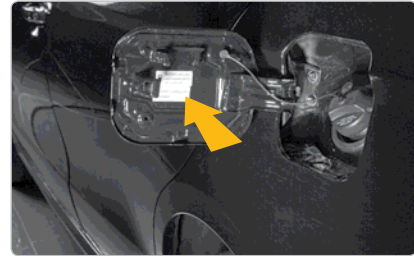

مشخصات فنی

مشخصات فنی خودرو

LF7240/ LF7240B	LF7186	مدل و نام محصول
۴۸۶۵		طول (mm)
۱۸۳۵		عرض (mm)
۱۴۸۰		ارتفاع (mm)
۱۵۷۵		جلو (mm)
۱۵۶۰		عقب (mm)
۲۷۷۵		فاصله بین محورهای چرخ‌های جلو و عقب (mm)
۱۵۴۵	۱۴۳۳	وزن کل خودرو (kg)
۱۹۲۰	۱۸۰۸	وزن ناخالص خودرو (kg)
	۱۷۹	حداکثر سرعت (km/h)
۹۸۷		پیش آمدگی جلو (mm)
۱۱۰۳		پیش آمدگی عقب (mm)
۱۱		حداقل شعاع چرخش (m)

ابعاد کلی خودرو

فاصله بین چرخ‌ها



LIFAN B20

www.kermanmotor.ir

۱۹۳

مشخصات فنی



LF7240/LF7240B	LF7186	مدل و نام محصول	
R16 215/60	R16 215/60	مشخصات تایر	
200	200	فشار باد چرخ جلو (KPa)	
200	200	فشار باد چرخ عقب (KPa)	
120	120	گشتاور مهره چرخ (N.m)	
R16 215/60	R16 215/60	مشخصات چرخ زاپاس	
(بدون بار) 13°		زاویه ورود به شیب	
(بدون بار) 17°		زاویه خروج از شیب	
mm 121	mm 121	حداقل فاصله از زمین	
30° <		حداکثر شیب قابل عبور	
5		تعداد سرنشینان	
935	825	بدون بار	بار محور جلو (kg)
1060	933	حداکثر بار	

LF7240/ LF7240B	LF7186	مدل و نام محصول	
۶۱۰	۶۰۸	بدون بار	بار محور عقب (kg)
۸۷۰	۸۷۵	حداکثر بار	
		زاویه کینگ پین کستر(گردش)	پارامتر تنظیم چهار چرخ
		انحراف کینگ پین	
		زاویه کمبر چرخ جلو	
		زاویه تواین چرخ جلو	
		زاویه فرمان	
		زاویه کمبر چرخ عقب	
		زاویه تواین چرخ عقب	
		ضخامت صفحه اصطکاک (ترمز) (mm)	
		لقی آزاد کورس پدال ترمز (mm)	
		لقی آزاد پدال کلاچ (mm)	

مشخصات فنی موتور

LF489Q	LFB479Q	مدل موتور
چهار سیلندر خطی	چهار سیلندر خطی	نوع
۸۸۷x۹۶	۷۹x۹۱/۵	قطر سیلندر x کورس (mm)
۲۲۷۲	۱۷۹۴	مقدار جابجایی (حجم موتور) (ml)
۱۰	۱۰	نسبت تراکم
۲۲۱/۴۰۰~۴۵۰۰	۱۶۲/۴۲۰۰~۴۴۰۰	حداکثر گشتاور خالص/ سرعت دور در دقیقه (N.m/(r/min))
۲۲۵/۴۰۰~۴۵۰۰	۱۶۸/۴۲۰۰~۴۴۰۰	گشتاور اندازه‌گیری شده/ سرعت دور در دقیقه (N.m/(r/min))
۱۱۸/۵۷۰۰	۹۴/۶۰۰۰	حداکثر توان خالص/ سرعت دور در دقیقه (kw/(r/min))
۱۲۲/۵۷۰۰	۹۸/۶۰۰۰	توان / سرعت دور در دقیقه [kw/(r/min)]
۷۰۰±۵۰	۷۵۰±۵۰	سرعت دور آرام (درجا) (r/min)



LF489Q	LFB479Q	مدل موتور
۱-۳-۴-۲	۱-۳-۴-۲	ترتیب احتراق
۶۴۰×۶۹۰×۶۸۰	۶۴۰×۶۴۱×۶۴۴	ابعاد کلی (طول X عرض X ارتفاع) (mm)
۱۲۵	۱۲۰	وزن کلی (بدون روغن) (kg)
سوپاپ ورودی (حالت سرد): ۰/۲۵-۰/۲۰ سوپاپ خروجی (حالت سرد): ۰/۲۵-۰/۳۰	سوپاپ ورودی (حالت سرد): ۰/۲۵-۰/۲۰ سوپاپ خروجی (حالت سرد): ۰/۲۵-۰/۳۰	لقی (فیلر) سوپاپ (mm)

انواع روغن و ظرفیت ها

ملاحظات	مشخصات	ظرفیت	موارد
	Lucent 100	(6~7) L	مایع خنک کننده
	DOT 4	(0.6~0.75) L	روغن ترمز
	NFC60-	(3~4) L	مایع شیشه شوی
	بنزین بدون سرب، 93# (RON) و بیشتر	60 L	سوخت موتور
قابل استفاده در مدل LFV186	یا بالاتر API: SL-10W40	3.5 L	روغن موتور
قابل استفاده در مدل LFV240B / LFV240	یا بالاتر API: SL-10W40	4 L	
	R134a	grams (580~660)	گاز کولر (A/C)
	SAE 80W90- (API GL4-)	2.2 L	روغن دنده گیربکس معمولی
گیربکس اتوماتیک 6AT	ATF3292	7.5 L	روغن دنده گیربکس اتوماتیک
	ATF220	تاسطح روغن فرمان هیدرولیک پر می شود.	روغن فرمان هیدرولیکی

♦ زمان استاندارد جهت تعویض روغن گیربکس اتوماتیک خودروی لیفان ۸۲۰ هر دو سال یکبار و یا ۶۰۰۰۰ کیلومتر کارکرد می باشد.



باتوجه به دمای محیط روغن مناسب را انتخاب نمایید:

0W	5W	10W	20W		20	30	40	50	60	
			0W-40							
		5W-30								
		5W-40								
		10W-30								
		10W-40								
		15W-40								
		15W-50								
		20W-50								
-35	-30	-25	-15		7.5	11	14.5	19		
Minimum temperature of starting engine				Engine oil viscosity at 100°C						



LIFAN B20

www.kermanmotor.ir

۱۹۹

مشخصات فنی

لامپ‌ها

لامپ		رنگ لامپ	وات (W)	تعداد لامپ
چراغ ترکیبی جلو	چراغ نور بالا	سفید	55	۲
	چراغ نور پایین	سفید	55	۲
	چراغ کوچک جلو	سفید	LED1	۲
	چراغ راهنمای جلو	کهربایی	20	۲
چراغ ترکیبی عقب	چراغ راهنمای عقب	کهربایی	LED6	۲
	چراغ کوچک عقب	قرمز	LED4	۲
	چراغ دنده عقب	سفید	21	۲
	چراغ مه شکن عقب	قرمز	21	۲
	چراغ ترمز	قرمز	21	۲
چراغ ترمز سوم		قرمز	LED1.49	۲
چراغ پلاک راهنمایی و رانندگی		سفید	LED0.5	۲
چراغ راهنمای بغل		کهربایی	0.72	۲
چراغ روشنایی روز (DRL)		سفید	6	۲

لامپ‌های
بیرونی
خودرو



www.kermanmotor.ir

LIFAN B20

راهنمای خودروی لیفان ۸۲۰

لامپ	رنگ لامپ	وات (W)	تعداد لامپ
چراغ صندوق عقب	سفید	۵	۱
چراغ سقفی جلو	سفید	۶	۱
چراغ سقفی عقب	سفید	۱۰	۱
چراغ خوش آمدگویی	سفید	۵	۴
چراغ آینه آرایشی	سفید	۵	۲
چراغ جعبه داشبورد	سفید	LED 0.06	۱

 لامپ‌های داخلی
خودرو



LIFAN

LIFAN 820

www.kermanmotor.ir





خدمات گارانتی

مدت زمان گارانتی:

۶۰ ماه بعد از تاریخ تحویل خودرو یا ۱۵۰,۰۰۰ کیلومتر کارکرد (هرکدام که زودتر فرا برسد)

شرایط گارانتی قطعات:

الف. قطعات تزئینی ب. قطعات مصرفی ج. سایر قطعات

قطعات تزئینی

قطعاتی مانند آفتابگیر، صندلی، آینه‌ها و رودری‌ها و ... شامل قطعات تزئینی می‌باشند که به هنگام تحویل خودرو توسط اداره تحویل، بی‌نقص بودن ظاهری آنها به استحضار مشتریان رسانیده می‌شوند. لذا پس از تحویل خودرو و تایید سلامت این قطعات توسط خریدار و تکمیل فرم مربوطه قطعات فوق مشمول گارانتی نخواهند بود.

قطعات مصرفی

به قطعاتی اطلاق می‌گردد که عمر آنها نسبت به سایر قطعات خودرو محدود تر بوده و به صورت عادی پس از مدتی محدود یا مقدار کارکرد خاصی مستهلک شده و بایستی تعویض شوند و استهلاک این قطعات رابطه مستقیمی با نحوه استفاده از خودرو توسط کاربر آن دارد. لذا لیست برخی از این قطعات که شامل شرایط گارانتی نمی‌شوند به شرح ذیل اعلام می‌گردد:

۱. بست‌ها
۲. خارهای تزئیناتی
۳. فیوزها
۴. فیلترها
۵. انواع روغن‌ها
۶. مایع خنک‌کننده (ضد یخ)

لیست قطعات مصرفی که دارای شرایط خاص گارانتی می‌باشند:

ردیف	قطعه موردنظر	مدت زمان گارانتی	توضیحات
۱	دیسک ترمز	۲ سال یا ۴۰۰۰۰ کیلومتر	
۲	باتری	۱ سال یا ۲۰۰۰۰ کیلومتر	
۳	لاستیک	۱ سال یا ۱۰۰۰۰ کیلومتر	
۴	سیستم صوتی	۳ سال یا ۱۰۰۰۰۰ کیلومتر	
۵	لنت ترمز	۳ ماه یا ۳۰۰۰ کیلومتر	
۶	شمع	۳ ماه یا ۳۰۰۰ کیلومتر	
۷	تسمه‌ها	۱ سال یا ۱۰۰۰۰ کیلومتر	

سایر قطعات

چنانچه علت معیوب شدن قطعه طبق نظر کارشناس نمایندگی مجاز و دفتر مرکزی ناشی از کیفیت قطعه باشد، قطعه و اجرت تعویض، مشمول گارانتی خواهد بود.

خواهشمند است برای اطلاع و بهره برداری مقتضی از موارد ذیل به وب سایت شرکت بم خودرو به آدرس www.bamkhodro.com مراجعه نمایید .

۱. خط مشی گارانتی و آخرین تغییرات آن
۲. قانون حمایت از حقوق مصرف کنندگان خودرو و آیین نامه اجرایی آن
۳. لیست هزینه اجرت خدمات و قطعات یدکی هر یک از محصولات
۴. شماره تلفن و محل استقرار واحد های امداد خودروی شرکت کرمان موتور
۵. لیست نمایندگی های فروش و خدمات پس از فروش محصولات کرمان موتور
۶. فهرست متعلقات خودرو

◀ مواردی که مشمول گارانتی نمی شود:

۱. قطعاتی که به غیر از نقص ساخت و جنس دچار ایراد شده باشند (استفاده نادرست، تصادف و ...)
۲. استفاده از قطعات متفرقه که از نمایندگی های مجاز تأمین نشده و مورد تأیید شرکت نباشد.
۳. استفاده از آپشن هایی که مغایر با وضعیت استاندارد و طراحی خودرو می باشد همانند استفاده از رینگ ها و لاستیک ها، سیستم های پخش، دزدگیر و ... که باعث خارج شدن از گارانتی جلوبندی و سیستم های برقی مرتبط و ... خواهد شد.
۴. صدمات ناشی از شرایط جوی همانند طوفان، تگرگ، صاعقه، سیل و ...
۵. هزینه پارکینگ و عدم استفاده از خودرو و یکسל کردن خودرو (یکسل کردن خاص به تشخیص شرکت گارانتی می گردد).
۶. از کار افتادن باتری (دشارژ شدن) به علت عدم استفاده از خودرو.
۷. نفوذ آب به داخل قطعات الکترونیکی به علت شستشوی موتور و داخل خودرو.
۸. خرابی ناشی از تصادفات و استفاده نامناسب از خودرو
۹. استفاده از خودرو در مسابقات رالی ، سرعت و ...
۱۰. هرگونه تغییرات در خودرو و تقویت آن (و یا تغییرات در نرم افزار ECU موتور و یا نرم افزار TCU گیربکس و) یا حذف برخی از قطعات و جایگزینی با قطعات دیگر
۱۱. صدمات ناشی از تردد خودرو در مسیرهای قیر پاشی شده ، نم ریزی شده و عوامل بیرونی نظیر برخورد سنگ و شن با خودرو
۱۲. وجود هر گونه گرده رنگ که ناشی از قرار گرفتن خودرو در یک محیط نامناسب باشد .
۱۳. تاثیر موارد پراکنده در محیط ، مانند سموم دفع آفات نباتی و غیره ، فصله پرندگان، شیره درختان و همچنین عوامل جوی نظیر باران های اسیدی ، انواع آلودگی های زیست محیطی و سایر عوامل تاثیر گذار بر بدنه و رنگ خودرو
۱۴. خسارات ناشی از قرار گرفتن خودرو در میدان های قوی مغناطیسی و ... (کنار پست ها و زیر دکل های فشار قوی انتقال نیرو)

◀ موارد زیر خودرو را از گارانتی خارج می‌کند:

۱. دستکاری کیلومتر خودرو
۲. عدم انجام سرویس اولیه
۳. تعمیر خودرو در مکان‌هایی غیر از نمایندگی‌های مجاز و مورد تایید شرکت
۴. مواردیکه به تشخیص شرکت نقص فنی ناشی از عدم انجام به موقع سرویس‌های دوره‌ای بوده است.



توجه

- گارانتی رنگ خودرو در صورت رعایت نکات و شرایط مطروحه در این دفترچه "سه سال" از تاریخ تحویل خودرو به مشتری می‌باشد.
- مطابق دستورالعمل شرکت بازرسی کلیه خدمات ارائه شده از طرف نمایندگان به مدت ۲ ماه یا ۳۰۰۰ کیلومتر کارکرد حتی بعد از دوران گارانتی (مطابق شرایط اعلام شده) می‌بایستی تضمین گردد.

توصیه‌های مهم

- الف. انجام سرویس‌های ادواری و کنترل کارکرد موتور خودرو علاوه بر اطمینان از رانندگی و ایمنی سفر، در کاهش آلاینده‌های زیست محیطی تأثیر بسزایی خواهد داشت.
- ب. قبل از هر رانندگی طولانی و به ویژه در فصول گرم سطح روغن و دیگر مایعات را بازدید نمایید.
- پ. هیچگاه کلید A/C خودرو را در دورموتور بالا روشن ننمایید.
- ت. برای حفظ کارکرد طولانی پمپ بنزین و سیستم انژکتوری خودرو بهتر است که باک بنزین را قبل از رسیدن حجم بنزین باک به مقدار ۲۵٪ آن، پر نمایید.
- ج. در صورت متوقف بودن خودرو به مدت بیش از ۵ ماه روغن و فیلتر روغن را تعویض نمایید تا از بروز خسارت‌های فنی به موتور جلوگیری گردد.
- د. همیشه به چراغ و علائم هشدار دهنده روی صفحه آمپر توجه نمایید و در صورت مشاهده علامتی خاص سریعاً با نمایندگی مجاز تماس حاصل نمایید.
- ط. از اقدام به تعمیر و دستکاری خودرو توسط اشخاص غیرمسئول و در تعمیرگاه‌های غیرمجاز جدا خودداری نمایید.



توجه

- زمان انجام سرویس‌های ادواری در شرایط آب و هوایی سخت و مناطق پرگرد و غبار و آلوده بایستی کوتاهتر باشد، در چنین شرایطی توصیه می‌شود که پیوسته سطح روغن، آب و وضعیت تسمه‌ها را بازدید نمایید.
- به خاطر داشته باشید که تعمیرات صحیح و تعویض قطعات اصلی فقط در نمایندگی‌های مجاز شرکت کرمان موتور و به دست تکنسین‌های آموزش دیده میسر است.



توجه

- هزینه اجرت سرویس‌های ادواری فقط شامل مواردی است که در ستون مقابل به شرح کار قید شده است و در صورت نیاز به خدماتی که در آن ستون ذکر نشده باشد، اجرت مطابق قوانین و مقررات شرکت محاسبه و از مشتری (یا گارانتی) اخذ می‌گردد.
- هزینه قطعات تعویض شده و یا مواد مصرف شده برای خودرو در سرویس‌های ادواری به طور جداگانه مطابق قوانین و قیمت‌های شرکت محاسبه و از مشتری (یا گارانتی) اخذ می‌گردد.

انجام خدمات (رایگان) سرویس اولیه بین کیلومتر ۲۵۰۰-۳۰۰۰ کیلومتر کارکرد، قبل از سپری شدن یکسال از تاریخ تحویل خودرو الزامی بوده و عدم انجام آن در محدوده زمانی و مسافتی مذکور، منجر به ابطال گارانتی کامل خودرو می گردد.

شرح اقدامات سرویس اولیه

ردیف	شرح	اقدامات
۱	روغن موتور به همراه فیلتر روغن	<input type="checkbox"/> تعویض
۲	سیستم خنک کاری موتور (رله و فن ها و نشتی از لوله ها و رادیاتور)	<input type="checkbox"/> بازدید
۳	فیلتر هوای موتور	<input type="checkbox"/> بازدید (در صورت نیاز تمیز گردد)
۴	روغن هیدرولیک فرمان (هر دو سال یا ۳۰۰۰۰ کیلومتر تعویض گردد)	<input type="checkbox"/> بازدید در صورت نیاز سر ریز گردد
۵	روغن ترمز (هر ۴۰۰۰۰ کیلومتر یا دو سال)	<input type="checkbox"/> بازدید
۶	کانکتور و اتصالات برقی بدنه و سنسور ها	<input type="checkbox"/> بازدید (در صورت نیاز نصب صحیح صورت پذیرد)
۷	باک بنزین، لوله ها و اتصالات آن و متعلقات سوخت رسانی از نظر وجود نشتی	<input type="checkbox"/> بازدید
۸	تسمه ها از نظر وجود پلیسه، سائیدگی و کشش (هر دو سال یا ۸۰۰۰۰ کیلومتر تعویض گردد)	<input type="checkbox"/> بازدید
۹	شلینگ و سوپاپ تخلیه بخارات کارتل (PCV)	<input type="checkbox"/> بازدید
۱۰	فیلتر بنزین	<input type="checkbox"/> بازدید
۱۱	کلیه چراغ های (لامپ ها) داخلی و خارجی خودرو	<input type="checkbox"/> بازدید
۱۲	خلاصی پدال ترمز و رگلاژ ترمز پارک	<input type="checkbox"/> بازدید و تنظیم در صورت نیاز

بن سرویس اولیه
۳۰۰۰ - ۲۵۰۰ کیلومتر
خودرو لیفان ۸۲۰

مهر و تایید واحد تحویل

[]

شماره شاسی:

[]

شماره موتور:

[]

شماره نمایندگی مجاز:

مهر و امضاء نمایندگی محترم

[]



LIFAN B20

www.kermanmotor.ir

۲۰۷ خدمات کارآزمایی ۸۲۰

◀ ادامه سرویس اولیه

۱۳	لنت های ترمز و دیسک ترمز چرخها	<input type="checkbox"/> بازدید
۱۴	شیلنگ ها و اتصالات و لوله های ترمز از نظر وجود نشتی و سطح روغن ترمز	<input type="checkbox"/> بازدید
۱۵	مکانیزم فرمان	<input type="checkbox"/> بازدید
۱۶	زوایای چرخهای جلو و عقب	<input type="checkbox"/> بازدید
۱۷	سیبک و گردگیرها	<input type="checkbox"/> بازدید
۱۸	روغن گیربکس مدل اتوماتیک (هر ۶۰۰۰۰ کیلومتر تعویض گردد)	<input type="checkbox"/> بازدید و در صورت نیاز سر ریز گردد
۱۹	کمک فنر ها و ادوات سیستم تعلیق جلو و عقب	<input type="checkbox"/> بازدید
۲۰	آچارکشی کامل خودرو	<input type="checkbox"/> کنترل گشتاور پیچ و مهره ها
۲۱	تایرها و باد لاستیک ها	<input type="checkbox"/> بازدید و تنظیم باد در صورت نیاز
۲۲	عملکرد سیستم کولر و بخاری	<input type="checkbox"/> بازدید
۲۳	گاز کولر و شیلنگ ها و اتصالات	<input type="checkbox"/> بازدید
۲۴	سطح مایع خنک کننده موتور (هر دو سال یا ۴۰۰۰۰ کیلومتر تعویض گردد)	<input type="checkbox"/> بازدید و در صورت نیاز سر ریز گردد
۲۵	باتری خودرو	<input type="checkbox"/> بازدید
۲۶	اتصالات و لوله های گازهای خروجی موتور (شامل حرارت گیر ها و منبع اگزوز)	<input type="checkbox"/> بازدید
۲۷	بلبرینگ چرخ ها و درپوش آنها	<input type="checkbox"/> بازدید
۲۸	کلیه سیستم های الکتریکی (شامل ترمز و ایربگ و موتور و گیربکس اتوماتیک و)	<input type="checkbox"/> تست با دستگاه عیب یاب

♦ دوره تعویض روغن موتور و روغن گیربکس، فیلتر روغن و فیلتر هوا، در شرایط کارکرد سخت خودرو باید کمتر از کیلومترهای ذکر شده در جدول فوق باشد.

■ سرویس اولیه انجام شد.

مهر و امضاء نمایندگی:

شرح اقدامات سرویس ادواری ۱۰۰۰۰ کیلومتر

برای اطلاع از انجام سرویس‌های ادواری بر روی خودروی خود، ضروری است شرح اقدامات مربوط در جداول مخصوص زیر درج گردد، تا ضمن اطمینان از انجام به موقع سرویس‌ها، توجه به انجام سرویس‌های بعدی نیز مبذول گردد.

ردیف	شرح	اقدامات
۱	روغن موتور به همراه فیلتر روغن	<input type="checkbox"/> تعویض (هر ۵۰۰۰ کیلومتر یا ۳ ماه)
۲	سیستم خنک کاری موتور (رله و فن ها و نشستی از لوله ها و رادیاتور)	<input type="checkbox"/> بازدید
۳	فیلتر اتاق (تهویه مطبوع)	<input type="checkbox"/> بازدید (در صورت نیاز تمیز و یا تعویض گردد)
۴	فیلتر هوای موتور	<input type="checkbox"/> بازدید (در صورت نیاز تمیز و یا تعویض گردد)
۵	روغن هیدرولیک فرمان	<input type="checkbox"/> بازدید
۶	کانکتور و اتصالات برقی بدنه و سنسور ها	<input type="checkbox"/> بازدید
۷	باک بنزین ، لوله ها و اتصالات آن و متعلقات سوخت رسانی از نظر وجود نشستی	<input type="checkbox"/> بازدید
۸	تسمه ها از نظر وجود پلیسه ، سائیدگی و کشش (هر دو سال یا ۸۰۰۰۰ کیلومتر تعویض گردد)	<input type="checkbox"/> بازدید
۹	شلینگ و سوپاپ تخلیه بخارات کارتل (PCV)	<input type="checkbox"/> بازدید
۱۰	کلیه چراغ های (لامپ ها) داخلی و خارجی خودرو	<input type="checkbox"/> بازدید
۱۱	خلاصی پدال ترمز و رگلاژ ترمز پارک	<input type="checkbox"/> بازدید و تنظیم در صورت نیاز
۱۲	لنت های ترمز و دیسک ترمز چرخها	<input type="checkbox"/> بازدید

ادامه شرح اقدامات سرویس ادواری ۱۰۰۰۰ کیلومتر

بازدید <input type="checkbox"/>	شیلنگ ها و اتصالات و لوله های ترمز از نظر وجود نشستی و سطح روغن ترمز	۱۳
بازدید <input type="checkbox"/>	مکانیزم فرمان	۱۴
بازدید <input type="checkbox"/>	زوایای چرخهای جلو و عقب	۱۵
بازدید <input type="checkbox"/>	سیبک و گردگیرها	۱۶
بازدید <input type="checkbox"/>	کمک فنر ها و ادوات سیستم تعلیق جلو و عقب	۱۷
جابجایی ضربدیری تایرها و تنظیم باد آنها <input type="checkbox"/>	تایرها و باد لاستیک ها	۱۸
بازدید در صورت نیاز سر ریز گردد <input type="checkbox"/>	سطح مایع خنک کننده موتور (هر دو سال یا ۴۰۰۰۰ کیلومتر تعویض گردد)	۱۹
بازدید <input type="checkbox"/>	باتری خودرو	۲۰
بازدید <input type="checkbox"/>	اتصالات و لوله های گازهای خروجی موتور (شامل حرارت گیر ها و منبع اگزوز)	۲۱
کنترل گشتاور پیچ و مهره ها <input type="checkbox"/>	آچارکشی کامل خودرو	۲۲

■ سرویس انجام شد.

مهر و امضاء نمایندگی:

شرح اقدامات سرویس ادواری ۱۵۰۰۰ کیلومتر

برای اطلاع از انجام سرویس‌های ادواری بر روی خودروی خود، ضروری است شرح اقدامات مربوط در جداول مخصوص زیر درج گردد. تا ضمن اطمینان از انجام به موقع سرویس‌ها، توجه به انجام سرویس‌های بعدی نیز مبذول گردد.

ردیف	شرح	اقدامات
۱	روغن موتور به همراه فیلتر روغن	<input type="checkbox"/> تعویض (هر ۵۰۰۰ کیلومتر یا ۳ ماه)
۲	سیستم خنک کاری موتور (رله و فن ها و نشستی از لوله ها و رادیاتور)	<input type="checkbox"/> بازدید
۳	فیلتر هوای موتور	<input type="checkbox"/> بازدید (در صورت نیاز تمیز و یا تعویض گردد)
۴	فیلتر بنزین (سوخت)	<input type="checkbox"/> تعویض
۵	کلیه چراغ های (لامپ ها) داخلی و خارجی خودرو	<input type="checkbox"/> بازدید
۶	خلاصی پدال ترمز و رگلاژ ترمز پارک	<input type="checkbox"/> بازدید و تنظیم در صورت نیاز
۷	لنت های ترمز و دیسک ترمز چرخها	<input type="checkbox"/> بازدید
۸	شیلنگ ها و اتصالات و لوله های ترمز از نظر وجود نشستی و سطح روغن ترمز	<input type="checkbox"/> بازدید
۹	زوایای چرخهای جلو و عقب	<input type="checkbox"/> بازدید
۱۰	سیبک و گردگیرها	<input type="checkbox"/> بازدید
۱۱	تایرها و باد لاستیک ها	<input type="checkbox"/> بازدید و تنظیم باد در صورت نیاز
۱۲	سطح مایع خنک کننده موتور (هر دو سال یا ۴۰۰۰۰ کیلومتر تعویض گردد)	<input type="checkbox"/> بازدید و در صورت نیاز سر ریز گردد

سرویس انجام شد.

مهر و امضاء نمایندگی:



LIFAN B20

www.kermanmotor.ir

۲۱۱ خدمات کارشناسی ۸۲۰

شرح اقدامات سرویس ادواری ۲۰۰۰ کیلومتر

برای اطلاع از انجام سرویس‌های ادواری بر روی خودروی خود، ضروری است شرح اقدامات مربوط در جداول مخصوص زیر درج گردد، تا ضمن اطمینان از انجام به موقع سرویس‌ها، توجه به انجام سرویس‌های بعدی نیز مبذول گردد.

ردیف	شرح	اقدامات
۱	روغن موتور به همراه فیلتر روغن	<input type="checkbox"/> تعویض (هر ۵۰۰۰ کیلومتر یا ۳ ماه)
۲	سیستم خنک کاری موتور (رله و فن ها و نشستی از لوله ها و رادیاتور)	<input type="checkbox"/> بازدید
۳	فیلتر اتاق (تهویه مطبوع)	<input type="checkbox"/> بازدید (در صورت نیاز تمیز و یا تعویض گردد)
۴	فیلتر هوای موتور	<input type="checkbox"/> بازدید (در صورت نیاز تمیز و یا تعویض گردد)
۵	روغن هیدرولیک فرمان	<input type="checkbox"/> بازدید
۶	کانکتور و اتصالات برقی بدنه و سنسور ها	<input type="checkbox"/> بازدید
۷	باک بنزین ، لوله ها و اتصالات آن و متعلقات سوخت رسانی از نظر وجود نشستی	<input type="checkbox"/> بازدید
۸	تسمه ها از نظر وجود پلیسه ، سائیدگی و کشش (هر دو سال یا ۸۰۰۰ کیلومتر تعویض گردد)	<input type="checkbox"/> بازدید
۹	شلینگ و سوپاپ تخلیه بخارات کارتل (PCV)	<input type="checkbox"/> بازدید
۱۰	انژکتور	<input type="checkbox"/> شستشو و پاک کردن
۱۱	دریچه گاز برقی	<input type="checkbox"/> شستشو و پاک کردن



◀ ادامه شرح اقدامات سرویس ادواری ۲۰۰۰۰ کیلومتر

۱۲	کلیه چراغ های (لامپ ها) داخلی و خارجی خودرو	<input type="checkbox"/> بازدید
۱۳	خلاصی پدال ترمز و رگلاژ ترمز پارک	<input type="checkbox"/> بازدید و تنظیم در صورت نیاز
۱۴	لنت های ترمز و دیسک ترمز چرخها	<input type="checkbox"/> بازدید
۱۵	شیلنگ ها و اتصالات و لوله های ترمز از نظر وجود نشتی و سطح روغن ترمز	<input type="checkbox"/> بازدید
۱۶	مکانیزم فرمان	<input type="checkbox"/> بازدید
۱۷	زوایای چرخهای جلو و عقب	<input type="checkbox"/> بازدید
۱۸	سیبک و گردگیرها	<input type="checkbox"/> بازدید
۱۹	کمک فنر ها و ادوات سیستم تعلیق جلو و عقب	<input type="checkbox"/> بازدید
۲۰	تایرها و باد لاستیک ها	<input type="checkbox"/> جابجایی ضربدری تایرها و تنظیم باد آنها
۲۱	سطح مایع خنک کننده موتور (هر دو سال یا ۴۰۰۰۰ کیلومتر تعویض گردد)	<input type="checkbox"/> بازدید و در صورت نیاز سر ریز گردد
۲۲	باتری خودرو	<input type="checkbox"/> بازدید
۲۳	اتصالات و لوله های گازهای خروجی موتور (شامل حرارت گیر ها و منبع اگزوز)	<input type="checkbox"/> بازدید
۲۴	آچارکشی کامل خودرو	<input type="checkbox"/> کنترل گشتاور پیچ و مهره ها

■ سرویس انجام شد.

مهر و امضاء نمایندگی:



LIFAN B20

www.kermanmotor.ir

۲۲ خدمات کارآفرینی ۸۰

شرح اقدامات سرویس ادواری ۲۵۰۰۰ کیلومتر

برای اطلاع از انجام سرویس‌های ادواری بر روی خودروی خود، ضروری است شرح اقدامات مربوط در جداول مخصوص زیر درج گردد، تا ضمن اطمینان از انجام به موقع سرویس‌ها، توجه به انجام سرویس‌های بعدی نیز مبذول گردد.

ردیف	شرح	اقدامات
۱	روغن موتور به همراه فیلتر روغن	<input type="checkbox"/> تعویض (هر ۵۰۰۰ کیلومتر یا ۳ ماه)
۲	سیستم خنک کاری موتور (رله و فن ها و نشتی از لوله ها و رادیاتور)	<input type="checkbox"/> بازدید
۳	فیلتر هوای موتور	<input type="checkbox"/> بازدید (در صورت نیاز تمیز و یا تعویض گردد)
۴	کلیه چراغ های (لامپ ها) داخلی و خارجی خودرو	<input type="checkbox"/> بازدید
۵	خلاصی پدال ترمز و رگلاژ ترمز پارک	<input type="checkbox"/> بازدید و تنظیم در صورت نیاز
۶	لنت های ترمز و دیسک ترمز چرخها	<input type="checkbox"/> بازدید
۷	شیلنگ ها و اتصالات و لوله های ترمز از نظر وجود نشتی و سطح روغن ترمز	<input type="checkbox"/> بازدید
۸	زوایای چرخهای جلو و عقب	<input type="checkbox"/> بازدید
۹	سببک و گردگیرها	<input type="checkbox"/> بازدید
۱۰	تایرها و باد لاستیک ها	<input type="checkbox"/> بازدید و تنظیم باد در صورت نیاز
۱۱	سطح مایع خنک کننده موتور (هر دو سال یا ۴۰۰۰۰ کیلومتر تعویض گردد)	<input type="checkbox"/> بازدید و در صورت نیاز سر ریز گردد

■ سرویس انجام شد.

مهر و امضاء نمایندگی:

شرح اقدامات سرویس ادواری ۳۰۰۰۰ کیلومتر

برای اطلاع از انجام سرویس‌های ادواری بر روی خودروی خود، ضروری است شرح اقدامات مربوط در جداول مخصوص زیر درج گردد، تا ضمن اطمینان از انجام به موقع سرویس‌ها، توجه به انجام سرویس‌های بعدی نیز مبذول گردد.

ردیف	شرح	اقدامات
۱	روغن موتور به همراه فیلتر روغن	<input type="checkbox"/> تعویض (هر ۵۰۰۰ کیلومتر یا ۳ ماه)
۲	سیستم خنک کاری موتور (رله و فن ها و نشستی از لوله ها و رادیاتور)	<input type="checkbox"/> بازدید
۳	فیلتر اتاق (تهویه مطبوع)	<input type="checkbox"/> بازدید (در صورت نیاز تمیز و یا تعویض گردد)
۴	فیلتر هوای موتور	<input type="checkbox"/> بازدید (در صورت نیاز تمیز و یا تعویض گردد)
۵	فیلتر بنزین	<input type="checkbox"/> تعویض
۶	روغن هیدرولیک فرمان (هر دو سال یا ۳۰۰۰۰ کیلومتر تعویض گردد)	<input type="checkbox"/> تعویض
۷	کانکتور و اتصالات برقی بدنه و سنسور ها	<input type="checkbox"/> بازدید
۸	باک بنزین ، لوله ها و اتصالات آن و متعلقات سوخت رسانی از نظر وجود نشستی	<input type="checkbox"/> بازدید
۹	تسمه ها از نظر وجود پلیسه ، سائیدگی و کشش (هر دو سال یا ۸۰۰۰۰ کیلومتر تعویض گردد)	<input type="checkbox"/> بازدید
۱۰	شلینگ و سوپاپ تخلیه بخارات کارتل (PCV)	<input type="checkbox"/> بازدید

◀ ادامه شرح اقدامات سرویس ادواری ۳۰۰۰۰ کیلومتر

۱۱	کلیه چراغ های (لامپ ها) داخلی و خارجی خودرو	<input type="checkbox"/> بازدید
۱۲	خلاصی پدال ترمز و رگلاژ ترمز پارک	<input type="checkbox"/> بازدید و تنظیم در صورت نیاز
۱۳	لنت های ترمز و دیسک ترمز چرخها	<input type="checkbox"/> بازدید
۱۴	شیلنگ ها و اتصالات و لوله های ترمز از نظر وجود نشتی و سطح روغن ترمز	<input type="checkbox"/> بازدید
۱۵	مکانیزم فرمان	<input type="checkbox"/> بازدید
۱۶	زوایای چرخهای جلو و عقب	<input type="checkbox"/> بازدید
۱۷	سیبک و گردگیرها	<input type="checkbox"/> بازدید
۱۸	کمک فنر ها و ادوات سیستم تعلیق جلو و عقب	<input type="checkbox"/> بازدید
۱۹	تایرها و باد لاستیک ها	<input type="checkbox"/> جابجایی ضربدری تایرها و تنظیم باد آنها
۲۰	سطح مایع خنک کننده موتور (هر دو سال یا ۴۰۰۰۰ کیلومتر تعویض گردد)	<input type="checkbox"/> بازدید و در صورت نیاز سر ریز گردد
۲۱	باتری خودرو	<input type="checkbox"/> بازدید
۲۲	اتصالات و لوله های گازهای خروجی موتور (شامل حرارت گیر ها و منبع اگزوز)	<input type="checkbox"/> بازدید
۲۳	آچارکشی کامل خودرو	<input type="checkbox"/> کنترل گشتاور پیچ و مهره ها

■ سرویس انجام شد.

مهر و امضاء نمایندگی:

شرح اقدامات سرویس ادواری ۳۵۰۰۰ کیلومتر

برای اطلاع از انجام سرویس‌های ادواری بر روی خودروی خود، ضروری است شرح اقدامات مربوط در جداول مخصوص زیر درج گردد. تا ضمن اطمینان از انجام به موقع سرویس‌ها، توجه به انجام سرویس‌های بعدی نیز مبذول گردد.

ردیف	شرح	اقدامات
۱	روغن موتور به همراه فیلتر روغن	<input type="checkbox"/> تعویض (هر ۵۰۰۰ کیلومتر یا ۳ ماه)
۲	سیستم خنک کاری موتور (رله و فن ها و نشستی از لوله ها و رادیاتور)	<input type="checkbox"/> بازدید
۳	فیلتر هوای موتور	<input type="checkbox"/> بازدید (در صورت نیاز تمیز و یا تعویض گردد)
۴	کلیه چراغ های (لامپ ها) داخلی و خارجی خودرو	<input type="checkbox"/> بازدید
۵	خلاصی پدال ترمز و رگلاژ ترمز پارک	<input type="checkbox"/> بازدید و تنظیم در صورت نیاز
۶	لنت های ترمز و دیسک ترمز چرخها	<input type="checkbox"/> بازدید
۷	شیلنگ ها و اتصالات و لوله های ترمز از نظر وجود نشستی و سطح روغن ترمز	<input type="checkbox"/> بازدید
۸	زوایای چرخهای جلو و عقب	<input type="checkbox"/> بازدید
۹	سیبک و گردگیرها	<input type="checkbox"/> بازدید
۱۰	تایرها و باد لاستیک ها	<input type="checkbox"/> بازدید و تنظیم باد در صورت نیاز
۱۱	سطح مایع خنک کننده موتور (هر دو سال یا ۴۰۰۰۰ کیلومتر تعویض گردد)	<input type="checkbox"/> بازدید و در صورت نیاز سر ریز گردد

سرویس انجام شد.

مهر و امضاء نمایندگی:



LIFAN B20

www.kermanmotor.ir

خدمات کارشناسی ۸۰۰

شرح اقدامات سرویس ادواری ۴۰۰۰ کیلومتر

برای اطلاع از انجام سرویس‌های ادواری بر روی خودروی خود، ضروری است شرح اقدامات مربوط در جداول مخصوص زیر درج گردد، تا ضمن اطمینان از انجام به موقع سرویس‌ها، توجه به انجام سرویس‌های بعدی نیز مبذول گردد.

ردیف	شرح	اقدامات
۱	روغن موتور به همراه فیلتر روغن	<input type="checkbox"/> تعویض (هر ۵۰۰۰ کیلومتر یا ۳ ماه)
۲	سیستم خنک کاری موتور (رله و فن ها و نشتی از لوله ها و رادیاتور)	<input type="checkbox"/> بازدید
۳	فیلتر اتاق (تهویه مطبوع)	<input type="checkbox"/> بازدید (در صورت نیاز تمیز و یا تعویض گردد)
۴	فیلتر هوای موتور	<input type="checkbox"/> بازدید (در صورت نیاز تمیز و یا تعویض گردد)
۵	روغن هیدرولیک فرمان	<input type="checkbox"/> بازدید و سرریز در صورت نیاز
۶	روغن ترمز (هر ۴۰۰۰ کیلومتر یا دو سال)	<input type="checkbox"/> تعویض
۷	کانکتور و اتصالات برقی بدنه و سنسور ها	<input type="checkbox"/> بازدید
۸	باک بنزین ، لوله ها و اتصالات آن و متعلقات سوخت رسانی از نظر وجود نشتی	<input type="checkbox"/> بازدید
۹	تسمه ها از نظر وجود پلیسه ، سائیدگی و کشش (هر دو سال یا ۸۰۰۰ کیلومتر تعویض گردد)	<input type="checkbox"/> بازدید
۱۰	شلینگ و سوپاپ تخلیه بخارات کارتل (PCV)	<input type="checkbox"/> بازدید
۱۱	انژکتور	<input type="checkbox"/> شستشو و پاک کردن
۱۲	شمع های موتور (هر دو سال یا ۴۰۰۰ کیلومتر)	<input type="checkbox"/> تعویض



◀ ادامه شرح اقدامات سرویس ادواری ۴۰۰۰۰ کیلومتر

۱۳	دریچه گاز برقی	<input type="checkbox"/> شستشو و پاک کردن
۱۴	کلیه چراغ های (لامپ ها) داخلی و خارجی خودرو	<input type="checkbox"/> بازدید
۱۵	خلاصی پدال ترمز و رگلاژ ترمز پارک	<input type="checkbox"/> بازدید و تنظیم در صورت نیاز
۱۶	لنت های ترمز و دیسک ترمز چرخها	<input type="checkbox"/> بازدید
۱۷	شیلنگ ها و اتصالات و لوله های ترمز از نظر وجود نشتی	<input type="checkbox"/> بازدید
۱۸	مکانیزم فرمان	<input type="checkbox"/> بازدید
۱۹	زوایای چرخهای جلو و عقب	<input type="checkbox"/> بازدید
۲۰	سیبک و گردگیرها	<input type="checkbox"/> بازدید
۲۱	کمک فنر ها و ادوات سیستم تعلیق جلو و عقب	<input type="checkbox"/> بازدید
۲۲	تایرها و باد لاستیک ها	<input type="checkbox"/> جابجایی ضربدری تایرها و تنظیم باد آنها
۲۳	سطح مایع خنک کننده موتور (هر دو سال یا ۴۰۰۰۰ کیلومتر تعویض گردد)	<input type="checkbox"/> بازدید و در صورت نیاز سر ریز گردد
۲۴	باتری خودرو	<input type="checkbox"/> بازدید
۲۵	اتصالات و لوله های گازهای خروجی موتور (شامل حرارت گیر ها و منبع اگزوز)	<input type="checkbox"/> بازدید
۲۶	آچارکشی کامل خودرو	<input type="checkbox"/> کنترل گشتاور پیچ و مهره ها

■ سرویس انجام شد.

مهر و امضاء نمایندگی:



LIFAN B20

www.kermanmotor.ir

۲۱۹ خدمات کارشناسی ۸۰

شرح اقدامات سرویس ادواری ۴۵۰۰۰ کیلومتر

برای اطلاع از انجام سرویس‌های ادواری بر روی خودروی خود، ضروری است شرح اقدامات مربوط در جداول مخصوص زیر درج گردد، تا ضمن اطمینان از انجام به موقع سرویس‌ها، توجه به انجام سرویس‌های بعدی نیز مبذول گردد.

ردیف	شرح	اقدامات
۱	روغن موتور به همراه فیلتر روغن	<input type="checkbox"/> تعویض (هر ۵۰۰۰ کیلومتر یا ۳ ماه)
۲	سیستم خنک کاری موتور (رله و فن ها و نشستی از لوله ها و رادیاتور)	<input type="checkbox"/> بازدید
۳	فیلتر هوای موتور	<input type="checkbox"/> بازدید (در صورت نیاز تمیز و یا تعویض گردد)
۴	فیلتر بنزین	<input type="checkbox"/> تعویض
۵	کلیه چراغ های (لامپ ها) داخلی و خارجی خودرو	<input type="checkbox"/> بازدید
۶	خلاصی پدال ترمز و رگلاژ ترمز پارک	<input type="checkbox"/> بازدید و تنظیم در صورت نیاز
۷	لنت های ترمز و دیسک ترمز چرخها	<input type="checkbox"/> بازدید
۸	شینلنگ ها و اتصالات و لوله های ترمز از نظر وجود نشستی و سطح روغن ترمز	<input type="checkbox"/> بازدید
۹	زوایای چرخهای جلو و عقب	<input type="checkbox"/> بازدید
۱۰	سیبک و گردگیرها	<input type="checkbox"/> بازدید
۱۱	تایرها و باد لاستیک ها	<input type="checkbox"/> بازدید و تنظیم باد در صورت نیاز
۱۲	سطح مایع خنک کننده موتور (هر دو سال یا ۴۰۰۰۰ کیلومتر تعویض گردد)	<input type="checkbox"/> بازدید و در صورت نیاز سر ریز گردد

سرویس انجام شد.

مهر و امضاء نمایندگی:



شرح اقدامات سرویس ادواری ۵۰۰۰ کیلومتر

برای اطلاع از انجام سرویس‌های ادواری بر روی خودروی خود، ضروری است شرح اقدامات مربوط در جداول مخصوص زیر درج گردد، تا ضمن اطمینان از انجام به موقع سرویس‌ها، توجه به انجام سرویس‌های بعدی نیز مبذول گردد.

ردیف	شرح	اقدامات
۱	روغن موتور به همراه فیلتر روغن	<input type="checkbox"/> تعویض (هر ۵۰۰۰ کیلومتر یا ۳ ماه)
۲	سیستم خنک کاری موتور (رله و فن ها و نشتی از لوله ها و رادیاتور)	<input type="checkbox"/> بازدید
۳	فیلتر اتاق (تهویه مطبوع)	<input type="checkbox"/> بازدید (در صورت نیاز تمیز و یا تعویض گردد)
۴	فیلتر هوای موتور	<input type="checkbox"/> بازدید (در صورت نیاز تمیز و یا تعویض گردد)
۵	روغن هیدرولیک فرمان	<input type="checkbox"/> بازدید و سرریز در صورت نیاز
۶	کانکتور و اتصالات برقی بدنه و سنسور ها	<input type="checkbox"/> بازدید
۷	باک بنزین ، لوله ها و اتصالات آن و متعلقات سوخت رسانی از نظر وجود نشتی	<input type="checkbox"/> بازدید
۸	تسمه ها از نظر وجود پلیسه ، سائیدگی و کشش (هر دو سال یا ۸۰۰۰ کیلومتر تعویض گردد)	<input type="checkbox"/> بازدید
۹	شلینگ و سوپاپ تخلیه بخارات کارتل (PCV)	<input type="checkbox"/> بازدید
۱۰	کلیه چراغ های (لامپ ها) داخلی و خارجی خودرو	<input type="checkbox"/> بازدید



ادامه شرح اقدامات سرویس ادواری ۵۰۰۰ کیلومتر

۱۱	خلاصی پدال ترمز و رگلاژ ترمز پارک	<input type="checkbox"/> بازدید و تنظیم در صورت نیاز
۱۲	لنت های ترمز و دیسک ترمز چرخها	<input type="checkbox"/> بازدید
۱۳	شیلنگ ها و اتصالات و لوله های ترمز از نظر وجود نشتی و سطح روغن ترمز	<input type="checkbox"/> بازدید
۱۴	مکانیزم فرمان	<input type="checkbox"/> بازدید
۱۵	زوایای چرخهای جلو و عقب	<input type="checkbox"/> بازدید
۱۶	سیبک و گردگیرها	<input type="checkbox"/> بازدید
۱۷	کمک فنر ها و ادوات سیستم تعلیق جلو و عقب	<input type="checkbox"/> بازدید
۱۸	تایرها و باد لاستیک ها	<input type="checkbox"/> جابجایی ضربدری تایرها و تنظیم باد آنها
۱۹	سطح مایع خنک کننده موتور (هر دو سال یا ۴۰۰۰۰ کیلومتر تعویض گردد)	<input type="checkbox"/> بازدید و در صورت نیاز سر ریز گردد
۲۰	آچارکشی کامل خودرو	<input type="checkbox"/> کنترل گشتاور پیچ و مهره ها
۲۱	باتری خودرو	<input type="checkbox"/> بازدید
۲۲	اتصالات و لوله های گازهای خروجی موتور (شامل حرارت گیر ها و منبع اگزوز)	<input type="checkbox"/> بازدید

سرویس انجام شد.

مهر و امضاء نمایندگی:

شرح اقدامات سرویس ادواری ۵۵۰۰۰ کیلومتر

برای اطلاع از انجام سرویس‌های ادواری بر روی خودروی خود، ضروری است شرح اقدامات مربوط در جداول مخصوص زیر درج گردد. تا ضمن اطمینان از انجام به موقع سرویس‌ها، توجه به انجام سرویس‌های بعدی نیز مبذول گردد.

ردیف	شرح	اقدامات
۱	روغن موتور به همراه فیلتر روغن	<input type="checkbox"/> تعویض (هر ۵۰۰۰ کیلومتر یا ۳ ماه)
۲	سیستم خنک کاری موتور (رله و فن ها و نشستی از لوله ها و رادیاتور)	<input type="checkbox"/> بازدید
۳	فیلتر هوای موتور	<input type="checkbox"/> بازدید (در صورت نیاز تمیز و یا تعویض گردد)
۴	کلیه چراغ های (لامپ ها) داخلی و خارجی خودرو	<input type="checkbox"/> بازدید
۵	خلاصی پدال ترمز و رگلاژ ترمز پارک	<input type="checkbox"/> بازدید و تنظیم در صورت نیاز
۶	لنت های ترمز و دیسک ترمز چرخها	<input type="checkbox"/> بازدید
۷	شیلنگ ها و اتصالات و لوله های ترمز از نظر وجود نشستی و سطح روغن ترمز	<input type="checkbox"/> بازدید
۸	زوایای چرخهای جلو و عقب	<input type="checkbox"/> بازدید
۹	سیبک و گردگیرها	<input type="checkbox"/> بازدید
۱۰	تایرها و باد لاستیک ها	<input type="checkbox"/> بازدید و تنظیم باد در صورت نیاز
۱۱	سطح مایع خنک کننده موتور (هر دو سال یا ۴۰۰۰۰ کیلومتر تعویض گردد)	<input type="checkbox"/> بازدید و در صورت نیاز سر ریز گردد

سرویس انجام شد.

مهر و امضاء نمایندگی:



LIFAN B20

www.kermanmotor.ir

خدمات کارزنی ۸۰

شرح اقدامات سرویس ادواری ۶۰۰۰ کیلومتر

برای اطلاع از انجام سرویس‌های ادواری بر روی خودروی خود، ضروری است شرح اقدامات مربوط در جداول مخصوص زیر درج گردد، تا ضمن اطمینان از انجام به موقع سرویس‌ها، توجه به انجام سرویس‌های بعدی نیز مبذول گردد.

ردیف	شرح	اقدامات
۱	روغن موتور به همراه فیلتر روغن	<input type="checkbox"/> تعویض (هر ۵۰۰۰ کیلومتر یا ۳ ماه)
۲	سیستم خنک کاری موتور (رله و فن ها و نشستی از لوله ها و رادیاتور)	<input type="checkbox"/> بازدید
۳	فیلتر اتاق (تهویه مطبوع)	<input type="checkbox"/> بازدید (در صورت نیاز تمیز و یا تعویض گردد)
۴	فیلتر هوای موتور	<input type="checkbox"/> بازدید (در صورت نیاز تمیز و یا تعویض گردد)
۵	روغن هیدرولیک فرمان (هر دو سال یا ۳۰۰۰۰ کیلومتر تعویض گردد)	<input type="checkbox"/> تعویض
۶	کانکتور و اتصالات برقی بدنه و سنسور ها	<input type="checkbox"/> بازدید
۷	باک بنزین ، لوله ها و اتصالات آن و متعلقات سوخت رسانی از نظر وجود نشستی	<input type="checkbox"/> بازدید
۸	تسمه ها از نظر وجود پلیسه ، سائیدگی و کشش (هر دو سال یا ۸۰۰۰۰ کیلومتر تعویض گردد)	<input type="checkbox"/> بازدید
۹	شلینگ و سوپاپ تخلیه بخارات کارتل (PCV)	<input type="checkbox"/> بازدید
۱۰	انژکتور	<input type="checkbox"/> شستشو و پاک کردن
۱۱	فیلتر بنزین	<input type="checkbox"/> تعویض
۱۲	دریچه گاز برقی	<input type="checkbox"/> شستشو و پاک کردن



ادامه شرح اقدامات سرویس ادواری ۶۰۰۰۰ کیلومتر

۱۳	کلیه چراغ های (لامپ ها) داخلی و خارجی خودرو	<input type="checkbox"/> بازدید
۱۴	روغن گیربکس مدل اتوماتیک (هر ۶۰۰۰۰ کیلومتر تعویض گردد)	<input type="checkbox"/> تعویض
۱۵	خلاصی پدال ترمز و رگلاژ ترمز پارک	<input type="checkbox"/> بازدید و تنظیم در صورت نیاز
۱۶	لنت های ترمز و دیسک ترمز چرخها	<input type="checkbox"/> بازدید
۱۷	شیلنگ ها و اتصالات و لوله های ترمز از نظر وجود نشتی و سطح روغن ترمز	<input type="checkbox"/> بازدید
۱۸	مکانیزم فرمان	<input type="checkbox"/> بازدید
۱۹	زوایای چرخهای جلو و عقب	<input type="checkbox"/> بازدید
۲۰	سببک و گردگیرها	<input type="checkbox"/> بازدید
۲۱	کمک فنر ها و ادوات سیستم تعلیق جلو و عقب	<input type="checkbox"/> بازدید
۲۲	تایرها و باد لاستیک ها	<input type="checkbox"/> جابجایی ضربدری تایرها و تنظیم باد آنها
۲۳	سطح مایع خنک کننده موتور (هر دو سال یا ۴۰۰۰۰ کیلومتر تعویض گردد)	<input type="checkbox"/> بازدید و در صورت نیاز سر ریز گردد
۲۴	باتری خودرو	<input type="checkbox"/> بازدید
۲۵	اتصالات و لوله های گازهای خروجی موتور (شامل حرارت گیر ها و منبع اگزوز)	<input type="checkbox"/> بازدید
۲۶	آچارکشی کامل خودرو	<input type="checkbox"/> کنترل گشتاور پیچ و مهره ها

سرویس انجام شد.

مهر و امضاء نمایندگی:



LIFAN B20

www.kermanmotor.ir

۲۲۵

خدمات کارلتنی ۸۰

شرح اقدامات سرویس ادواری ۶۵۰۰۰ کیلومتر

برای اطلاع از انجام سرویس‌های ادواری بر روی خودروی خود، ضروری است شرح اقدامات مربوط در جداول مخصوص زیر درج گردد، تا ضمن اطمینان از انجام به موقع سرویس‌ها، توجه به انجام سرویس‌های بعدی نیز مبذول گردد.

ردیف	شرح	اقدامات
۱	روغن موتور به همراه فیلتر روغن	<input type="checkbox"/> تعویض (هر ۵۰۰۰ کیلومتر یا ۳ ماه)
۲	سیستم خنک کاری موتور (رله و فن ها و نشستی از لوله ها و رادیاتور)	<input type="checkbox"/> بازدید
۳	فیلتر هوای موتور	<input type="checkbox"/> بازدید (در صورت نیاز تمیز یا تعویض گردد)
۴	کلیه چراغ های (لامپ ها) داخلی و خارجی خودرو	<input type="checkbox"/> بازدید
۵	خلاصی پدال ترمز و رگلاژ ترمز پارک	<input type="checkbox"/> بازدید و تنظیم در صورت نیاز
۶	لنت های ترمز و دیسک ترمز چرخها	<input type="checkbox"/> بازدید
۷	شیلنگ ها و اتصالات و لوله های ترمز از نظر وجود نشستی و سطح روغن ترمز	<input type="checkbox"/> بازدید
۸	زوایای چرخهای جلو و عقب	<input type="checkbox"/> بازدید
۹	سیبک و گردگیرها	<input type="checkbox"/> بازدید
۱۰	تایرها و باد لاستیک ها	<input type="checkbox"/> بازدید و تنظیم باد در صورت نیاز
۱۱	سطح مایع خنک کننده موتور (هر دو سال یا ۴۰۰۰۰ کیلومتر تعویض گردد)	<input type="checkbox"/> بازدید و در صورت نیاز سر ریز گردد

■ سرویس انجام شد.

مهر و امضاء نمایندگی:



شرح اقدامات سرویس ادواری ۷۰۰۰ کیلومتر

برای اطلاع از انجام سرویس‌های ادواری بر روی خودروی خود، ضروری است شرح اقدامات مربوط در جداول مخصوص زیر درج گردد، تا ضمن اطمینان از انجام به موقع سرویس‌ها، توجه به انجام سرویس‌های بعدی نیز مبذول گردد.

ردیف	شرح	اقدامات
۱	روغن موتور به همراه فیلتر روغن	<input type="checkbox"/> تعویض (هر ۵۰۰۰ کیلومتر یا ۳ ماه)
۲	سیستم خنک کاری موتور (رله و فن ها و نشستی از لوله ها و رادیاتور)	<input type="checkbox"/> بازدید
۳	فیلتر اتاق (تهویه مطبوع)	<input type="checkbox"/> بازدید (در صورت نیاز تمیز و یا تعویض گردد)
۴	فیلتر هوای موتور	<input type="checkbox"/> بازدید (در صورت نیاز تمیز و یا تعویض گردد)
۵	روغن هیدرولیک فرمان	<input type="checkbox"/> بازدید و سریز در صورت نیاز
۶	کانکتور و اتصالات برقی بدنه و سنسور ها	<input type="checkbox"/> بازدید
۷	باک بنزین ، لوله ها و اتصالات آن و متعلقات سوخت رسانی از نظر وجود نشستی	<input type="checkbox"/> بازدید
۸	تسمه ها از نظر وجود پلیسه ، سائیدگی و کشش (هر دو سال یا ۸۰۰۰۰ کیلومتر تعویض گردد)	<input type="checkbox"/> بازدید
۹	شلینگ و سوپاپ تخلیه بخارات کارتل (PCV)	<input type="checkbox"/> بازدید
۱۰	کلیه چراغ های (لامپ ها) داخلی و خارجی خودرو	<input type="checkbox"/> بازدید
۱۱	خلاصی پدال ترمز و رگلاژ ترمز پارک	<input type="checkbox"/> بازدید و تنظیم در صورت نیاز



ادامه شرح اقدامات سرویس ادواری ۷۰۰۰۰ کیلومتر

۱۲	لنت های ترمز و دیسک ترمز چرخها	<input type="checkbox"/> بازدید
۱۳	شیلنگ ها و اتصالات و لوله های ترمز از نظر وجود نشستی و سطح روغن ترمز	<input type="checkbox"/> بازدید
۱۴	مکانیزم فرمان	<input type="checkbox"/> بازدید
۱۵	زوایای چرخهای جلو و عقب	<input type="checkbox"/> بازدید
۱۶	روغن گیربکس مدل اتوماتیک (هر ۶۰۰۰۰ کیلومتر تعویض گردد)	<input type="checkbox"/> بازدید در صورت نیاز سر ریز گردد
۱۷	سیبک و گردگیرها	<input type="checkbox"/> بازدید
۱۸	کمک فنر ها و ادوات سیستم تعلیق جلو و عقب	<input type="checkbox"/> بازدید
۱۹	تایرها و باد لاستیک ها	<input type="checkbox"/> جابجایی ضربدری تایرها و تنظیم باد آنها
۲۰	سطح مایع خنک کننده موتور (هر دو سال یا ۴۰۰۰۰ کیلومتر تعویض گردد)	<input type="checkbox"/> بازدید در صورت نیاز سر ریز گردد
۲۱	باتری خودرو	<input type="checkbox"/> بازدید
۲۲	اتصالات و لوله های گازهای خروجی موتور (شامل حرارت گیر ها و منبع اگزوز)	<input type="checkbox"/> بازدید
۲۳	آچارکشی کامل خودرو	<input type="checkbox"/> کنترل گشتاور پیچ و مهره ها

سرویس انجام شد.

مهر و امضاء نمایندگی:



شرح اقدامات سرویس ادواری ۷۵۰۰۰ کیلومتر

برای اطلاع از انجام سرویس‌های ادواری بر روی خودروی خود، ضروری است شرح اقدامات مربوط در جداول مخصوص زیر درج گردد، تا ضمن اطمینان از انجام به موقع سرویس‌ها، توجه به انجام سرویس‌های بعدی نیز مبذول گردد.

ردیف	شرح	اقدامات
۱	روغن موتور به همراه فیلتر روغن	<input type="checkbox"/> تعویض (هر ۵۰۰۰ کیلومتر یا ۳ ماه)
۲	سیستم خنک کاری موتور (رله و فن ها و نشستی از لوله ها و رادیاتور)	<input type="checkbox"/> بازدید
۳	فیلتر هوای موتور	<input type="checkbox"/> بازدید (در صورت نیاز تمیز و یا تعویض گردد)
۴	فیلتر بنزین	<input type="checkbox"/> تعویض (هر ۵۰۰۰ کیلومتر یا ۳ ماه)
۵	کلیه چراغ های (لامپ ها) داخلی و خارجی خودرو	<input type="checkbox"/> بازدید
۶	خلاصی پدال ترمز و رگلاژ ترمز پارک	<input type="checkbox"/> بازدید و تنظیم در صورت نیاز
۷	لنت های ترمز و دیسک ترمز چرخها	<input type="checkbox"/> بازدید
۸	شیلنگ ها و اتصالات و لوله های ترمز از نظر وجود نشستی و سطح روغن ترمز	<input type="checkbox"/> بازدید
۹	زوایای چرخهای جلو و عقب	<input type="checkbox"/> بازدید
۱۰	سیبک و گردگیرها	<input type="checkbox"/> بازدید
۱۱	تایرها و باد لاستیک ها	<input type="checkbox"/> بازدید و تنظیم باد در صورت نیاز
۱۲	سطح مایع خنک کننده موتور (هر دو سال یا ۴۰۰۰۰ کیلومتر تعویض گردد)	<input type="checkbox"/> بازدید و در صورت نیاز سر ریز گردد

سرویس انجام شد.

مهر و امضاء نمایندگی:



شرح اقدامات سرویس ادواری ۸۰۰۰۰ کیلومتر

برای اطلاع از انجام سرویس‌های ادواری بر روی خودروی خود، ضروری است شرح اقدامات مربوط در جداول مخصوص زیر درج گردد، تا ضمن اطمینان از انجام به موقع سرویس‌ها، توجه به انجام سرویس‌های بعدی نیز مبذول گردد.

ردیف	شرح	اقدامات
۱	روغن موتور به همراه فیلتر روغن	<input type="checkbox"/> تعویض (هر ۵۰۰۰ کیلومتر یا ۳ ماه)
۲	سیستم خنک کاری موتور (رله و فن ها و نشستی از لوله ها و رادیاتور)	<input type="checkbox"/> بازدید
۳	فیلتر اتاق (تهویه مطبوع)	<input type="checkbox"/> بازدید (در صورت نیاز تمیز و یا تعویض گردد)
۴	فیلتر هوای موتور	<input type="checkbox"/> بازدید (در صورت نیاز تمیز و یا تعویض گردد)
۵	روغن ترمز (هر ۴۰۰۰۰ کیلومتر یا دو سالتعویض گردد)	<input type="checkbox"/> تعویض
۶	روغن هیدرولیک فرمان	<input type="checkbox"/> بازدید و سرریز در صورت نیاز
۷	کانکتور و اتصالات برقی بدنه و سنسور ها	<input type="checkbox"/> بازدید
۸	باک بنزین ، لوله ها و اتصالات آن و متعلقات سوخت رسانی از نظر وجود نشستی	<input type="checkbox"/> بازدید
۹	تسمه ها از نظر وجود پلیسه ، سائیدگی و کشش (هر دو سال یا ۸۰۰۰۰ کیلومتر تعویض گردد)	<input type="checkbox"/> بازدید
۱۰	شلینگ و سوپاپ تخلیه بخارات کارتل (PCV)	<input type="checkbox"/> بازدید
۱۱	انژکتور	<input type="checkbox"/> شستشو و پاک کردن
۱۲	شمع های موتور (هر دو سال یا ۴۰۰۰۰ کیلومتر)	<input type="checkbox"/> تعویض
۱۳	دریچه گاز برقی	<input type="checkbox"/> شستشو و پاک کردن

ادامه شرح اقدامات سرویس ادواری ۸۰۰۰۰ کیلومتر

۱۴	کلیه چراغ های (لامپ ها) داخلی و خارجی خودرو	<input type="checkbox"/> بازدید
۱۵	خلاصی پدال ترمز و رگلاژ ترمز پارک	<input type="checkbox"/> بازدید و تنظیم در صورت نیاز
۱۶	لنت های ترمز و دیسک ترمز چرخها	<input type="checkbox"/> بازدید
۱۷	شیلنگ ها و اتصالات و لوله های ترمز از نظر وجود نشتی	<input type="checkbox"/> بازدید
۱۸	مکانیزم فرمان	<input type="checkbox"/> بازدید
۱۹	زوایای چرخهای جلو و عقب	<input type="checkbox"/> بازدید
۲۰	سیبک و گردگیرها	<input type="checkbox"/> بازدید
۲۱	کمک فنر ها و ادوات سیستم تعلیق جلو و عقب	<input type="checkbox"/> بازدید
۲۲	تایرها و باد لاستیک ها	<input type="checkbox"/> جابجایی ضربدری تایرها و تنظیم باد آنها
۲۳	سطح مایع خنک کننده موتور (هر دو سال یا ۴۰۰۰۰ کیلومتر تعویض گردد)	<input type="checkbox"/> بازدید و در صورت نیاز سر ریز گردد
۲۴	باتری خودرو	<input type="checkbox"/> بازدید
۲۵	کاتالیزور	<input type="checkbox"/> بازدید
۲۶	اتصالات و لوله های گازهای خروجی موتور (شامل حرارت گیر ها و منبع اگزوز)	<input type="checkbox"/> بازدید
۲۷	آچارکشی کامل خودرو	<input type="checkbox"/> کنترل گشتاور پیچ و مهره ها

سرویس انجام شد.

مهر و امضاء نمایندگی:



LIFAN B20

www.kermanmotor.ir

خدمات کارآفرینی ۸۰۰

شرح اقدامات سرویس ادواری ۸۵۰۰۰ کیلومتر

برای اطلاع از انجام سرویس‌های ادواری بر روی خودروی خود، ضروری است شرح اقدامات مربوط در جداول مخصوص زیر درج گردد، تا ضمن اطمینان از انجام به موقع سرویس‌ها، توجه به انجام سرویس‌های بعدی نیز مبذول گردد.

ردیف	شرح	اقدامات
۱	روغن موتور به همراه فیلتر روغن	<input type="checkbox"/> تعویض (هر ۵۰۰۰ کیلومتر یا ۳ ماه)
۲	سیستم خنک کاری موتور (رله و فن ها و نشستی از لوله ها و رادیاتور)	<input type="checkbox"/> بازدید
۳	فیلتر هوای موتور	<input type="checkbox"/> بازدید (در صورت نیاز تمیز و یا تعویض گردد)
۴	کلیه چراغ های (لامپ ها) داخلی و خارجی خودرو	<input type="checkbox"/> بازدید
۵	خلاصی پدال ترمز و رگلاژ ترمز پارک	<input type="checkbox"/> بازدید و تنظیم در صورت نیاز
۶	لنت های ترمز و دیسک ترمز چرخها	<input type="checkbox"/> بازدید
۷	شیلنگ ها و اتصالات و لوله های ترمز از نظر وجود نشستی و سطح روغن ترمز	<input type="checkbox"/> بازدید
۸	زوایای چرخهای جلو و عقب	<input type="checkbox"/> بازدید
۹	سیبک و گردگیرها	<input type="checkbox"/> بازدید
۱۰	تایرها و باد لاستیک ها	<input type="checkbox"/> بازدید و تنظیم باد در صورت نیاز
۱۱	سطح مایع خنک کننده موتور (هر دو سال یا ۴۰۰۰۰ کیلومتر تعویض گردد)	<input type="checkbox"/> بازدید و در صورت نیاز سر ریز گردد

سرویس انجام شد.

مهر و امضاء نمایندگی:



شرح اقدامات سرویس ادواری ۹۰۰۰۰ کیلومتر

برای اطلاع از انجام سرویس‌های ادواری بر روی خودروی خود، ضروری است شرح اقدامات مربوط در جداول مخصوص زیر درج گردد، تا ضمن اطمینان از انجام به موقع سرویس‌ها، توجه به انجام سرویس‌های بعدی نیز مبذول گردد.

ردیف	شرح	اقدامات
۱	روغن موتور به همراه فیلتر روغن	<input type="checkbox"/> تعویض (هر ۵۰۰۰ کیلومتر یا ۳ ماه)
۲	سیستم خنک کاری موتور (رله و فن ها و نشستی از لوله ها و رادیاتور)	<input type="checkbox"/> بازدید
۳	فیلتر اتاق (تهویه مطبوع)	<input type="checkbox"/> بازدید (در صورت نیاز تمیز و یا تعویض گردد)
۴	فیلتر هوای موتور	<input type="checkbox"/> بازدید (در صورت نیاز تمیز و یا تعویض گردد)
۵	فیلتر بنزین	<input type="checkbox"/> تعویض
۶	روغن هیدرولیک فرمان (هر دو سال یا ۳۰۰۰۰ کیلومتر تعویض گردد)	<input type="checkbox"/> تعویض
۷	کانکتور و اتصالات برقی بدنه و سنسور ها	<input type="checkbox"/> بازدید
۸	باک بنزین ، لوله ها و اتصالات آن و متعلقات سوخت رسانی از نظر وجود نشستی	<input type="checkbox"/> بازدید
۹	تسمه ها از نظر وجود پلیسه ، سائیدگی و کشش (هر دو سال یا ۸۰۰۰۰ کیلومتر تعویض گردد)	<input type="checkbox"/> بازدید
۱۰	شلینگ و سوپاپ تخلیه بخارات کارتل (PCV)	<input type="checkbox"/> بازدید
۱۱	کلیه چراغ های (لامپ ها) داخلی و خارجی خودرو	<input type="checkbox"/> بازدید



ادامه شرح اقدامات سرویس ادواری ۹۰۰۰۰ کیلومتر

۱۲	خلاصی پدال ترمز و رگلاژ ترمز پارک	<input type="checkbox"/> بازدید و تنظیم در صورت نیاز
۱۳	لنت های ترمز و دیسک ترمز چرخها	<input type="checkbox"/> بازدید
۱۴	شیلنگ ها و اتصالات و لوله های ترمز از نظر وجود نشتی و سطح روغن ترمز	<input type="checkbox"/> بازدید
۱۵	مکانیزم فرمان	<input type="checkbox"/> بازدید
۱۶	زوایای چرخهای جلو و عقب	<input type="checkbox"/> بازدید
۱۷	سیبک و گردگیرها	<input type="checkbox"/> بازدید
۱۸	کمک فنر ها و ادوات سیستم تعلیق جلو و عقب	<input type="checkbox"/> بازدید
۱۹	تایرها و باد لاستیک ها	<input type="checkbox"/> جابجایی ضربدری تایرها و تنظیم باد آنها
۲۰	سطح مایع خنک کننده موتور (هر دو سال یا ۴۰۰۰۰ کیلومتر تعویض گردد)	<input type="checkbox"/> بازدید و در صورت نیاز سر ریز گردد
۲۱	باتری خودرو	<input type="checkbox"/> بازدید
۲۲	روغن گیربکس مدل اتوماتیک (هر ۶۰۰۰۰ کیلومتر تعویض گردد)	<input type="checkbox"/> بازدید و در صورت نیاز سر ریز گردد
۲۳	اتصالات و لوله های گازهای خروجی موتور (شامل حرارت گیر ها و منبع اگزوز)	<input type="checkbox"/> بازدید
۲۴	آچارکشی کامل خودرو	<input type="checkbox"/> کنترل گشتاور پیچ و مهره ها

سرویس انجام شد.

مهر و امضاء نمایندگی:



www.kermanmotor.ir

LIFAN B20

خدمات گارانتی ۸۲۰

شرح اقدامات سرویس ادواری ۹۵۰۰۰ کیلومتر

برای اطلاع از انجام سرویس‌های ادواری بر روی خودروی خود، ضروری است شرح اقدامات مربوط در جداول مخصوص زیر درج گردد، تا ضمن اطمینان از انجام به موقع سرویس‌ها، توجه به انجام سرویس‌های بعدی نیز مبذول گردد.

ردیف	شرح	اقدامات
۱	روغن موتور به همراه فیلتر روغن	<input type="checkbox"/> تعویض (هر ۵۰۰۰ کیلومتر یا ۳ ماه)
۲	سیستم خنک کاری موتور (رله و فن ها و نشتی از لوله ها و رادیاتور)	<input type="checkbox"/> بازدید
۳	فیلتر هوای موتور	<input type="checkbox"/> بازدید (در صورت نیاز تمیز و یا تعویض گردد)
۴	کلیه چراغ های (لامپ ها) داخلی و خارجی خودرو	<input type="checkbox"/> بازدید
۵	خلاصی پدال ترمز و رگلاژ ترمز پارک	<input type="checkbox"/> بازدید و تنظیم در صورت نیاز
۶	لنت های ترمز و دیسک ترمز چرخها	<input type="checkbox"/> بازدید
۷	شیلنگ ها و اتصالات و لوله های ترمز از نظر وجود نشتی و سطح روغن ترمز	<input type="checkbox"/> بازدید
۸	زوایای چرخهای جلو و عقب	<input type="checkbox"/> بازدید
۹	سیبک و گردگیرها	<input type="checkbox"/> بازدید
۱۰	تایرها و باد لاستیک ها	<input type="checkbox"/> بازدید و تنظیم باد در صورت نیاز
۱۱	سطح مایع خنک کننده موتور (هر دو سال یا ۴۰۰۰۰ کیلومتر تعویض گردد)	<input type="checkbox"/> بازدید و در صورت نیاز سرریز گردد

سرویس انجام شد.

مهر و امضاء نمایندگی:



LIFAN B20

www.kermanmotor.ir

۲۲۵ خدمات کارگاهی ۸۰

شرح اقدامات سرویس ادواری ۱۰۰۰۰ کیلومتر

برای اطلاع از انجام سرویس‌های ادواری بر روی خودروی خود، ضروری است شرح اقدامات مربوط در جداول مخصوص زیر درج گردد، تا ضمن اطمینان از انجام به موقع سرویس‌ها، توجه به انجام سرویس‌های بعدی نیز مبذول گردد.

ردیف	شرح	اقدامات
۱	روغن موتور به همراه فیلتر روغن	<input type="checkbox"/> تعویض (هر ۵۰۰۰ کیلومتر یا ۳ ماه)
۲	سیستم خنک کاری موتور (رله و فن ها و نشستی از لوله ها و رادیاتور)	<input type="checkbox"/> بازدید
۳	فیلتر اتاق (تهویه مطبوع)	<input type="checkbox"/> بازدید (در صورت نیاز تمیز و یا تعویض گردد)
۴	فیلتر هوای موتور	<input type="checkbox"/> بازدید (در صورت نیاز تمیز و یا تعویض گردد)
۵	روغن هیدرولیک فرمان	<input type="checkbox"/> بازدید و سرریز در صورت نیاز
۶	کانکتور و اتصالات برقی بدنه و سنسور ها	<input type="checkbox"/> بازدید
۷	باک بنزین ، لوله ها و اتصالات آن و متعلقات سوخت رسانی از نظر وجود نشستی	<input type="checkbox"/> بازدید
۸	تسمه ها از نظر وجود پلیسه ، سائیدگی و کشش (هر دو سال یا ۸۰۰۰۰ کیلومتر تعویض گردد)	<input type="checkbox"/> بازدید
۹	شلیپنگ و سوپاپ تخلیه بخارات کارتل (PCV)	<input type="checkbox"/> بازدید
۱۰	انژکتور	<input type="checkbox"/> شستشو و پاک کردن
۱۱	دریچه گاز برقی	<input type="checkbox"/> شستشو و پاک کردن



◀ ادامه شرح اقدامات سرویس ادواری ۱۰۰۰۰ کیلومتر

۱۲	کلیه چراغ های (لامپ ها) داخلی و خارجی خودرو	<input type="checkbox"/> بازدید
۱۳	خلاصی پدال ترمز و رگلاژ ترمز پارک	<input type="checkbox"/> بازدید و تنظیم در صورت نیاز
۱۴	لنت های ترمز و دیسک ترمز چرخها	<input type="checkbox"/> بازدید
۱۵	شیلنگ ها و اتصالات و لوله های ترمز از نظر وجود نشتی و سطح روغن ترمز	<input type="checkbox"/> بازدید
۱۶	مکانیزم فرمان	<input type="checkbox"/> بازدید
۱۷	زوایای چرخهای جلو و عقب	<input type="checkbox"/> بازدید
۱۸	سیبک و گردگیرها	<input type="checkbox"/> بازدید
۱۹	کمک فنر ها و ادوات سیستم تعلیق جلو و عقب	<input type="checkbox"/> بازدید
۲۰	تایرها و باد لاستیک ها	<input type="checkbox"/> جابجایی ضربدری تایرها و تنظیم باد آنها
۲۱	سطح مایع خنک کننده موتور (هر دو سال یا ۴۰۰۰۰ کیلومتر تعویض گردد)	<input type="checkbox"/> بازدید و در صورت نیاز سر ریز گردد
۲۲	باتری خودرو	<input type="checkbox"/> بازدید
۲۳	اتصالات و لوله های گازهای خروجی موتور (شامل حرارت گیر ها و منبع اگزوز)	<input type="checkbox"/> بازدید
۲۴	آچارکشی کامل خودرو	<input type="checkbox"/> کنترل گشتاور پیچ و مهره ها

■ سرویس انجام شد.

مهر و امضاء نمایندگی:



LIFAN B20

www.kermanmotor.ir

خدمات کارتنی ۸۰

شرح اقدامات سرویس ادواری ۱۰۵۰۰۰ کیلومتر

برای اطلاع از انجام سرویس‌های ادواری بر روی خودروی خود، ضروری است شرح اقدامات مربوط در جداول مخصوص زیر درج گردد، تا ضمن اطمینان از انجام به موقع سرویس‌ها، توجه به انجام سرویس‌های بعدی نیز مبذول گردد.

ردیف	شرح	اقدامات
۱	روغن موتور به همراه فیلتر روغن	<input type="checkbox"/> تعویض (هر ۵۰۰۰ کیلومتر یا ۳ ماه)
۲	سیستم خنک کاری موتور (رله و فن ها و نشستی از لوله ها و رادیاتور)	<input type="checkbox"/> بازدید
۳	فیلتر هوای موتور	<input type="checkbox"/> بازدید (در صورت نیاز تمیز و یا تعویض گردد)
۴	فیلتر بنزین(سوخت)	<input type="checkbox"/>
۵	کلیه چراغ های (لامپ ها) داخلی و خارجی خودرو	<input type="checkbox"/> بازدید
۶	خلاصی پدال ترمز و رگلاژ ترمز پارک	<input type="checkbox"/> بازدید و تنظیم در صورت نیاز
۷	لنت های ترمز و دیسک ترمز چرخها	<input type="checkbox"/> بازدید
۸	شیلنگ ها و اتصالات و لوله های ترمز از نظر وجود نشستی و سطح روغن ترمز	<input type="checkbox"/> بازدید
۹	زوایای چرخهای جلو و عقب	<input type="checkbox"/> بازدید
۱۰	سیبک و گردگیرها	<input type="checkbox"/> بازدید
۱۱	تایرها و باد لاستیک ها	<input type="checkbox"/> بازدید و تنظیم باد در صورت نیاز
۱۲	سطح مایع خنک کننده موتور (هر دو سال یا ۴۰۰۰۰ کیلومتر تعویض گردد)	<input type="checkbox"/> بازدید و در صورت نیاز سر ریز گردد

سرویس انجام شد.

مهر و امضاء نمایندگی:



شرح اقدامات سرویس ادواری ۱۱۰۰۰ کیلومتر

برای اطلاع از انجام سرویس‌های ادواری بر روی خودروی خود، ضروری است شرح اقدامات مربوط در جداول مخصوص زیر درج گردد، تا ضمن اطمینان از انجام به موقع سرویس‌ها، توجه به انجام سرویس‌های بعدی نیز مبذول گردد.

ردیف	شرح	اقدامات
۱	روغن موتور به همراه فیلتر روغن	<input type="checkbox"/> تعویض (هر ۵۰۰۰ کیلومتر یا ۳ ماه)
۲	سیستم خنک کاری موتور (رله و فن ها و نشستی از لوله ها و رادیاتور)	<input type="checkbox"/> بازدید
۳	فیلتر اتاق (تهویه مطبوع)	<input type="checkbox"/> بازدید (در صورت نیاز تمیز و یا تعویض گردد)
۴	فیلتر هوای موتور	<input type="checkbox"/> بازدید (در صورت نیاز تمیز و یا تعویض گردد)
۵	روغن هیدرولیک فرمان	<input type="checkbox"/> بازدید و سر ریز در صورت نیاز
۶	کانکتور و اتصالات برقی بدنه و سنسور ها	<input type="checkbox"/> بازدید
۷	باک بنزین ، لوله ها و اتصالات آن و متعلقات سوخت رسانی از نظر وجود نشستی	<input type="checkbox"/> بازدید
۸	تسمه ها از نظر وجود پلیسه ، سائیدگی و کشش (هر دو سال یا ۸۰۰۰۰ کیلومتر تعویض گردد)	<input type="checkbox"/> بازدید
۹	شلینگ و سوپاپ تخلیه بخارات کارتل (PCV)	<input type="checkbox"/> بازدید
۱۰	کلیه چراغ های (لامپ ها) داخلی و خارجی خودرو	<input type="checkbox"/> بازدید
۱۱	خلاصی پدال ترمز و رگلاژ ترمز پارک	<input type="checkbox"/> بازدید و تنظیم در صورت نیاز

ادامه شرح اقدامات سرویس ادواری ۱۱۰۰۰ کیلومتر

۱۲	لنت های ترمز و دیسک ترمز چرخها	<input type="checkbox"/> بازدید
۱۳	شیلنگ ها و اتصالات و لوله های ترمز از نظر وجود نشتی و سطح روغن ترمز	<input type="checkbox"/> بازدید
۱۴	مکانیزم فرمان	<input type="checkbox"/> بازدید
۱۵	زوایای چرخهای جلو و عقب	<input type="checkbox"/> بازدید
۱۶	سیبک و گردگیرها	<input type="checkbox"/> بازدید
۱۷	کمک فنر ها و ادوات سیستم تعلیق جلو و عقب	<input type="checkbox"/> بازدید
۱۸	تایرها و باد لاستیک ها	<input type="checkbox"/> جابجایی ضربدری تایرها و تنظیم باد آنها
۱۹	سطح مایع خنک کننده موتور (هر دو سال یا ۴۰۰۰۰ کیلومتر تعویض گردد)	<input type="checkbox"/> بازدید و در صورت نیاز سر ریز گردد
۲۰	باتری خودرو	<input type="checkbox"/> بازدید
۲۱	اتصالات و لوله های گازهای خروجی موتور (شامل حرارت گیر ها و منبع اگزوز)	<input type="checkbox"/> بازدید
۲۲	آچارکشی کامل خودرو	<input type="checkbox"/> کنترل گشتاور پیچ و مهره ها

سرویس انجام شد.

مهر و امضاء نمایندگی:



شرح اقدامات سرویس ادواری ۱۱۵۰۰۰ کیلومتر

برای اطلاع از انجام سرویس‌های ادواری بر روی خودروی خود، ضروری است شرح اقدامات مربوط در جداول مخصوص زیر درج گردد، تا ضمن اطمینان از انجام به موقع سرویس‌ها، توجه به انجام سرویس‌های بعدی نیز مبذول گردد.

ردیف	شرح	اقدامات
۱	روغن موتور به همراه فیلتر روغن	<input type="checkbox"/> تعویض (هر ۵۰۰۰ کیلومتر یا ۳ ماه)
۲	سیستم خنک کاری موتور (رله و فن ها و نشتی از لوله ها و رادیاتور)	<input type="checkbox"/> بازدید
۳	فیلتر هوای موتور	<input type="checkbox"/> بازدید (در صورت نیاز تمیز و یا تعویض گردد)
۴	کلیه چراغ‌های (لامپ‌ها) داخلی و خارجی خودرو	<input type="checkbox"/> بازدید
۵	خلاصی پدال ترمز و رگلاژ ترمز پارک	<input type="checkbox"/> بازدید و تنظیم در صورت نیاز
۶	لنت های ترمز و دیسک ترمز چرخها	<input type="checkbox"/> بازدید
۷	شیلنگ ها و اتصالات و لوله های ترمز از نظر وجود نشتی و سطح روغن ترمز	<input type="checkbox"/> بازدید
۸	زوایای چرخهای جلو و عقب	<input type="checkbox"/> بازدید
۹	سیبک و گردگیرها	<input type="checkbox"/> بازدید
۱۰	تایرها و باد لاستیک ها	<input type="checkbox"/> بازدید و تنظیم باد در صورت نیاز
۱۱	سطح مایع خنک کننده موتور (هر دو سال یا ۴۰۰۰۰ کیلومتر تعویض گردد)	<input type="checkbox"/> بازدید و در صورت نیاز سر ریز گردد

سرویس انجام شد.

مهر و امضاء نمایندگی:



LIFAN B20

www.kermanmotor.ir

۲۴

خدمات کارشناسی ۸۰۰

شرح اقدامات سرویس ادواری ۱۲۰۰۰۰ کیلومتر

برای اطلاع از انجام سرویس‌های ادواری بر روی خودروی خود، ضروری است شرح اقدامات مربوط در جداول مخصوص زیر درج گردد، تا ضمن اطمینان از انجام به موقع سرویس‌ها، توجه به انجام سرویس‌های بعدی نیز مبذول گردد.

ردیف	شرح	اقدامات
۱	روغن موتور به همراه فیلتر روغن	<input type="checkbox"/> تعویض (هر ۵۰۰۰ کیلومتر یا ۳ ماه)
۲	سیستم خنک کاری موتور (رله و فن ها و نشستی از لوله ها و رادیاتور)	<input type="checkbox"/> بازدید
۳	فیلتر اتاق (تهویه مطبوع)	<input type="checkbox"/> بازدید (در صورت نیاز تمیز و یا تعویض گردد)
۴	فیلتر هوای موتور	<input type="checkbox"/> بازدید (در صورت نیاز تمیز و یا تعویض گردد)
۵	روغن هیدرولیک فرمان(هر دو سال یا ۲۰۰۰۰ کیلومتر تعویض گردد)	<input type="checkbox"/> تعویض
۶	روغن ترمز (هر ۴۰۰۰۰ کیلومتر یا دو سال)	<input type="checkbox"/> تعویض
۷	کانکتور و اتصالات برقی بدنه و سنسور ها	<input type="checkbox"/> بازدید
۸	باک بنزین ، لوله ها و اتصالات آن و متعلقات سوخت رسانی از نظر وجود نشستی	<input type="checkbox"/> بازدید
۹	تسمه ها از نظر وجود پلیسه ، سائیدگی و کشش (هر دو سال یا ۸۰۰۰۰ کیلومتر تعویض گردد)	<input type="checkbox"/> بازدید
۱۰	شلینگ و سوپاپ تخلیه بخارات کارتل (PCV)	<input type="checkbox"/> بازدید
۱۱	انژکتور	<input type="checkbox"/> شستشو و پاک کردن
۱۲	فیلتر بنزین	<input type="checkbox"/> تعویض
۱۳	شمع های موتور (هر دو سال یا ۴۰۰۰۰ کیلومتر)	<input type="checkbox"/> تعویض



◀ ادامه شرح اقدامات سرویس ادواری ۱۲۰۰۰۰ کیلومتر

۱۴	دریچه گاز برقی	<input type="checkbox"/> شستشو و پاک کردن
۱۵	کلیه چراغ های (لامپ ها) داخلی و خارجی خودرو	<input type="checkbox"/> بازدید
۱۶	خلاصی پدال ترمز و رگلاژ ترمز پارک	<input type="checkbox"/> بازدید و تنظیم در صورت نیاز
۱۷	لنت های ترمز و دیسک ترمز چرخها	<input type="checkbox"/> بازدید
۱۸	شیلنگ ها و اتصالات و لوله های ترمز از نظر وجود نشتی	<input type="checkbox"/> بازدید
۱۹	مکانیزم فرمان	<input type="checkbox"/> بازدید
۲۰	روغن گیربکس مدل اتوماتیک (هر ۶۰۰۰۰ کیلومتر تعویض گردد)	<input type="checkbox"/> تعویض
۲۱	زوایای چرخهای جلو و عقب	<input type="checkbox"/> بازدید
۲۲	سیبک و گردگیرها	<input type="checkbox"/> بازدید
۲۳	کمک فنر ها و ادوات سیستم تعلیق جلو و عقب	<input type="checkbox"/> بازدید
۲۴	تایرها و باد لاستیک ها	<input type="checkbox"/> جابجایی ضربدری تایرها و تنظیم باد آنها
۲۵	سطح مایع خنک کننده موتور (هر دو سال یا ۴۰۰۰۰ کیلومتر تعویض گردد)	<input type="checkbox"/> بازدید و در صورت نیاز سر ریز گردد
۲۶	باتری خودرو	<input type="checkbox"/> بازدید
۲۷	اتصالات و لوله های گازهای خروجی موتور (شامل حرارت گیر ها و منبع اگزوز)	<input type="checkbox"/> بازدید
۲۸	آچارکشی کامل خودرو	<input type="checkbox"/> کنترل گشتاور پیچ و مهره ها

■ سرویس انجام شد.

مهر و امضاء نمایندگی:



LIFAN B20

www.kermanmotor.ir

۲۳۳

خدمات کارآفرینی ۸۰

شرح اقدامات سرویس ادواری ۱۲۵۰۰۰ کیلومتر

برای اطلاع از انجام سرویس‌های ادواری بر روی خودروی خود، ضروری است شرح اقدامات مربوط در جداول مخصوص زیر درج گردد، تا ضمن اطمینان از انجام به موقع سرویس‌ها، توجه به انجام سرویس‌های بعدی نیز مبذول گردد.

ردیف	شرح	اقدامات
۱	روغن موتور به همراه فیلتر روغن	<input type="checkbox"/> تعویض (هر ۵۰۰۰ کیلومتر یا ۳ ماه)
۲	سیستم خنک کاری موتور (رله و فن ها و نشستی از لوله ها و رادیاتور)	<input type="checkbox"/> بازدید
۳	فیلتر هوای موتور	<input type="checkbox"/> بازدید (در صورت نیاز تمیز و یا تعویض گردد)
۴	کلیه چراغ های (لامپ ها) داخلی و خارجی خودرو	<input type="checkbox"/> بازدید
۵	خلاصی پدال ترمز و رگلاژ ترمز پارک	<input type="checkbox"/> بازدید و تنظیم در صورت نیاز
۶	لنت های ترمز و دیسک ترمز چرخها	<input type="checkbox"/> بازدید
۷	شینک ها و اتصالات و لوله های ترمز از نظر وجود نشستی و سطح روغن ترمز	<input type="checkbox"/> بازدید
۸	زوایای چرخهای جلو و عقب	<input type="checkbox"/> بازدید
۹	سیبک و گردگیرها	<input type="checkbox"/> بازدید
۱۰	تایرها و باد لاستیک ها	<input type="checkbox"/> بازدید و تنظیم باد در صورت نیاز
۱۱	سطح مایع خنک کننده موتور (هر دو سال یا ۴۰۰۰۰ کیلومتر تعویض گردد)	<input type="checkbox"/> بازدید و در صورت نیاز سر ریز گردد

سرویس انجام شد.

مهر و امضاء نمایندگی:



شرح اقدامات سرویس ادواری ۱۳۰۰۰۰ کیلومتر

برای اطلاع از انجام سرویس‌های ادواری بر روی خودروی خود، ضروری است شرح اقدامات مربوط در جداول مخصوص زیر درج گردد، تا ضمن اطمینان از انجام به موقع سرویس‌ها، توجه به انجام سرویس‌های بعدی نیز مبذول گردد.

ردیف	شرح	اقدامات
۱	روغن موتور به همراه فیلتر روغن	<input type="checkbox"/> تعویض (هر ۵۰۰۰ کیلومتر یا ۳ ماه)
۲	سیستم خنک کاری موتور (رله و فن‌ها و نشستی از لوله‌ها و رادیاتور)	<input type="checkbox"/> بازدید
۳	فیلتر اتاق (تهویه مطبوع)	<input type="checkbox"/> بازدید (در صورت نیاز تمیز و یا تعویض گردد)
۴	فیلتر هوای موتور	<input type="checkbox"/> بازدید (در صورت نیاز تمیز و یا تعویض گردد)
۵	روغن هیدرولیک فرمان	<input type="checkbox"/> بازدید
۶	کانکتور و اتصالات برقی بدنه و سنسور‌ها	<input type="checkbox"/> بازدید
۷	باک بنزین، لوله‌ها و اتصالات آن و متعلقات سوخت رسانی از نظر وجود نشستی	<input type="checkbox"/> بازدید
۸	تسمه‌ها از نظر وجود پلیسه، سائیدگی و کشش (هر دو سال یا ۸۰۰۰۰ کیلومتر تعویض گردد)	<input type="checkbox"/> بازدید
۹	شلینگ و سوپاپ تخلیه بخارات کارتل (PCV)	<input type="checkbox"/> بازدید
۱۰	کلیه چراغ‌های (لامپ‌ها) داخلی و خارجی خودرو	<input type="checkbox"/> بازدید
۱۱	خلاصی پدال ترمز و رگلاژ ترمز پارک	<input type="checkbox"/> بازدید و تنظیم در صورت نیاز



ادامه شرح اقدامات سرویس ادواری ۱۳۰۰۰۰ کیلومتر

۱۲	لنت های ترمز و دیسک ترمز چرخها	<input type="checkbox"/> بازدید
۱۳	شیلنگ ها و اتصالات و لوله های ترمز از نظر وجود نشتی و سطح روغن ترمز	<input type="checkbox"/> بازدید
۱۴	مکانیزم فرمان	<input type="checkbox"/> بازدید
۱۵	زوایای چرخهای جلو و عقب	<input type="checkbox"/> بازدید
۱۶	سیبک و گردگیرها	<input type="checkbox"/> بازدید
۱۷	کمک فنر ها و ادوات سیستم تعلیق جلو و عقب	<input type="checkbox"/> بازدید
۱۸	تایرها و باد لاستیک ها	<input type="checkbox"/> جابجایی ضربدری تایرها و تنظیم باد آنها
۱۹	سطح مایع خنک کننده موتور (هر دو سال یا ۴۰۰۰۰ کیلومتر تعویض گردد)	<input type="checkbox"/> بازدید و در صورت نیاز سر ریز گردد
۲۰	باتری خودرو	<input type="checkbox"/> بازدید
۲۱	اتصالات و لوله های گازهای خروجی موتور (شامل حرارت گیر ها و منبع انکوز)	<input type="checkbox"/> بازدید
۲۲	آچارکشی کامل خودرو	<input type="checkbox"/> کنترل گشتاور پیچ و مهره ها

سرویس انجام شد.

مهر و امضاء نمایندگی:



شرح اقدامات سرویس ادواری ۱۳۵۰۰۰ کیلومتر

برای اطلاع از انجام سرویس‌های ادواری بر روی خودروی خود، ضروری است شرح اقدامات مربوط در جداول مخصوص زیر درج گردد، تا ضمن اطمینان از انجام به موقع سرویس‌ها، توجه به انجام سرویس‌های بعدی نیز مبذول گردد.

ردیف	شرح	اقدامات
۱	روغن موتور به همراه فیلتر روغن	<input type="checkbox"/> تعویض (هر ۵۰۰۰ کیلومتر یا ۳ ماه)
۲	سیستم خنک کاری موتور (رله و فن ها و نشتی از لوله ها و رادیاتور)	<input type="checkbox"/> بازدید
۳	فیلتر هوای موتور	<input type="checkbox"/> بازدید (در صورت نیاز تمیز و یا تعویض گردد)
۴	فیلتر بنزین (سوخت)	<input type="checkbox"/> تعویض
۵	کلیه چراغ های (لامپ ها) داخلی و خارجی خودرو	<input type="checkbox"/> بازدید
۶	خلاصی پدال ترمز و رگلاژ ترمز پارک	<input type="checkbox"/> بازدید و تنظیم در صورت نیاز
۷	لنت های ترمز و دیسک ترمز چرخها	<input type="checkbox"/> بازدید
۸	شیلنگ ها و اتصالات و لوله های ترمز از نظر وجود نشتی و سطح روغن ترمز	<input type="checkbox"/> بازدید
۹	زوایای چرخهای جلو و عقب	<input type="checkbox"/> بازدید
۱۰	سیبک و گردگیرها	<input type="checkbox"/> بازدید
۱۱	تایرها و باد لاستیک ها	<input type="checkbox"/> بازدید و تنظیم باد در صورت نیاز
۱۲	سطح مایع خنک کننده موتور (هر دو سال یا ۴۰۰۰۰ کیلومتر تعویض گردد)	<input type="checkbox"/> بازدید و در صورت نیاز سر ریز گردد

سرویس انجام شد.

مهر و امضاء نمایندگی:



LIFAN B20

www.kermanmotor.ir

۲۴۷

خدمات کارشناسی ۸۰

شرح اقدامات سرویس ادواری ۱۴۰۰۰۰ کیلومتر

برای اطلاع از انجام سرویس‌های ادواری بر روی خودروی خود، ضروری است شرح اقدامات مربوط در جداول مخصوص زیر درج گردد، تا ضمن اطمینان از انجام به موقع سرویس‌ها، توجه به انجام سرویس‌های بعدی نیز مبذول گردد.

ردیف	شرح	اقدامات
۱	روغن موتور به همراه فیلتر روغن	<input type="checkbox"/> تعویض (هر ۵۰۰۰ کیلومتر یا ۳ ماه)
۲	سیستم خنک کاری موتور (رله و فن ها و نشستی از لوله ها و رادیاتور)	<input type="checkbox"/> بازدید
۳	فیلتر اتاق (تهویه مطبوع)	<input type="checkbox"/> بازدید (در صورت نیاز تمیز و یا تعویض گردد)
۴	فیلتر هوای موتور	<input type="checkbox"/> بازدید (در صورت نیاز تمیز و یا تعویض گردد)
۵	روغن هیدرولیک فرمان (هر دو سال یا ۳۰۰۰۰ کیلومتر تعویض گردد)	<input type="checkbox"/> تعویض
۶	کانکتور و اتصالات برقی بدنه و سنسورها	<input type="checkbox"/> بازدید
۷	باک بنزین ، لوله ها و اتصالات آن و متعلقات سوخت رسانی از نظر وجود نشستی	<input type="checkbox"/> بازدید
۸	تسمه ها از نظر وجود پلیسه ، سائیدگی و کشش (هر دو سال یا ۸۰۰۰۰ کیلومتر تعویض گردد)	<input type="checkbox"/> بازدید
۹	شلینگ و سوپاپ تخلیه بخارات کارتل (PCV)	<input type="checkbox"/> بازدید
۱۰	انژکتور	<input type="checkbox"/> شستشو و پاک کردن
۱۱	دریچه گاز برقی	<input type="checkbox"/> شستشو و پاک کردن
۱۲	کلیه چراغ های (لامپ ها) داخلی و خارجی خودرو	<input type="checkbox"/> بازدید



◀ ادامه شرح اقدامات سرویس ادواری ۱۴۰۰۰۰ کیلومتر

۱۳	خلاصی پدال ترمز و رگلاژ ترمز پارک	<input type="checkbox"/> بازدید و تنظیم در صورت نیاز
۱۴	لنت های ترمز و دیسک ترمز چرخها	<input type="checkbox"/> بازدید
۱۵	شیلنگ ها و اتصالات و لوله های ترمز از نظر وجود نشتی و سطح روغن ترمز	<input type="checkbox"/> بازدید
۱۶	مکانیزم فرمان	<input type="checkbox"/> بازدید
۱۷	زوایای چرخهای جلو و عقب	<input type="checkbox"/> بازدید
۱۸	سیبک و گردگیرها	<input type="checkbox"/> بازدید
۱۹	روغن گیربکس مدل اتوماتیک (هر ۶۰۰۰۰ کیلومتر تعویض گردد)	<input type="checkbox"/> بازدید و در صورت نیاز سر ریز گردد
۲۰	کمک فنر ها و ادوات سیستم تعلیق جلو و عقب	<input type="checkbox"/> بازدید
۲۱	تایرها و باد لاستیک ها	<input type="checkbox"/> جابجایی ضربدری تایرها و تنظیم باد آنها
۲۲	سطح مایع خنک کننده موتور (هر دو سال یا ۴۰۰۰۰ کیلومتر تعویض گردد)	<input type="checkbox"/> بازدید و در صورت نیاز سر ریز گردد
۲۳	باتری خودرو	<input type="checkbox"/> بازدید
۲۴	اتصالات و لوله های گازهای خروجی موتور (شامل حرارت گیر ها و منبع اگزوز)	<input type="checkbox"/> بازدید
۲۵	آچارکشی کامل خودرو	<input type="checkbox"/> کنترل گشتاور پیچ و مهره ها

■ سرویس انجام شد.

مهر و امضاء نمایندگی:



LIFAN B20

www.kermanmotor.ir

۲۴۹

خدمات کارتنی ۸۰

شرح اقدامات سرویس ادواری ۱۴۵۰۰۰ کیلومتر

برای اطلاع از انجام سرویس‌های ادواری بر روی خودروی خود، ضروری است شرح اقدامات مربوط در جداول مخصوص زیر درج گردد، تا ضمن اطمینان از انجام به موقع سرویس‌ها، توجه به انجام سرویس‌های بعدی نیز مبذول گردد.

ردیف	شرح	اقدامات <input type="checkbox"/>
۱	روغن موتور به همراه فیلتر روغن	<input type="checkbox"/> تعویض (هر ۵۰۰۰ کیلومتر یا ۳ ماه)
۲	سیستم خنک کاری موتور (رله و فن ها و نشستی از لوله ها و رادیاتور)	<input type="checkbox"/> بازدید
۳	فیلتر هوای موتور	<input type="checkbox"/> بازدید (در صورت نیاز تمیز و یا تعویض گردد)
۴	کلیه چراغ های (لامپ ها) داخلی و خارجی خودرو	<input type="checkbox"/> بازدید
۵	خلاصی پدال ترمز و رگلاژ ترمز پارک	<input type="checkbox"/> بازدید و تنظیم در صورت نیاز
۶	لنت های ترمز و دیسک ترمز چرخها	<input type="checkbox"/> بازدید
۷	شیلنگ ها و اتصالات و لوله های ترمز از نظر وجود نشستی و سطح روغن ترمز	<input type="checkbox"/> بازدید
۸	زوایای چرخهای جلو و عقب	<input type="checkbox"/> بازدید
۹	سیبک و گردگیرها	<input type="checkbox"/> بازدید
۱۰	تایرها و باد لاستیک ها	<input type="checkbox"/> بازدید و تنظیم باد در صورت نیاز
۱۱	سطح مایع خنک کننده موتور (هر دو سال یا ۴۰۰۰۰ کیلومتر تعویض گردد)	<input type="checkbox"/> بازدید و در صورت نیاز سر ریز گردد

سرویس انجام شد.

مهر و امضاء نمایندگی:



شرح اقدامات سرویس ادواری ۱۵۰۰۰ کیلومتر

برای اطلاع از انجام سرویس‌های ادواری بر روی خودروی خود، ضروری است شرح اقدامات مربوط در جداول مخصوص زیر درج گردد، تا ضمن اطمینان از انجام به موقع سرویس‌ها، توجه به انجام سرویس‌های بعدی نیز مبذول گردد.

ردیف	شرح	اقدامات
۱	روغن موتور به همراه فیلتر روغن	<input type="checkbox"/> تعویض (هر ۵۰۰۰ کیلومتر یا ۳ ماه)
۲	سیستم خنک کاری موتور (رله و فن ها و نشستی از لوله ها و رادیاتور)	<input type="checkbox"/> بازدید
۳	فیلتر اتاق (تهویه مطبوع)	<input type="checkbox"/> بازدید (در صورت نیاز تمیز و یا تعویض گردد)
۴	فیلتر هوای موتور	<input type="checkbox"/> بازدید (در صورت نیاز تمیز و یا تعویض گردد)
۵	فیلتر بنزین	<input type="checkbox"/> تعویض
۶	روغن هیدرولیک فرمان	<input type="checkbox"/> بازدید و سرریز در صورت نیاز
۷	کانکتور و اتصالات برقی بدنه و سنسور ها	<input type="checkbox"/> بازدید
۸	باک بنزین ، لوله ها و اتصالات آن و متعلقات سوخت رسانی از نظر وجود نشستی	<input type="checkbox"/> بازدید
۹	تسمه ها از نظر وجود پلیسه ، سائیدگی و کشش (هر دو سال یا ۸۰۰۰۰ کیلومتر تعویض گردد)	<input type="checkbox"/> بازدید
۱۰	شلیپینگ و سوپاپ تخلیه بخارات کارتل (PCV)	<input type="checkbox"/> بازدید
۱۱	کلیه چراغ های (لامپ ها) داخلی و خارجی خودرو	<input type="checkbox"/> بازدید
۱۲	خلاصی پدال ترمز و رگلاژ ترمز پارک	<input type="checkbox"/> بازدید و تنظیم در صورت نیاز



ادامه شرح اقدامات سرویس ادواری ۱۵۰۰۰۰ کیلومتر

۱۲	لنت های ترمز و دیسک ترمز چرخها	<input type="checkbox"/> بازدید
۱۴	شیلنگ ها و اتصالات و لوله های ترمز از نظر وجود نشتی و سطح روغن ترمز	<input type="checkbox"/> بازدید
۱۵	مکانیزم فرمان	<input type="checkbox"/> بازدید
۱۶	زوایای چرخهای جلو و عقب	<input type="checkbox"/> بازدید
۱۷	سیبک و گردگیرها	<input type="checkbox"/> بازدید
۱۸	کمنک فنر ها و ادوات سیستم تعلیق جلو و عقب	<input type="checkbox"/> بازدید
۱۹	تایرها و باد لاستیک ها	<input type="checkbox"/> جابجایی ضربدری تایرها و تنظیم باد آنها
۲۰	سطح مایع خنک کننده موتور (هر دو سال یا ۴۰۰۰۰ کیلومتر تعویض گردد)	<input type="checkbox"/> بازدید در صورت نیاز سر ریز گردد
۲۱	باتری خودرو	<input type="checkbox"/> بازدید
۲۲	اتصالات و لوله های گازهای خروجی موتور (شامل حرارت گیر ها و منبع اگزوز)	<input type="checkbox"/> بازدید
۲۳	آچارکشی کامل خودرو	<input type="checkbox"/> کنترل گشتاور پیچ و مهره ها

■ سرویس انجام شد.

مهر و امضاء نمایندگی:

○ خدمات ارائه شده توسط نمایندگی های مجاز تحت شرایط گارانتی (با مهر و امضاء معتبر است).

ردیف	شرح خدمات	کد گارانتی	کیلومتر	تاریخ پذیرش	مهر و امضاء



LIFAN B20

www.kermanmotor.ir

خدمات گارانتی ۸۰

لیست نمایندگی های مجاز شرکت کرمان موتور

ردیف	شهر	صاحب امتیاز	نوع نمایندگی	کد	کد شهر	تلفن واحد فروش	تلفن واحد خدمات پس از فروش	فاکس	آدرس
۱	تبریز	شرکت تیزران خودرو (علیپور)	فروش و خدمات پس از فروش	۱۰۰۱	۴۱	۳۲۸۶۱۱۴۳	۳۲۸۶۱۱۴۰	۳۲۸۶۱۱۳۶	سه راهی فرودگاه، کیلومتر ۲ جاده مرند شرکت تیزران خودرو
۲	تبریز	شرکت بانیان خودرو خودکار (خودکار)	فروش و خدمات پس از فروش	۱۰۰۲	۴۱	۳۵۵۱۲۷۲۴ ۳۵۵۱۶۵۶۶	۳۶۳۷۹۰۲۰-۴	۳۵۵۱۲۷۲۳ ۳۶۳۷۹۰۲۵	واحد فروش: فلکه باغ گلستان، ابتدای خیابان امام خمینی، شرکت بانیان خودرو خودکار واحد خدمات پس از فروش: جاده تبریز به تهران، بعد از میدان بسیج، کرکج
۳	مراغه	شرکت رصد خودرو مراغه (فرخنده حال)	فروش و خدمات پس از فروش	۱۰۰۳	۴۱	۳۷۲۷۶۸۶۸-۷۴	۳۷۲۷۶۸۶۸	۳۷۲۷۶۸۷۱	مراغه، جنب میدان مادر شرکت رصد خورو مراغه
۴	سراب	داوودی	فروش و خدمات پس از فروش	۱۰۰۴	۴۱	۴۳۳۳۴۱۳۳		۴۳۳۳۴۰۹۰	سراب، ابتدای جاده اردبیل روبروی اداره منابع طبیعی
۵	تبریز	بهمنی	فروش	۱۰۰۶	۴۱	۳۶۶۶۲۲۲۴		۳۶۶۶۲۲۲۵	اتوبان پاسداران، بالاتر از لاله پارک، خیابان ولیعصر دوم جنوبی، نبش دهخداي دهم
۶	تبریز	بهمنی	خدمات پس از فروش	۱۰۰۷	۴۱	۳۶۳۷۱۷۳۱		۳۶۳۷۱۲۶۷	کیلومتر ۱ جاده تبریز تهران نرسیده به سه راهی اهر، نبش کوی مخترع



ردیف	شهر	صاحب امتیاز	نوع نمایندگی	کد	کد شهر	تلفن واحد فروش	تلفن واحد خدمات پس از فروش	فاکس	آدرس
۷	ارومیه	جوآنمنش	فروش و خدمات پس از فروش	۱۱۰۱	۴۴	۳۲۷۲۲۲۸۷ ۳۲۷۲۰۰۸۵	۳۲۷۲۰۱۴۶	۳۲۷۲۰۱۴۱	جاده سلماس، بلوار بسیج، کیلومتر ۳ روبروی دانشگاه آزاد
۸	ارومیه	جوآنمنش	فروش	۱۱۰۳	۴۴	۳۲۳۸۲۰۰۱		۳۲۳۸۲۰۰۰	بلوار شیخ شلتوت، جنب بانک ملی
۹	سلماس	منسوبی	فروش و خدمات پس از فروش	۱۱۰۴	۴۴	۳۵۲۲۴۶۷۳		۳۵۲۲۴۶۷۳	سلماس، جاده تبریز، جنب نیروگاه برق
۱۰	خوی	شکاری	فروش و خدمات پس از فروش	۱۱۰۶	۴۴	۳۶۴۵۸۳۲۵		۳۶۴۵۸۳۲۷	خوی، بلوار مطهری، میدان شهید نصرالهی
۱۱	ارومیه	غلام زاده	فروش و خدمات پس از فروش	۱۱۰۷	۴۴	۳۲۳۷۷۷۸۸	۳۲۳۶۰۵۹۳	۳۲۳۶۹۸۵۶	خیابان شیخ شلتوت، جنب بانک سپه، پلاک ۶۰۲
۱۲	اردبیل	فصاحتی	فروش و خدمات پس از فروش	۱۲۰۱	۴۵	۳۳۶۱۱۳۰۵	۳۳۶۱۲۵۳۲	۳۳۶۱۰۱۲۹	خیابان بعثت، نرسیده به میدان ایثار

ردیف	شهر	صاحب امتیاز	نوع نمایندگی	کد	کد شهر	تلفن واحد فروش	تلفن واحد خدمات پس از فروش	فاکس	آدرس
۱۳	اردبیل	علیزاده	فروش و خدمات پس از فروش	۱۲۰۲	۴۵	۳۳۸۲۳۵۷۹	۳۳۸۲۳۵۸۰	۳۳۸۲۳۵۷۸	خیابان جام جم، جنب بانک ملت
۱۴	اصفهان	حاج نیلی	فروش و خدمات پس از فروش	۱۳۰۱	۳۱	۳۶۲۶۱۱۸۱-۳	۳۶۲۶۱۱۸۱-۳	۳۶۲۵۲۸۲۸	خیابان ارتش، جنب پل هوایی حسین آباد شماره ۳۳۱
۱۵	اصفهان	بشتام	فروش و خدمات پس از فروش	۱۳۰۲	۳۱	۳۳۲۰۶۳۶۱	۳۳۲۰۶۳۶۲	۳۳۲۰۶۳۳۰	خیابان امام خمینی، نبش چهار راه امام رضا
۱۶	شهرضا	گلابی	فروش و خدمات پس از فروش	۱۳۰۳	۳۱	۵۳۲۸۷۲۵۳-۵۳۲۸۷۴۱۴	۵۳۲۸۷۴۱۵	۵۳۲۸۷۲۵۴	شهرضا اول جاده شیراز، شهرک امیرکبیر جنب بانک صادرات
۱۷	اصفهان	شرکت حافظ قطعات (یاوری)	فروش و خدمات پس از فروش	۱۳۰۴	۳۱	۳۳۸۶۸۹۰۰		۳۳۸۶۷۳۳۵	خیابان امام خمینی، شهرک صنعتی امیرکبیر بلوار عطاءالملک
۱۸	فولادشهر	فیروزبخش	خدمات پس از فروش	۱۳۰۵	۳۱	۵۲۶۴۷۴۸۰	۵۲۶۴۷۴۸۱-۲	۵۲۶۳۳۰۳۷	فولاد شهر، سایت صنعتی، فرعی سوم
۱۹	نابین	شرکت سریع کار آسیا (افشاری)	فروش و خدمات پس از فروش	۱۳۰۶	۳۱	۴۶۲۵۱۹۷۱	۴۶۲۵۱۹۷۲	۴۶۲۵۱۹۷۴	خیابان امام خمینی، روبروی مسجدالرضا ساختمان افشاری

ردیف	شهر	صاحب امتیاز	نوع نمایندگی	کد	کد شهر	تلفن واحد فروش	تلفن واحد خدمات پس از فروش	فاکس	آدرس
۲۰	مبارکه	اعتمادی	فروش و خدمات پس از فروش	۱۳۰۷	۳۱	۵۲۴۰۱۳۱۴	۵۲۴۱۱۵۹۷	۵۲۴۰۱۳۱۴	مبارکه، انتهای خیابان حافظ غربی نبش میدان شهدا
۲۱	کاشان	فخارزاده	فروش و خدمات پس از فروش	۱۳۰۸	۳۱	۵۵۵۷۲۷۵۱	۵۵۵۷۲۷۵۲	۵۵۵۷۲۷۵۲	میدان مدخل، میدان گاز، ابتدای بلوار نوش آباد
۲۲	شاهین شهر	کریمی مقدم	فروش و خدمات پس از فروش	۱۳۰۹	۳۱	۴۵۲۴۳۴۱۵		۴۵۲۷۴۵۴۶	خیابان سعدی شمالی، خیابان صبا
۲۳	اصفهان	شرکت آسیا بانژ (خلیل زاده)	فروش و خدمات پس از فروش	۱۳۱۰	۳۱	۳۴۵۸۶۰۷۰	۳۴۵۸۱۷۷۶	۳۴۵۸۱۷۴۹۰	اتوبان چمران، بعد از خیابان آل محمد جنب بانک تجارت
۲۴	کرج	صفری	فروش و خدمات پس از فروش	۱۴۰۲	۲۶	۳۴۳۳۳۴۳۹ ۳۴۳۳۳۴۳۶	۳۴۳۳۳۴۳۵ ۳۴۳۳۳۴۳۶	۳۴۳۳۳۴۳۹	باغستان غربی، بلوار پرستار، پلاک ۴۵
۲۵	کرج	باقری	فروش	۱۴۰۳	۲۶	۳۲۷۳۸۰۶۰		۳۲۷۳۸۰۷۳	بلوار دانش آموز بین میدان مادر و هفت تیر نرسیده به چهارراه دولت آباد، ساختمان سپهر
۲۶	مارلیک	شاه محمدی	فروش	۱۴۰۴	۲۱	۶۵۱۵۷۹۷۹		۶۵۱۰۴۷۲۱	مارلیک، بلوار ابوعلی سینا (سه بانده)، بین نرگس و نسترن

ردیف	شهر	صاحب امتیاز	نوع نمایندگی	کد	کد شهر	تلفن واحد فروش	تلفن واحد خدمات پس از فروش	فاکس	آدرس
۲۷	کرج	باقری	فروش	۱۴۰۷	۲۶	۳۴۲۰۴۹۲۹		۳۴۲۰۵۷۰۸	گوهردشت، میدان طالقانی، اول رستخیز روبروی پمپ بنزین پلاک ۱۵۹
۲۸	کرج	آزموده فرد	خدمات پس از فروش	۱۴۰۸	۲۶	۳۴۲۰۸۹۸۶		۳۴۲۰۸۹۸۶	گوهردشت، بلوار انقلاب، نبش خیابان درخشیده
۲۹	کرج	سلیمی	فروش و خدمات پس از فروش	۱۴۰۹	۲۶	۳۶۶۰۰۶۸۰ ۳۶۶۰۰۶۸۱	۳۶۶۳۶۶۶۸ ۳۶۶۳۶۶۶۹	۳۶۶۳۶۶۷۰	جاده ملارد، خیابان گلستان ۲۹ (پیک)، پلاک ۲۱
۳۰	کرج	آزموده فرد	فروش	۱۴۱۰	۲۶	۳۴۲۱۱۰۸۰		۳۴۴۶۷۳۵۲	خیابان شهید بهشتی، نبش دهقان ویلاي دوم
۳۱	کرج	برشان	فروش	۱۴۱۱	۲۶	۳۳۵۲۵۴۸۱		۳۳۵۲۵۴۴۵	مهرشهر، بلوار امامزاده طاهر نرسیده به پمپ بنزین
۳۲	کرج	ابراهیمی	فروش و خدمات پس از فروش	۱۴۱۲	۲۶	۳۲۳۰۷۸۴۰	۳۲۳۰۱۹۹۳-۳۲۳۰۷۸۴۰	۳۲۳۰۷۸۶۳	بلوار خلیج آباد، نبش کوچه اقبال ثانی
۳۳	ایلام	رئیزی	فروش و خدمات پس از فروش	۱۵۰۱	۸۴	۳۳۳۸۴۰۲۶ ۳۳۳۸۴۰۲۶		۳۳۳۸۴۰۲۶	بلوار آزادی، نبش کربلای یکم
۳۴	بوشهر	کاردانی	فروش و خدمات پس از فروش	۱۶۰۱	۷۷	۳۳۳۳۵۲۶۰		۳۳۴۵۲۸۷۶	واحد فروش: بعد از پمپ بنزین مرکز شهر خیابان تنگستان، روبروی ایران پیمای واحد خدمات پس از فروش: میدان آزادی ابتدای جاده نیروگاه، جنب دلوار کشتی

ردیف	شهر	صاحب امتیاز	نوع نمایندگی	کد کد	شهر	کد	تلفن واحد فروش	تلفن واحد خدمات پس از فروش	فاکس	آدرس
۳۵	دیر	بحرانی	فروش و خدمات پس از فروش	۱۶۰۲	۷۷	۳۵۴۲۸۶۰۸	۳۵۴۲۸۶۰۸	۳۵۴۲۸۶۰۸	دیر، کیلومتر یک جاده ساحلی دیر به بوشهر	
۳۶	تهران	تعمیرگاه مرکزی شماره ۱ (لیفان)	خدمات پس از فروش	۱۷۰۱	۲۱	۴۴۹۸۶۵۶۱-۳	۴۴۹۸۶۵۶۱-۳	۴۴۹۸۶۵۶۰	کیلومتر ۱۶ جاده مخصوص کرج، بلوار کرمان خودرو، بلوارنخل	
۳۷	تهران	شرکت هویک پارس(هویک)	فروش و خدمات پس از فروش	۱۷۰۳	۲۱	۲۲۵۲۳۵۷۳	۲۲۵۱۲۴۴۹	۲۲۵۲۳۷۶	خیابان رسالت، ۱۶ متری اول شمالی روبروی مسجد حجت، پلاک ۵۱	
۳۸	تهران	شرکت اوج صنعت غرب (مشایخ)	فروش و خدمات پس از فروش	۱۷۰۷	۲۱	۴۴۵۲۳۶۰۴ ۴۴۵۰۳۰۷۷	۴۴۵۲۳۶۰۴	۴۴۵۶۸۳۷۴	میدان آزادی، کیلومتر ۶ جاده مخصوص کرج، نرسیده به تهرانسر(بلوار گلها)، سمت چپ	
۳۹	ری	سلیمانی پور	فروش و خدمات پس از فروش	۱۷۰۸	۲۱	۳۳۷۶۶۱۶۱	۳۳۷۶۶۱۶۱	۳۳۷۴۲۶۷۰	ری، خیابان ابن بابویه میدان صفائیه شهید عبدالملکی پلاک ۸	
۴۰	تهران	تعمیرگاه مرکزی شماره ۴(شرکت باداران گستر ایرسا)	فروش و خدمات پس از فروش	۱۷۰۹	۲۱	۷۷۲۳۳۴۱۰ ۷۷۹۶۶۵۶۱	۷۷۱۲۰۱۱۲-۳	۷۷۲۳۳۴۹۹	خیابان دماوند، بعد از سه راه تهرانپارس نرسیده به خیابان اتحاد، پلاک ۱۰۵۶	
۴۱	تهران	تعمیرگاه مرکزی شماره ۲ (JAC)	فروش و خدمات پس از فروش	۱۷۱۱	۲۱	۴۴۹۸۲۰۰۲	۴۴۹۸۲۰۰۳-۴	۴۴۹۸۱۴۸۸۴	کیلومتر ۱۶ جاده مخصوص کرج، بلوار کرمان خودرو، بلوارنخل	

ردیف	شهر	صاحب امتیاز	نوع نمایندگی	کد	کد شهر	تلفن واحد فروش	تلفن واحد خدمات پس از فروش	فاکس	آدرس
۴۲	تهران	هژبری هوتکی	فروش و خدمات پس از فروش	۱۷۱۳	۲۱	۷۷۵۹۵۹۷۰		۷۷۵۴۱۷۷۲	خیابان دماوند، بین امام علی و سیلان روبروی بی آر تی فرودگاه
۴۳	تهران	مددی مهر	فروش و خدمات پس از فروش	۱۷۱۴	۲۱	۵۵۳۲۰۹۰۸	۵۵۳۲۱۷۰۲	۵۵۳۲۰۹۱۲	بزرگراه بعثت، خیابان خزانه شمالی، چهارراه باغ آذری، خیابان رسول عالی، پلاک ۷
۴۴	تهران	تعمیرگاه مرکزی شماره ۳ (شرکت پشتیبان خدمات رهپو صنعت پیشرو)	فروش و خدمات پس از فروش	۱۷۱۵	۲۱	۶۶۸۱۹۸۱۸	۶۶۸۰۴۰۴۰	۶۶۸۰۴۰۴۰	بعد از میدان شیر پاستوریزه جنب بازار استیل ایران
۴۵	تهران	شرکت آوا خودرو همراه (غلامی)	خدمات در محل	۱۷۱۶	۲۱	۶۶۶۴۴۱۳۶		۶۶۶۴۴۱۳۶	چهارراه یافت آباد، میدان معلم، طبقه همکف پلاک ۹۰
۴۶	تهران	شرکت عمران خودرو حامی (تیرانداز)	خدمات پس از فروش	۱۷۱۹	۲۱	۶۶۰۰۲۰۳۰		۶۶۰۰۴۹۶۹	خیابان آزادی، روبروی دانشگاه شریف خیابان حیدرتاش، پلاک ۴۰
۴۷	تهران	بداخشان	خدمات در محل	۱۷۲۰	۲۱	۶۶۲۷۰۱۵۰		۶۶۲۷۰۱۳۴	خیابان خلیج فارس، روبروی بانک اقتصاد نوین، ساختمان قائم، پلاک ۳۳۳

ردیف	شهر	صاحب امتیاز	نوع نمایندگی	کد	کد شهر	تلفن واحد فروش	تلفن واحد خدمات پس از فروش	فاکس	آدرس
۴۸	پاکدشت	عسگری فر	فروش و خدمات پس از فروش	۱۷۲۱	۲۱	۳۶۴۶۵۷۱۱		۳۶۴۶۳۲۴۵	پاکدشت، جنب جرثقیل گلستان، پلاک ۷۷۷
۴۹	تهران	شرکت نوید هنر آبادگان(عباسی)	فروش	۱۷۲۲	۲۱	۶۶۶۳۱۱۲۹		۶۶۶۳۱۱۳۴	۲۰متری یافت آباد شرقی، پلاک ۲۷، طبقه اول
۵۰	شهریار	حدادی	فروش و خدمات پس از فروش	۱۷۲۳	۲۱	۶۵۴۰۹۲۰۰	۶۵۴۱۱۱۴۹	۶۵۴۰۹۲۰۴	شهریار، میدان جهاد، بلوار شورا، نبش میدان جعفریه
۵۱	تهران	شکاری	فروش	۱۷۲۴	۲۱	۶۵۱۵۱۵۲۲		۶۵۱۷۳۶۴۳	جاده ملارد، بعد از سه راه اندیشه، نرسیده به خیابان شهید صدوقی
۵۲	تهران	محمدی	فروش و خدمات پس از فروش	۱۷۲۵	۲۱	۴۴۵۹۳۹۶۹ ۴۴۵۹۳۶۶۵	۴۴۵۹۳۹۹۴ ۴۴۵۱۸۳۱۰	۴۴۵۹۳۰۷۱	کیلومتر ۱۰ جاده مخصوص، روبروی رنگ هاولوکس
۵۳	تهران	صادقی توحیدی	فروش و خدمات پس از فروش	۱۷۲۶	۲۱	۴۶۸۹۹۶۰۰	۴۶۸۹۹۶۰۰	۴۶۸۹۹۵۰۱	کیلومتر ۱۹ جاده قدیم، جنب پل قلعه حسن خان، پلاک ۵۸
۵۴	تهران	مومنی	فروش	۱۷۳۰	۲۱	۷۷۶۲۶۹۸۵-۷		۷۷۶۲۶۹۸۸	خیابان شریعتی، پایین تراز بهار شیراز نبش میثاق ۴، پلاک ۲۷۶



ردیف	شهر	صاحب امتیاز	نوع نمایندگی	کد	کد شهر	تلفن واحد فروش	تلفن واحد خدمات پس از فروش	فاکس	آدرس
۵۵	تهران	پایدار فرد	فروش	۱۷۳۱	۲۱	۲۲۸۴۰۰۸۸		۲۲۸۴۰۰۸۸	خیابان پاسداران، بین نگارستان ششم و هفتم پلاک ۱۶۷، طبقه اول
۵۶	تهران	شرکت آدوینس خودرو (یعقوبیان)	فروش	۱۷۳۲	۲۱	۸۸۶۱۸۶۵۰۰۳		۸۸۶۲۳۰۹۹	ونک خیابان ملاصدرا، شیراز شمالی، دانشور شرقی پلاک ۲۶، طبقه هفتم واحد E۷
۵۷	تهران	خسروانی	فروش	۱۷۳۳	۲۱	۶۶۰۱۵۵۰۲		۶۶۰۶۹۰۵۹	خیابان آزادی، خیابان جیحون، نرسیده به چهار راه طوس سمت چپ پلاک ۷۲۵
۵۸	تهران	میرزایی	فروش	۱۷۳۴	۲۱	۸۸۴۳۳۶۸۴		۸۸۴۰۵۹۴۸	خیابان مطهری، بعد از خیابان سهرودی نیکران خودرو، پلاک ۶۹
۵۹	تهران	خرمی	فروش	۱۷۳۶	۲۱	۸۸۹۶۶۹۶۶		۸۸۹۶۶۹۶۵	خیابان دکتر فاطمی، بین خیابان کاج و پروین اعتصامی پ ۱۳۵
۶۰	تهران	خانم غلامی	فروش	۱۷۳۹	۲۱	۶۶۴۴۴۵۲۸		۶۶۴۳۴۹۵۳	چهار راه یافت آباد، بلوار معلم، میدان معلم پلاک ۱
۶۱	تهران	شرکت دنیز پارس آریا (بیک زاده)	فروش	۱۷۴۲	۲۱	۴۴۶۹۷۶۳۱ ۴۴۶۷۱۰۸۵		۴۴۶۷۱۰۸۵	اکباتان، بلوار شهید نفیسی پلاک ۱۵ ساختمان آراین طبقه سوم واحد ۱۳

ردیف	شهر	صاحب امتیاز	نوع نمایندگی	کد	کد شهر	تلفن واحد فروش	تلفن واحد خدمات پس از فروش	فاکس	آدرس
۶۲	اسلامشهر	مقدسی	فروش	۱۷۴۶	۲۱	۵۶۱۲۲۲۱۲-۱۴		۵۶۱۲۲۲۱۴	اسلامشهر، نیش خیابان آیت اله کاشانی
۶۲	تهران	شرکت فضل یکد جنوب (زیبایی)	فروش	۱۷۴۷	۲۱	۲۶۷۵۰۰۹۲		۲۶۷۵۰۳۸۳	اقدسیه، ابتدای بلوار ارتش، روبروی باغ بهشت
۶۴	تهران	خدامدی	فروش	۱۷۴۸	۲۱	۴۴۴۲۷۹۳۶		۴۴۶۱۷۴۳۱	بزرگراه ستاری، خیابان میرزابابایی پلاک ۱۹۰
۶۵	تهران	مرادی	فروش	۱۷۵۱	۲۱	۲۲۲۲۲۴۴۸		۲۶۱۴۲۴۳۳	اتوبان رسالت، بعد از خیابان کرمان، نرسیده به میدان رسالت، پلاک ۸۲۴
۶۶	تهران	رفیعی نیا	فروش	۱۷۵۲	۲۱	۶۶۴۳۴۳۱۲		۶۶۴۳۷۹۱۰	خیابان آزادی، نرسیده به بزرگراه نواب خیابان رودکی، تقاطع خیابان کلهر
۶۷	تهران	شرکت پشتیبان خدمات رهپو صنعت پیشرو	فروش	۱۷۵۳	۲۱	۴۴۴۵۳۶۱۲		۴۴۴۵۳۶۱۴	سردار جنگل، چهارراه مخابراتی، پلاک ۶۸
۶۸	تهران	شرکت اوج صنعت غرب (مشایخ)	فروش	۱۷۵۴	۲۱	۵۵۴۰۱۲۱۳		۵۵۴۰۷۶۵۴	میدان قزوین، خیابان قزوین، خیابان غفاری پلاک ۵۸

ردیف	شهر	صاحب امتیاز	نوع نمایندگی	کد	کد شهر	تلفن واحد فروش	تلفن واحد خدمات پس از فروش	فاکس	آدرس
۶۹	تهران	شرکت کیان خودرو نقش رستم	فروش	۱۷۵۶	۲۱	۴۴۸۲۹۵۸۹ ۴۴۸۲۹۴۸۹		۴۴۸۲۹۸۶۳	جنت آباد شمالی، بالاتراز اتوبان نبایش نبش ۲۰ متری گلستان غربی، پلاک ۳۰۴
۷۰	تهران	شرکت بادران گستر ایرسا (علوی نسب)	فروش	۱۷۵۹	۲۱	۳۳۷۸۷۴۹۸- ۳۳۷۸۷۶۷۱		۳۳۲۵۲۳۶۹	خیابان پیروزی، نبش خیابان فارابی، پلاک ۸۰۸
۷۱	تهران	شرکت بادران گستر ایرسا (علوی نسب)	فروش	۱۷۶۰	۲۱	۷۷۲۲۸۲۰۴ ۷۷۲۲۸۱۹۵		۷۷۲۲۷۸۴۱	خیابان فرجام، بین خیابان آیت و خیابان حیدرآبائی
۷۲	تهران	نیکوکار	فروش	۱۷۶۱	۲۱	۲۲۹۸۷۸۹۲-۳		۲۲۹۸۷۸۸۰	پاسداران، خیابان ساقدوش، جنب تالار ساقدوش
۷۳	تهران	رفیعی نیا	فروش	۱۷۶۲	۲۱	۳۳۵۴۳۲۱ - ۳۳۵۴۳۲۶		۳۳۵۴۹۴۲۵	خیابان ۱۷ شهریور، پایین تراز اتوبان محلاتی (آهنگ)، بالاتراز بلوار قیام، روبروی مسجد سلمان
۷۴	تهران	حسینی	فروش	۱۷۶۳	۲۱	۵۵۲۸۲۱۹۴		۵۵۲۸۲۱۹۶	چهاردانگه، میدان مصلی بازار بزرگ امام رضا، پلاک ۸۱، بلوک A
۷۵	تهران	شرکت عمران خودرو حامی(تیراندان)	فروش	۱۷۶۴	۲۱	۶۶۹۶۴۸۱۰		۶۶۴۶۸۶۸۳	خیابان کارگر، بالاتراز میدان پاستور، پلاک ۱۰۶۱

ردیف	شهر	صاحب امتیاز	نوع نمایندگی	کد	کد شهر	تلفن واحد فروش	تلفن واحد خدمات پس از فروش	فاکس	آدرس
۷۶	تهران	شرکت عمران خودرو حامی (تیرانداز)	فروش	۱۷۶۵	۲۱	۸۸۳۱۸۵۱۰		۸۸۳۱۸۵۰۹	خیابان مطهری، خیابان جم، پلاک ۶۴
۷۷	تهران	بهریزی	فروش	۱۷۶۷	۲۱	۶۶۵۹۲۰۶۷		۶۶۴۳۷۰۸۰	خیابان جمالزاده شمالی، بعد از خیابان باقرخان، نبش کوی شیبانی
۷۸	تهران	خانم زاهدی وفا	فروش	۱۷۶۸	۲۱	۶۶۵۰۲۵۸۴		۶۶۵۰۲۵۸۴	خیابان ستارخان، روبروی خیابان نیایش
۷۹	تهران	محمدی	فروش	۱۷۷۰	۲۱	۸۸۲۷۲۳۱۸-۱۹ ۸۸۵۷۲۸۶۸		۸۸۰۹۹۲۹۸	سعادت آباد، بلوار دریا، بین تقاطع فرحزادی و پاکنژاد
۸۰	تهران	گلریز	فروش	۱۷۷۱	۲۱	۲۲۶۲۲۷۸۵		۲۲۶۲۲۷۸۸	خیابان شریعتی، خیابان شهید کلاهدوز نرسیده به بلوار کاوه، نبش کوچه موسوی
۸۱	بروجن	بنایی	فروش و خدمات پس از فروش	۱۸۰۱	۳۸	۳۴۲۲۱۷۷۹		۳۴۲۳۶۹۶۹	بروجن، جاده مبارکه روبروی پمپ بنزین ایتم
۸۲	شهرکرد	رضایی	فروش و خدمات پس از فروش	۱۸۰۲	۳۸	۳۲۲۷۹۱۵۱	۳۲۲۷۹۱۵۳	۳۲۲۷۹۱۵۴	خیابان فردوسی جنوبی، پلاک ۲۳

ردیف	شهر	صاحب امتیاز	نوع نمایندگی	کد	کد شهر	تلفن واحد فروش	تلفن واحد خدمات پس از فروش	فاکس	آدرس
۸۳	بیرجند	غازی زاده	فروش و خدمات پس از فروش	۱۹۰۲	۵۶	۳۲۴۴۶۵۰۹ ۴۴۴۶۵۰۹		۳۲۴۴۶۸۹۶	فلکه توحید، بلوار سید جمال الدین اسدآبادی، جنب سالن پذیرایی سی گل
۸۴	مشهد	تعمیرگاه مرکزی مشهد (عاکف)	فروش و خدمات پس از فروش	۲۰۰۱	۵۱	۳۸۵۹۱۹۱۰ ۳۸۵۲۶۰۰۹	۳۶۶۷۵۰۰۷	۳۸۵۲۸۰۱۶ ۳۶۶۶۳۱۵۱	واحد فروش: میدان عدل خمینی، نبش خرمشهر ۱۷ واحد خدمات پس از فروش: جاده قوچان آزادی ۱۱۷
۸۵	مشهد	هادی زاده	فروش و خدمات پس از فروش	۲۰۰۶	۵۱	۳۶۰۷۱۰۷۰	۳۵۵۹۳۵۵۳	۳۵۵۹۳۵۵۲ ۳۶۰۸۸۷۸۰	واحد فروش: بلوار وکیل آباد بین ۱۹ و ۲۱ نرسیده به پل هاشمیه واحد خدمات پس از فروش: خیابان شاندیز بین مدرس ۱۴ و ۱۶
۸۶	سبزوار	علی آبادی	فروش و خدمات پس از فروش	۲۰۰۷	۵۱	۴۴۲۹۳۳۳۱	۴۴۴۹۳۵۳	۴۴۲۹۳۳۲۸	خیابان آیت اله دستغیب، جنب دستغیب ۲۸
۸۷	قوچان	بابایی	فروش و خدمات پس از فروش	۲۰۰۸	۵۱	۴۷۲۱۷۱۱۱-۱۲	۴۷۲۲۲۹۱۴	۴۷۲۱۷۱۱۳	بعد از میدان ورزش ضلع شمالی بلوار امام رضا روبروی دانشگاه سماء
۸۸	گناباد	نوری	فروش و خدمات پس از فروش	۲۰۰۹	۵۱	۵۷۲۲۶۹۵۱-۲	۵۷۲۶۰۹۰۱-۳	۵۷۲۲۸۹۰۷	خیابان سعدی، نبش سعدی ۲۱

ردیف	شهر	صاحب امتیاز	نوع نمایندگی	کد	کد شهر	تلفن واحد فروش	تلفن واحد خدمات پس از فروش	فاکس	آدرس
۸۹	مشهد	عاکف	فروش	۲۰۱۰	۵۱	۳۸۴۸۰۴۳۳		۳۸۴۸۰۴۳۴	سه راه ادبیات، خیابان اسدالله نبش اسدالله زاده هشتم
۹۰	نیشابور	زرندی	فروش و خدمات پس از فروش	۲۰۱۱	۵۱	۴۳۳۳۵۷۷۵ ۴۳۳۴۲۰۲۰ ۴۳۳۴۲۱۲۱		۴۳۳۳۴۴۳۲	خیابان سی متری طالقانی، حد فاصل چهارراه کشتارگاه و چهارراه شریعی
۹۱	تربت حیدریه	نوری	فروش	۲۰۱۲	۵۱	۵۲۲۸۴۴۴۰		۵۲۲۸۴۴۵۰	تربت حیدره جاده سنتو نبش امام رضا ۲۴
۹۲	تربت جام	آتشین پنجه	فروش و خدمات پس از فروش	۲۰۱۳	۵۱	۵۲۵۲۷۰۶۳		۵۲۵۲۷۰۶۳	میدان بسیج، نبش معدآباد دوم
۹۳	مشهد	شرکت بازرگانی یاران خودرو خراسان (بیک خراسانی)	فروش و خدمات پس از فروش	۲۰۱۴	۵۱	۳۳۴۴۴۴۱۹	۳۳۴۴۴۴۱۵	۳۳۴۴۴۴۱۹	مشهد، خیابان امام رضا، امام رضا ۷۴ (ورودی از امام رضا ۷۰)، پلاک ۵۵
۹۴	مشهد	شرکت بازرگانی یاران خودرو خراسان (بیک خراسانی)	فروش	۲۰۱۵	۵۱	۳۸۵۵۵۵۶۲		۳۸۵۵۵۵۶۳	مشهد، خیابان امام رضا، بین میدان بسیج و امام رضا ۲۷، پلاک ۱



کرمان موتور

www.kermanmotor.ir

LIFAN B20

۲۰

راه‌نمای خودروی لیفان ۲۰

ردیف	شهر	صاحب امتیاز	نوع نمایندگی	کد	کد شهر	تلفن واحد فروش	تلفن واحد خدمات پس از فروش	فاکس	آدرس
۹۵	بجنورد	عضدی	فروش و خدمات پس از فروش	۲۱۰۱	۵۸	۳۲۳۱۶۷۹۳	۳۲۳۱۶۷۹۱	۳۲۳۱۶۷۹۰	خیابان امام خمینی، بالاتر از نیروگاه برق
۹۶	بجنورد	عضدی	فروش	۲۱۰۲	۵۸	۳۲۲۴۱۶۶۷	۳۲۲۴۱۶۶۷	۳۲۲۲۱۹۴۸	میدان فردوسی، خیابان رضا امامی جنوبی (امیریه)، جنب بانک ملت
۹۷	اهواز	شرکت زیبا خودرو فرزند (زیبایی)	فروش و خدمات پس از فروش	۲۲۰۲	۶۱	۳۵۵۶۷۷۲۳-۴		۳۵۵۶۷۷۲۰	بزرگراه آیت الله بهبهانی، جنب مجتمع نمایشگاهی
۹۸	بهبهان	دارخال	فروش و خدمات پس از فروش	۲۲۰۵	۶۱	۵۲۸۳۶۰۵۰		۵۲۸۳۶۰۵۰	جاده اهواز، میدان استیل، نرسیده به پمپ بنزین
۹۹	زنجان	قربانیان	فروش و خدمات پس از فروش	۲۳۰۲	۲۴	۳۳۳۳۷۰۷۱-۲		۳۳۳۶۲۴۴۹	کمربندی جنوبی خیام، جنب ایران خودرو
۱۰۰	زنجان	خاکی پرست	فروش و خدمات پس از فروش	۲۳۰۳	۲۴	۳۳۳۲۱۳۲۹		۳۳۳۲۱۳۲۶	خیابان خیام، نرسیده به میدان فلسطین روبروی مدرسه قائم
۱۰۱	شاهرود	کلاته	فروش و خدمات پس از فروش	۲۴۰۱	۲۳	۳۲۲۴۴۱۲۶-۷	۳۲۲۴۴۱۲۶-۷	۳۲۲۴۰۳۹۶	میدان امام رضا، بعد از بریدگی اول، دست چپ، کیلومتر یک جاده مشهد
۱۰۲	شاهرود	رضایی	فروش و خدمات پس از فروش	۲۴۰۳	۲۳	۳۲۳۹۳۰۰۲		۳۳۳۹۳۰۰۳	خیابان تهران، میدان هفت تیر، ابتدای جاده کارخانه قند

ردیف	شهر	صاحب امتیاز	نوع نمایندگی	کد کد	شهر	تلفن واحد فروش	تلفن واحد خدمات پس از فروش	فاکس	آدرس
۱۰۳	سمنان	خسروانی	فروش و خدمات پس از فروش	۲۴۰۴	۲۳	۳۳۳۰۴۴۴۴		۳۳۳۰۳۳۴۴	میدان قومس، بلوار ۱۵ خرداد، نبش بلوار خودکفایی
۱۰۴	زاهدان	غازی زاده	فروش و خدمات پس از فروش	۲۵۰۱	۵۴	۳۳۳۳۱۹۸۱	۳۳۳۳۱۹۸۱	۳۲۲۷۳۰۰	میدان ۱۵ خرداد (فلکه شرکت نفت)
۱۰۵	شیراز	شرکت کیان خودرو نقش رستم	فروش و خدمات پس از فروش	۲۶۰۳	۷۱	۳۶۷۱۲۱۵۴	۳۶۷۱۲۱۵۴	۳۶۷۱۳۱۹۱	حد فاصل دو کوهک و گویم
۱۰۶	مرودشت	شیروانی	فروش و خدمات پس از فروش	۲۶۰۵	۷۱	۴۳۳۳۹۳۶۸	۴۳۳۳۱۶۴۰	۴۳۳۳۶۴۲۶	مرودشت، کیلومتر یک جاده تخت جمشید
۱۰۷	شیراز	حسینی	فروش	۲۶۰۶	۷۱	۳۲۳۴۵۵۵۱-۲		۳۲۳۴۵۵۵۴	خیابان هنگ، قبل از چهار راه بنفشه
۱۰۸	شیراز	رستمی	فروش و خدمات پس از فروش	۲۶۰۷	۷۱	۳۸۴۲۴۸۲۸ ۳۸۴۲۴۹۴۱	۳۸۴۲۴۸۲۸ ۳۸۴۲۵۰۴۱	۳۸۴۲۴۸۲۷	بلوار باهنر شمالی، بعد از ساختمان دریس
۱۰۹	شیراز	تعمیرگاه مرکزی شیراز (سالاری)	فروش و خدمات پس از فروش	۲۶۰۸	۷۱	۳۸۲۰۷۹۷۰-۵	۳۸۲۰۷۹۷۰-۵	۳۸۳۱۶۴۶۳	بلوار امیرکبیر، حدفاصل چهارراه سرباز و شرکت نفت

ردیف	شهر	صاحب امتیاز	نوع نمایندگی	کد	کد شهر	تلفن واحد فروش	تلفن واحد خدمات پس از فروش	فاکس	آدرس
۱۱۰	آباده	نیکو	فروش و خدمات پس از فروش	۲۶۰۹	۷۱	۴۴۳۴۴۰۱-۴		۴۴۳۴۴۰۵	بلوار آزادی، کیلومتر یک جاده اصفهان
۱۱۱	جهرم	حاجی پور	فروش و خدمات پس از فروش	۲۶۱۰	۷۱	۵۴۴۴۱۶۵۹	۵۴۳۴۲۳۹۰	۵۴۴۴۱۶۵۹	خیابان استاد مطهری، جنب کلینیک تخصصی هنری، نبش کوچه ۲۷
۱۱۲	داراب	نیکخواهی	فروش و خدمات پس از فروش	۲۶۱۱	۷۱	۵۳۵۴۹۶۷۸		۵۳۵۴۹۶۸۰	بلوار امام خمینی، بلوار کرمان موتور
۱۱۳	شیراز	شرکت کیان خودرو نقش رستم (زارع)	فروش	۲۶۱۲	۷۱	۲۶۲۶۳۵۹۹		۲۶۲۶۵۳۲۳	خیابان چمران، نبش خیابان خبرنگار
۱۱۴	نورآباد	پارسیان	فروش و خدمات پس از فروش	۲۶۱۳	۷۱	۴۲۵۴۴۱۳۱	۴۲۵۴۴۱۱۴	۴۲۵۴۴۱۱۴	بلوار خلیج فارس، نرسیده به پلیس راه جنب چشمه آب گرم
۱۱۵	شیراز	گرک یراق	فروش و خدمات پس از فروش	۲۶۱۴	۷۱	۳۷۲۱۸۲۹۳	۳۷۲۱۸۲۹۳	۳۷۲۱۰۴۹۴	بلوار نصر، بعد از پارک رضوی
۱۱۶	کازرون	حق شناس	فروش و خدمات پس از فروش	۲۶۱۵	۷۱	۴۲۳۳۱۰۰۰	۴۲۳۳۰۱۹۹	۴۲۳۳۰۱۹۸	میدان دانشگاه، بلوار دانشگاه

ردیف	شهر	صاحب امتیاز	نوع نمایندگی	کد کد	شهر	تلفن واحد فروش	تلفن واحد خدمات پس از فروش	فاکس	آدرس
۱۱۷	قزوین	شرکت سفیر خودرو امین (طیبا)	فروش و خدمات پس از فروش	۲۷۰۱	۲۸	۳۳۵۵۹۰۵۳	۳۳۵۵۹۷۶۲	۳۳۵۵۷۷۱۷	بلوار اسدآبادی، پلاک ۸۶
۱۱۸	قزوین	محمدی	فروش و خدمات پس از فروش	۲۷۰۲	۲۸	۳۲۸۴۶۱۸۵	۳۲۸۴۶۱۸۷	۳۲۸۴۶۱۸۴	کیلومتر ۲۰، اتوبان قزوین کرج، مجتمع خدمات رفاهی پرستو
۱۱۹	قم	شرکت خدماتی نگین خودرو قم (حسنخانی)	فروش و خدمات پس از فروش	۲۸۰۱	۲۵	۳۶۶۶۴۴۱-۲	۳۶۶۶۴۴۱	۳۶۶۵۵۴۴۲	خیابان امام خمینی، بعد از فلکه شهید زین الدین، بعد از بیمارستان خرمی، نرسیده به پل دستغیب
۱۲۰	قم	صمصامی	فروش و خدمات پس از فروش	۲۸۰۲	۲۵	۳۸۸۷۷۷۰۰	۳۸۸۷۰۰۰۱-۲	۳۸۸۷۷۷۰۰	بلوار دانش، کوچه مدرسه سازی
۱۲۱	سنندج	بهرامی	فروش و خدمات پس از فروش	۲۹۰۱	۸۷	۳۳۳۶۰۱۱۱	۳۳۳۶۰۱۲۴	۳۳۳۳۶۶۶۵	ابتدای جاده همدان، روبروی پلیس راه، جاده نایسر، جنب نمایندگی ایران خودرو
۱۲۲	کرمان	شرکت خدمات بازرگانی هزار (برازوان)	فروش و خدمات پس از فروش	۳۰۰۱	۳۴	۳۳۲۵۷۸۰۲		۳۳۲۵۷۸۰۱	ابتدای اتوبان هفت باغ علوی
۱۲۳	بم	امانیان	فروش و خدمات پس از فروش	۳۰۰۲	۳۴	۴۴۳۱۳۳۳۱		۴۴۳۱۷۸۹۶	کمربندی مطهری، روبروی بانک قوامین خیابان ابوالفضل



کرمان موتور

www.kermanmotor.ir

LIFAN B20

راهنمای خودروی لیفان ۸۲۰

۶۷۳

ردیف	شهر	صاحب امتیاز	نوع نمایندگی	کد	کد شهر	تلفن واحد فروش	تلفن واحد خدمات پس از فروش	فاکس	آدرس
۱۲۴	رفسنجان	میرزایی	فروش و خدمات پس از فروش	۳۰۰۳	۳۴	۳۴۲۸۷۷۱۰	۳۴۲۸۷۷۱۰-۱۱	۳۴۲۸۳۵۳۱	بلوار امام رضا، جنب اداره صنایع
۱۲۵	بم	صوفی آبادی	فروش و خدمات پس از فروش	۳۰۰۵	۳۴	۴۴۲۲۰۷۵۳		۴۴۲۲۰۷۵۴	بم، بلوار جمهوری اسلامی نبش کوچه ۴
۱۲۶	کرمان	شجاعی	فروش	۳۰۰۷	۳۴	۳۲۷۲۸۷۴۴		۳۲۷۲۸۷۴۴	کیلومتر ۲ جاده کرمان شرف آباد
۱۲۷	سیرجان	صفاری	فروش و خدمات پس از فروش	۳۰۰۸	۳۴	۴۲۲۸۰۱۰۰	۴۲۲۳۹۰۰۷	۴۲۲۶۱۱۹۷	ابتدای بلوار تهران روبروی گمرک جنب پمپ بنزین ۱۱۰
۱۲۸	جیرفت	کریمی افشار	فروش و خدمات پس از فروش	۳۰۰۹	۳۴	۴۳۳۱۰۱۹۷		۴۳۳۱۰۱۹۷	جیرفت چهار راه صاحب آباد خیابان سلمان فارسی
۱۲۹	بم	ادیب	فروش و خدمات پس از فروش	۳۰۱۰	۳۴	۴۴۳۱۹۷۷۸	۴۴۳۱۸۶۸۷	۴۴۳۱۹۷۷۸	بم، بلوار امام خمینی، اول خیابان جانبازان
۱۳۰	کرمان	شرکت خدمات بازرگانی هزار (برازوان)	فروش	۳۰۱۱	۳۴	۳۳۲۵۷۸۰۲		۳۳۲۵۷۸۰۱	ابتدای اتوبان هفت باغ علوی

ردیف	شهر	صاحب امتیاز	نوع نمایندگی	کد کد	شهر	تلفن واحد فروش	تلفن واحد خدمات پس از فروش	فاکس	آدرس
۱۳۱	رفسنجان	یوسفی	فروش و خدمات پس از فروش	۳۰۱۲	۳۴	۳۴۲۸۰۷۹۳		۳۴۲۸۰۷۹۴	بلوار امام رضا، نیش کوچه شماره ۳
۱۳۲	کرمانشاه	الهیاری	فروش و خدمات پس از فروش	۳۱۰۱	۸۳	۳۸۲۱۳۸۴۲-۳	۳۸۲۵۸۷۴۱-۲	۳۸۲۲۶۱۳۰	خیابان اربابی، بالاتر از بانک مسکن، تقاطع حکیم نظامی
۱۳۳	یاسوج	زارع	فروش و خدمات پس از فروش	۳۲۰۱	۷۴	۳۳۳۲۱۰۱۱	۳۳۳۲۱۲۰۸	۳۳۳۲۱۰۱۱	خیابان عدل، نرسیده به میدان انقلاب
۱۳۴	گرگان	شرکت بازرگانی هیرکان خودرو جلالی	فروش و خدمات پس از فروش	۳۳۰۲	۱۷	۳۲۱۳۰۱۹۴	۳۲۱۲۹۷۴۱	۳۲۱۵۸۸۹۸	انتهای بلوار جرجان، جنب کارواش جلالی
۱۳۵	گنبد کاووس	ولی محمدی	فروش و خدمات پس از فروش	۳۳۰۳	۱۷	۳۳۲۲۲۴۲۷	۳۳۲۲۲۸۶۵	۳۳۲۲۷۷۵۶ ۳۳۲۲۳۸۷۵	خیابان حافظ جنوبی، چهارراه امامزاده شرقی
۱۳۶	آق قلا	سقر	فروش	۳۳۰۵	۱۷	۳۴۵۲۷۴۰۴		۳۴۵۲۷۴۰۴	آق قلا، خیابان نماز، بعد از بیمارستان آل جلیل
۱۳۷	کلالة	خوجه	فروش	۳۳۰۶	۱۷	۳۵۴۲۱۸۰۸		۳۵۴۴۸۹۹۸	خیابان امام خمینی جنوبی ابتدای بلوار جانبازان روبروی سندیکای اتحاد پلاک ۱۱۲

ردیف	شهر	صاحب امتیاز	نوع نمایندگی	کد	کد شهر	تلفن واحد فروش	تلفن واحد خدمات پس از فروش	آدرس
۱۳۸	گرگان	شرکت بازرگانی هیرکان خودرو جلالی	فروش	۳۳۰۷	۱۷	۳۲۴۷۰۰۱۴		بلوار امام رضا، جنب دانشگاه علوم پزشکی
۱۳۹	رشت	شرکت احیاء موتور (باقری)	فروش و خدمات پس از فروش	۳۴۰۲	۱۳	۳۳۸۵۰۷۱۰-۲		فلکه امام حسین، بلوار مدرس، روبروی دادگستری کل، جنب دفتر روزنامه اعتماد
۱۴۰	رشت	شرکت دیار بهمن شمال (میرخداوندی)	فروش و خدمات پس از فروش	۳۴۰۳	۱۳	۳۳۲۵۵۳۵۵	۳۳۲۵۵۳۵۶	خیابان سعدی، روبروی بازار روز، اول خط ماشین
۱۴۱	لاهیجان	طواف زاده	فروش و خدمات پس از فروش	۳۴۰۴	۱۳	۴۲۲۳۹۵۲۳	۴۲۲۳۹۵۰۸ ۴۲۲۳۸۱۲۵	لاهیجان، جاده رشت، بالاتر از میدان ابریشم
۱۴۲	رشت	شرکت بنیان خودرو زرین (قربانی)	فروش و خدمات پس از فروش	۳۴۰۶	۱۳	۳۴۴۹۱۷۵۱-۴		کیلومتر ۲ جاده رشت انزلی نمایندگی بنیان خودرو زرین
۱۴۳	رودسر	شرکت هوسم خودرو (آقا زاده)	خدمات پس از فروش	۳۴۰۸	۱۳	۴۲۶۳۱۱۱۵		بلوار ولیعصر، روبروی سازمان تامین اجتماعی
۱۴۴	خرم آباد	ناصری	فروش و خدمات پس از فروش	۳۵۰۱	۶۶	۳۳۴۳۲۹۰۰ ۳۳۴۰۱۰۴۰	۳۳۴۰۹۳۵۶	بلوار بهارستان، ماسور، بوتان

ردیف	شهر	صاحب امتیاز	نوع نمایندگی	کد	کد شهر	تلفن واحد فروش	تلفن واحد خدمات پس از فروش	فاکس	آدرس
۱۴۵	خرم آباد	بازدان	فروش و خدمات پس از فروش	۳۵۰۲	۶۶	۳۳۴۳۸۵۷۰		۳۳۴۳۸۵۷۲	بلوار بهارستان، میدان بهارستان
۱۴۶	بابل	آقاجانی	فروش و خدمات پس از فروش	۳۶۰۲	۱۱	۳۲۲۷۲۹۲۴	۳۲۲۷۴۴۹۰	۳۲۲۷۱۹۴۸	خیابان طالقانی، کیلومتر ۲ جاده بابل به آمل روبروی فروشگاه شهاب
۱۴۷	تنکابن	کاویانی	فروش و خدمات پس از فروش	۳۶۰۳	۱۱	۵۴۲۷۲۴۲۴ ۵۴۲۷۵۰۰۰	۵۴۲۷۰۱۰۱-۴	۵۴۲۷۰۱۰۵	جاده چالوس، جنب منابع طبیعی
۱۴۸	آمل	موسوی	فروش و خدمات پس از فروش	۳۶۰۷	۱۱	۴۴۲۸۸۵۰۱	۴۳۰۸۱۱۱۱	۴۳۰۸۱۲۲۲	جاده محمودآباد، ابتدای جاده سرخورد
۱۴۹	ساری	عرب خزائلی	فروش و خدمات پس از فروش	۳۶۰۸	۱۱	۳۳۷۳۶۸۵۲	۳۳۷۳۶۸۴۹-۵۰	۳۳۷۳۶۸۵۲	جاده نكاء، کیلومتر ۱۰، جنب هتل بادله
۱۵۰	بابل	صادقی	فروش	۳۶۰۹	۱۱	۳۲۲۵۲۵۰۰ ۳۲۲۵۲۵۰۵		۳۲۲۵۳۶۶۰	ابتدای جاده قائمشهر، جنب پمپ بمزین شهمیری
۱۵۱	محمودآباد	موسوی	فروش	۳۶۱۰	۱۱	۴۴۷۳۵۰۲۷		۴۴۷۳۵۰۲۸	محمودآباد، خیابان امام خمینی، روبروی پمپ بنزین بابانیا

ردیف	شهر	صاحب امتیاز	نوع نمایندگی	کد	کد شهر	تلفن واحد فروش	تلفن واحد خدمات پس از فروش	آدرس
۱۵۲	بابل	ابوالحسنی	فروش	۳۶۱۱	۱۱	۳۲۲۵۰۷۵۰	۳۲۲۵۰۷۵۰	جاده قائم شهر، نبش کوچه هریکنده
۱۵۳	بابل	ابوالحسنی	فروش و خدمات پس از فروش	۳۶۱۲	۱۱	۳۲۲۶۳۹۸۸		بابل، جاده قائمشهر، کیلومتر ۴، نبش بریدگی دوم
۱۵۴	نوشهر	موسوی	فروش و خدمات پس از فروش	۳۶۱۳	۱۱	۵۲۰۴۳۱۱۲-۳		نوشهر، ملکار، روبروی سازمان جهانگردی ایرانگردی
۱۵۵	چالوس	فقیه عبداللهی	فروش و خدمات پس از فروش	۳۶۱۴	۱۱	۵۲۲۲۷۲۳۵	۵۲۲۱۹۶۶۵	خیابان ۱۷ شهریور، جنب بانک سپه
۱۵۶	ساری	غلامیان	فروش و خدمات پس از فروش	۳۶۱۵	۱۱	۳۳۳۴۹۷۴۱-۲		ساری، بلوار پاسداران، روبروی دامپزشکی نبش کوچه ارم
۱۵۷	قائم شهر	پهلوان	فروش و خدمات پس از فروش	۳۶۱۶	۱۱	۴۲۲۸۳۱۴۴		کیلومتر ۲ جاده سوادکوه، بالاتر از تالار پشت
۱۵۸	بایلسر	موسوی	فروش	۳۶۱۷	۱۱	۳۵۳۳۱۰۲۵-۷		خیابان امام خمینی، نبش امام خمینی ۲۷

ردیف	شهر	صاحب امتیاز	نوع نمایندگی	کد	کد شهر	تلفن واحد فروش	تلفن واحد خدمات پس از فروش	فاکس	آدرس
۱۵۹	اراک	محمدی	فروش و خدمات پس از فروش	۳۷۰۲	۸۶	۳۲۷۷۳۶۱۲	۳۲۷۷۷۳۷۹	۳۲۷۶۸۱۷۵۰	میدان بسیج
۱۶۰	ساوه	نیکوکار	فروش و خدمات پس از فروش	۳۷۰۳	۸۶	۴۲۴۶۰۴۴۴	۴۲۴۶۰۲۷۹	۴۲۴۶۰۲۱۵	ساوه، بلوار آزادی، نبش آزادی ۱/۲۴
۱۶۱	اراک	محمدی	فروش	۳۷۰۴	۸۶	۳۳۲۵۶۹۰۰		۳۳۲۸۱۰۱۲	خیابان قائم مقام، بعد از چهارراه ادبجو پلاک ۳۳۲۴
۱۶۲	بندرعباس	حاج ملک	فروش و خدمات پس از فروش	۳۸۰۱	۷۶	۳۳۵۱۴۷۰۰ ۳۳۵۱۴۸۰۰	۳۳۵۶۳۹۷۷	۳۳۵۱۴۶۰۰	واحد فروش: بلوار پاسداران، مابین میدان یادبود و چهارراه ۲۲ بهمن، خیابان مالک اشتر، نبش کوچه شهید سرپرست واحد خدمات: سه راه جانباز، بلوار فرزنانگان کوچه ساحل یکم
۱۶۳	بندرعباس	صفاری	فروش و خدمات پس از فروش	۳۸۰۲	۷۶	۳۳۶۲۱۷۰۹	۳۳۷۱۰۲۴۷	۳۳۶۲۱۷۰۸	واحد فروش: بندرعباس، بلوار امام خمینی جنب پمپ بنزین بلال واحد خدمات: کیلومتر یک جاده تهران، بعد از تن ماهی ساحل
۱۶۴	همدان	باب الحوائجی	فروش و خدمات پس از فروش	۳۹۰۲	۸۱	۳۴۲۶۵۸۰۲	۳۴۲۶۵۸۰۲	۳۴۲۶۵۸۰۴	میدان کربلا، ابتدای جاده کرمانشاه

شماره	شهر	صاحب امتیاز	نوع نمایندگی	کد	کد شهر	تلفن واحد فروش	تلفن واحد خدمات پس از فروش	فاکس	آدرس
۱۶۵	ملایر	غیاثوندان	فروش و خدمات پس از فروش	۳۹۰۳	۸۱	۳۲۲۲۰۲۳۰	۳۲۲۴۷۳۶۸	۳۲۲۳۰۷۹۴	بلوار خلیج فارس، بعد از کوچه کارخانه قند
۱۶۶	بهار	پوروش	فروش و خدمات پس از فروش	۳۹۰۴		۳۴۶۴۵۳۳۱	۳۴۶۴۵۳۸۱	۳۴۶۴۵۳۳۲	بهار، جاده کرمانشاه، روبروی آرد سینا نرسیده به پلیس راه
۱۶۷	یزد	شرکت احرار (فرشی)	فروش و خدمات پس از فروش	۴۰۰۱	۳۵	۳۸۲۵۴۴۷۰	۳۸۲۵۴۰۲۴-۲۵	۳۸۲۵۳۰۷۵	بلوار دانشجو، سه راه تعاون، جنب پارک شادی
۱۶۸	یزد	شرکت احرار (فرشی)	فروش	۴۰۰۳	۳۵	۳۵۲۱۸۳۰۲		۳۵۲۱۸۳۰۳	یزد بلوار فقیه خراسانی نرسیده به دروازه قرآن نبش کوچه تابان کد
۱۶۹	میبد	شرکت احرار (فرشی)	فروش	۴۰۰۴	۳۵	۳۲۳۴۶۹۸۸		۳۲۳۴۶۹۷۷	میبد، بلوار مدرس نرسیده به میدان نماز